

# CATÁLOGO DE PEÇAS



**15ª Edição - 2015**



## Missão

Ser a empresa preferida de nossos parceiros, fornecendo soluções de engenharia e tecnologia para o mercado de freios automotivos.

## Visão

Ser referência no segmento em que atua.

## Motivadores

Lucratividade, Qualidade, Inovação, e Sustentabilidade.

## Valores

Ética, Capacitação, Comprometimento e Trabalho em Equipe.

## Uma empresa a frente do seu tempo

A Fábrica Boechat é uma empresa genuinamente brasileira, sendo também pioneira na adaptação e montagem de freios a ar para veículos pesados no Brasil, dispondo de instalações e maquinários de última geração. Localizada na cidade de Itaperuna, Estado do Rio de Janeiro.

1964 inauguração do Posto e Oficina Boechat

1º de Outubro de 1968, criada a Fábrica Boechat

## Uma empresa genuinamente brasileira

Central de Atendimento  
Tel.: 22 3826-9200  
Vendas: 22 3826-9210  
Assistência Técnica: 0800 707-2305  
E-mail: [montadora@boechat.com.br](mailto:montadora@boechat.com.br)  
[reposicao@boechat.com.br](mailto:reposicao@boechat.com.br)

Site: [www.boechat.com.br](http://www.boechat.com.br)

Catálogo de Peças Boechat  
Itaperuna - Rio de Janeiro - Brasil  
2015 - 15ª Edição



**LEGENDA**

|       |                       |       |                                |                      |
|-------|-----------------------|-------|--------------------------------|----------------------|
| D / E | => Dianteiro Esquerdo | D / D | => Dianteiro Direito           | T = TRASEIRO         |
| T / E | => Traseiro Esquerdo  | T / D | => Traseiro Direito            | D = DIANTEIRO        |
| HC    | => Haste Curta        | HD    | => Novo modelo de freio 325 mm | TA = TRAS. ANTERIOR  |
|       |                       | HL    | => Haste Longa                 | TP = TRAS. POSTERIOR |
|       |                       |       |                                | LE = LADO ESQUERDO   |
|       |                       |       |                                | LD = LADO DIREITO    |

| <b>ÍNDICE GERAL</b>  |  | <b>PÁGINAS</b> |
|--|--|----------------|
| <b>COMPONENTES VOLKSWAGEM / FORD / IVECO / AGRALE</b>                      |  |                |
| ÍNDICE   |  | 02 A 07        |
| KITS DE FREIO  |  | 08 A 20        |
| AJUSTADORES DE FREIO (Manual e automático)                                 |  | 21 A 26        |
| CÂMARAS DE FREIO (CUÍCAS E SPRING-BRAKES)                                  |  | 27 A 35        |
| EIXOS EXPANSORES (S/Z)   |  | 36 A 40        |
| GUARDA-PÓ (TAPA-PÓ)  |  | 41 A 44        |
| SAPATAS DE FREIO ( PATINS )  |  | 45 A 51        |
| SUORTE DAS CÂMARAS   |  | 52 A 54        |
| SUORTE DE SAPATAS (ARANHAS)  |  | 55 A 59        |
| <b>COMPONENTES MERCEDES-BENZ</b>   |  |                |
| ÍNDICE   |  | 60 A 63        |
| KITS DE FREIO  |  | 64 A 68        |
| AJUSTADORES DE FREIO (Manual e automático)                                 |  | 69 A 72        |
| CÂMARAS DE FREIO (CUÍCAS E SPRING-BRAKES)                                  |  | 73 A 75        |
| EIXOS EXPANSORES (S/Z)   |  | 76 A 79        |
| GUARDA-PÓ (TAPA-PÓ)  |  | 80             |
| SAPATAS DE FREIO ( PATINS )  |  | 80 A 81        |
| SUORTE DAS CÂMARAS   |  | 82             |
| SUORTE DE SAPATAS (ARANHAS)  |  | 83             |
| <b>COMPONENTES P/ IMPLEMENTOS (RODOVIÁRIOS) E OUTROS</b>                   |  |                |
| ÍNDICE   |  | 84 A 86        |
| KITS DE FREIO  |  | 87 A 89        |
| AJUSTADORES DE FREIO (Manual e automático)                                 |  | 90 A 93        |
| CÂMARAS DE FREIO (CUÍCAS E SPRING-BRAKES)                                  |  | 94 A 97        |
| EIXOS EXPANSORES (S/Z)   |  | 98 A 99        |
| GUARDA-PÓ (TAPA-PÓ)  |  | 100 A 101      |
| SAPATAS DE FREIO ( PATINS )  |  | 102 A 103      |
| SUORTE DAS CÂMARAS   |  | 104            |
| SUORTE DE SAPATAS (ARANHAS)  |  | 105            |
| <b>COMPONENTES VOLVO / SCANIA</b>  |  |                |
| ÍNDICE   |  | 106            |
| AJUSTADORES DE FREIO (Manual e automático)                                 |  | 107 A 108      |
| CÂMARAS DE FREIO (SPRING-BRAKES)   |  | 109            |
| <b>ITENS DE REPARO</b>   |  |                |
| PINOS / ROLETES / COMPONENTES DAS CÂMARAS / MOLAS / BUCHAS / ARRUELAS ETC. |  | 110/...        |

VW/FORD/IVECO/AGRALE

MERCEDES-BENZ

IMPLEMENTOS

VOLVO E SCANIA

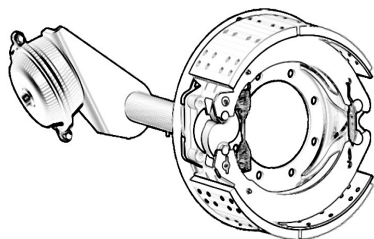

SISTEMA TUBE  
(COM TUBO)

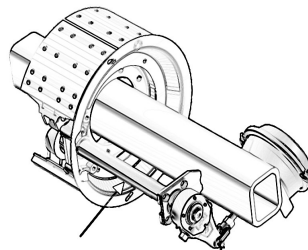

SISTEMA TUBELESS  
(SEM TUBO)

| Ref. Boechat | COD. MA | Eixo   | Lado | Características   | Aplicação   | Página |
|--------------|---------|--------|------|---|---|--------|
| 4251/00      | FR019   | TRAS.  | ESQ. | 325 X 100 HD TUBELESS<br>S/ CÂMARA E S/ AJUSTADOR           | Caminhões e Ônibus VW 7-9 ton. até 2003<br>Caminhões Ford 8 ton. (mecânico)   | 8      |
| 4252/00      | FR020   |        | DIR. |   |   |        |
| 4405/02      | .....   | TRAS.  | ESQ. | 325 X 100 HD TUBE<br>C/ SPRING BRAKE E C/ AJUSTADOR MANUAL  | Caminhão Volkswagen :<br>6 / 7 Toneladas<br>6-90 / 7-90 / 7-100 / 7-110 (1984/...)  | 9      |
| 4406/02      | .....   |        | DIR. |   |   |        |
| 4905/00      | .....   | DIANT. | ESQ. | 325 X 100 HD TUBE<br>C/ CUÍCA E C/ AJUSTADOR MANUAL         | Caminhão Volkswagen :<br>6 Toneladas<br>6-90 (1984/...)   | 9      |
| 4906/00      | .....   |        | DIR. |   |   |        |
| 4951/00      | FR017   | DIANT. | ESQ. | 325 X 100 HD TUBE (Ø14.00)<br>S/ CÂMARA E S/ AJUSTADOR      | Caminhões VW 7-8 ton. até 2003<br>Ônibus VW 8 ton. de 1998 até 1999<br>Caminhões Ford 8 ton. até 1999 (mecânico)<br>Caminhões Agrale 7-8 ton. (todos)<br>Ônibus Agrale 7-8 ton. até 2001    | 10     |
| 4952/00      | FR018   |        | DIR. |   |   |        |
| 4901/00      | .....   | DIANT. | ESQ. | 325 X 100 HD TUBE(Ø14.00)<br>C/ CUÍCA E C/ AJUSTADOR MANUAL | Caminhões VW 7-8 ton. até 2003<br>Ônibus VW 8 ton. de 1998 até 1999<br>Caminhões Ford 8 ton. até 1999 (mecânico)<br>Caminhões Agrale 7-8 ton. (todos)<br>Ônibus Agrale 7-8 ton. até 2001    | 10     |
| 4902/00      | .....   |        | DIR. |   |   |        |
| 4953/01      | FR015   | DIANT. | ESQ. | 325 X 100 HD TUBE (Ø16.00)<br>S/ CÂMARA E S/ AJUSTADOR      | Caminhões e Ônibus VW 8-9 ton. de 1999 até 2003<br>Caminhões VW 8 ton. (EE 4300) Série 2000<br>Caminhões Ford 8 ton. desde 2000 (mecânico)<br>Caminhões e Ônibus Agrale 7-8 ton. desde 2001 | 11     |
| 4954/01      | FR016   |        | DIR. |   |   |        |
| 4955/01      | FR027   | DIANT. | ESQ. | 325 X 120 HD TUBE (Ø16.00)<br>S/ CÂMARA E S/ AJUSTADOR      | Caminhões e Ônibus VW 8-9 ton. de 1999 até 2003<br>Caminhões VW 8 ton. (EE 4300) Série 2000<br>Caminhões Ford 8 ton. desde 2000 (mecânico)<br>Caminhões e Ônibus Agrale 7-8 ton. desde 2001 | 11     |
| 4956/01      | FR028   |        | DIR. |   |   |        |
| 4957/01      | FR029   | DIANT. | ESQ. | 325 X 120 HD TUBE (Ø14.00)<br>S/ CÂMARA E S/ AJUSTADOR      | Caminhões VW 7-8 ton. até 2003<br>Ônibus VW 8 ton. de 1998 até 1999<br>Caminhões Ford 8 ton. até 1999 (mecânico)<br>Caminhões Agrale 7-8 ton. (todos)<br>Ônibus Agrale 7-8 ton. até 2001    | 12     |
| 4958/01      | FR030   |        | DIR. |   |   |        |

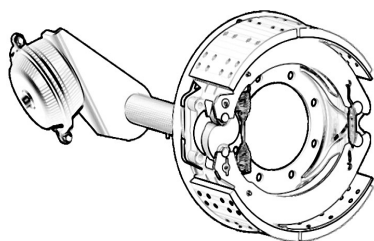

SISTEMA TUBE  
(COM TUBO)

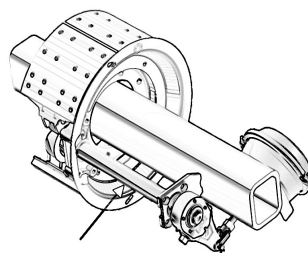

SISTEMA TUBELESS  
(SEM TUBO)

| Ref. BoeChat | COD. MA     | Eixo    | Lado | Características  | Aplicação   | Página |
|--------------|-------------|---------|------|--|---|--------|
| 1101/00      | FR103       | DIANT.  | ESQ. | 15,5" X 5" TUBE LONA PARALELA<br>C/ CUÍCA E C/ AJUSTADOR MANUAL  | 11.130, 11.140,12.140, 13.130 14.140 Até 90<br>(Substitui o sistema cunha)  | 13     |
| 1102/00      | FR104       |         | DIR. |  |   |        |
| 1251/00      | FR101       | TRAS.   | ESQ. | 15,5" X 6" TUBE LONA PARALELA<br>S/ CÂMARA E C/ AJUSTADOR MANUAL | 11.130, 11.140,12.140, 13.130 14.140 Até 90<br>(Substitui o sistema cunha)  | 13     |
| 1252/00      | FR102       |         | DIR. |  |   |        |
| 4301/04      | QP3156015   | DIANT.  | ESQ. | 15" X 6" QP TUBE<br>C/ CUÍCA E C/ AJUSTADOR MANUAL               | <b>Caminhões Volkswagen :</b><br>16-170 16-220 22-220 24-250 35-300<br><b>Caminhões Ford :</b><br>C-2422 C-242 C-1317E<br><b>Caminhões Iveco :</b><br>Cavallino 450E 32 e 180E 32<br>Eurocargo 6x2<br>Eurocargo 6x4                           | 14     |
| 4302/04      | QP3156016   |         | DIR. |  |   |        |
| 4301/05      | QP31560163L | DIANT.  | ESQ. | 15" X 6" QP TUBE<br>C/ CUÍCA E C/ AJUSTADOR MANUAL               | <b>Caminhões Volkswagen :</b><br>13-170E Worker<br>13-180 Worker<br>13-180E Worker<br>13-180E Constellation   | 14     |
| 4302/05      | QP31560164R |         | DIR. |  |   |        |
| 4301/06      | QP3156029   | DIANT.  | ESQ. | 15" X 6" QP TUBE<br>C/ CUÍCA E C/ AJUSTADOR MANUAL               | <b>Caminhões Volkswagen :</b><br>16-170BT 16-200 16-220 17-220<br>24-220(Argentina)<br>24-250(Argentina)<br><b>Caminhões Ford :</b><br>C-1617 C-1618 C-1622 C-1722<br>C-1630<br>C-4030  | 15     |
| 4302/06      | QP3156030   |         | DIR. |  |   |        |
| 4307/00      | QP31560121L | DIANT.  | ESQ. | 15" X 6" QP TUBE<br>C/ CUÍCA E C/ AJUSTADOR MANUAL               | <b>Caminhões Volkswagen :</b><br>18-310 Titan Tractor<br>19-320/19-370E Tractor Const.<br>19-370/24-250E Constellation<br>22-220/26220 Worker<br>24-250/26-260/31-260E Worker<br>19-320/26-260/31-320E Constellation<br>31-370E Constellation | 15     |
| 4308/00      | QP31560122R |         | DIR. |  |   |        |
| 3701/03      | QP31570135L | T/TA/TP | ESQ. | 15" X 7" TUBELESS<br>C/ SPRING BRAKE E<br>C/ AJUSTADOR MANUAL    | <b>Caminhões Volkswagen :</b><br>24-220(Argentina)<br>24-250(Argentina)<br>26-220 Worker<br>26-260E Worker<br>26-260E Constellation<br>26-300<br>26-310 Titan   | 16     |
| 3702/03      | QP31570136R |         | DIR. |  |   |        |

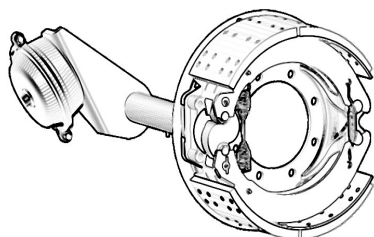

SISTEMA TUBE  
(COM TUBO)

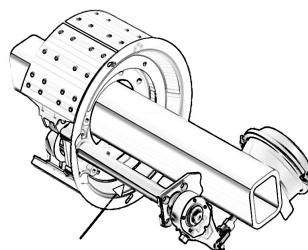

SISTEMA TUBELESS  
(SEM TUBO)

| Ref. Boechat | COD. MA      | Eixo    | Lado | Características   | Aplicação   | Página |
|--------------|--------------|---------|------|---|---|--------|
| 3701/04      | QP31570185LH | 3º EIXO | ESQ. | 15" X 7" TUBELESS<br>C/ SPRING BRAKE E<br>C/ AJUSTADOR MANUAL | Caminhões Volkswagen:<br>23-210 23-220 23-310 Titan<br>3º / E De Jan/02 até Jun/03<br>24-220 Worker<br>24-250E Worker<br>3º / E Desde Jul/03<br>24-250E Constellation<br>24-260E Constellation<br>3º / E Desde Jan/06 | 16     |
| 3702/04      | QP31570186RH |         | DIR. |   |   |        |
| 3701/05      | QP31570331L  | TA      | ESQ. | 15" X 7" TUBELESS<br>C/ SPRING BRAKE E<br>C/ AJUSTADOR MANUAL | Caminhões Volkswagen :<br>31-260E Worker  | 17     |
| 3702/05      | QP31570332R  |         | DIR. |   |   |        |
| 3601/03      | QP31570121L  | TRAS.   | ESQ. | 15" X 7" QP TUBE<br>C/ SPRING BRAKE E<br>C/ AJUSTADOR MANUAL  | Caminhões Volkswagen :<br>14-150<br>15-170 15-180 15-190<br>15-170E Worker<br>15-180 Worker<br>15-180E Worker<br>15-180E Constellation  | 18     |
| 3602/03      | QP31570122R  |         | DIR. |   |   |        |
| 3601/04      | QP3157015    | TRAS.   | ESQ. | 15" X 7" QP TUBE<br>C/ SPRING BRAKE E<br>C/ AJUSTADOR MANUAL  | Caminhões Volkswagen :<br>14-150<br>14-200<br>14-220<br>Caminhão Ford :<br>F-14000  | 18     |
| 3602/04      | QP3157016    |         | DIR. |   |   |        |
| 3601/05      | QP3157017    | TRAS.   | ESQ. | 15" X 7" TUBE<br>C/ SPRING BRAKE E<br>C/ AJUSTADOR MANUAL     | Caminhões Volkswagen :<br>16-170<br>16-220<br>17-210(Lixo)<br>17-220 (Lixo)<br>35-300   | 19     |
| 3602/05      | QP31570185LH |         | DIR. |   |   |        |
| 3601/06      | QP31570175L  | DIANT.  | ESQ. | 15" X 7" QP TUBE<br>C/ CUÍCA E AJUSTADOR MANUAL               | Caminhões Volkswagen :<br>17-210(Lixo)<br>17-220 (Lixo)   | 19     |
| 3602/06      | QP31570176R  |         | DIR. |   |   |        |
| 3601/07      | QP31570193L  | TRAS.   | ESQ. | 15" X 7" TUBELESS<br>C/ SPRING BRAKE E<br>C/ AJUSTADOR MANUAL | Caminhões Volkswagen :<br>24-220(Argentina)<br>24-250(Argentina)<br>26-220 Worker<br>26-260E Worker<br>26-260E Constellation<br>26-300<br>26-310 Titan  | 20     |
| 3602/07      | QP31570194R  |         | DIR. |   |   |        |

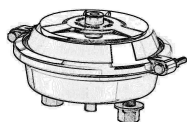

CÂMARA DE FREIO  
(CUÍCA)

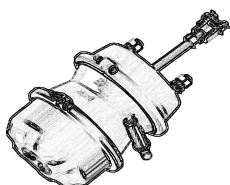

CÂMARA DUPLA  
(SPRING-BRAKE)



AJUSTADOR MANUAL  
(CATRACA)

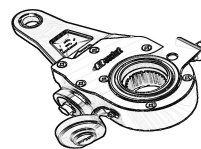

AJUSTADOR  
AUTOMÁTICO

**AJUSTADORES DE FREIO (CATRACAS / AJUSTADORES AUTOMÁTICOS)**

| REFERÊNCIA BOECHAT | REF. MA               | DESCRIÇÃO   | PAGINAS |
|--------------------|-----------------------|---|---------|
| 6032/01            | AM313                 | ALAVANCA REG. 28 EST. 1 FURO CHAVE 14mm (VW e Ford acima de 11 ton.)          | 21/22   |
| 6036/01            | AM010                 | ALAVANCA REG. 10 EST. 1 FURO CHAVE 14mm (Caminhões: VW 14210/16210 Caterpila) | 23      |
| 6037/01            | AM104                 | ALAVANCA REG. 24 EST. 1 FURO CHAVE 14mm (Caminhões de 7 a 9 Ton.)             |         |
| 6034/01            | AM322 / AM323 / AM314 | ALAVANCA REG. 28 EST. 1 FURO CHAVE 14mm (Ônibus e Caminhões de 15 a 35 Ton.)  | 24      |
| 6038/01            | AM101                 | ALAVANCA REG. 24 EST. 1F.GX.90° CHAVE 14mm (Caminhões de 6 a 8 Ton.)          | 25      |
| 6039/01            | AM102                 | ALAVANCA REG. 24 EST. 1 FURO CHAVE 14mm (Ônibus e Caminhões de 9 a 10 Ton.)   | 26      |
| 5750               | -----                 | AJUSTADOR AUT. 10E 1F. Ø16,0 (Trucks em geral (Freio Tube)                    |         |
| 5751               | -----                 | AJUSTADOR AUT. 28E 1F. Ø16,0 (Trucks em geral (Freio Tube)                    |         |
| 5754               | -----                 | AJUSTADOR AUT. 28E 1F. Ø12,7 (Todos Volkswagen a ar (Freio tube Master))      |         |

**CÂMARAS DE FREIO (CUÍCA / SPRING BRAKE)**

| REFERÊNCIA BOECHAT | REF. MA               | DESCRIÇÃO   | PAGINAS |
|--------------------|-----------------------|---|---------|
| 3601/01            | CS217                 | CÂMARA 20 /DIST.69,90mm/FIX.M16x120/ENT.3/8"/FORQ.1/2" (VW 14 ton. ./99)                      | 27      |
| 3609               | CS533                 | CÂMARA 30 /DIST.69,90mm/FIX.M16x120/ENT.M16/FORQ.1/2" (3º Eixo em geral tube)                 |         |
| 3615               | CS346                 | CÂMARA 24/DIST.69,90mm/FIX.5/8"x120/ENT.M16/FORQ.1/2" (Caminhões/ônibus 15 a 17 Ton.)         |         |
| 3618               | -----                 | CÂMARA 24 /DIST.274,00mm/FIX.M16x120/ENT.M16/FORQ.1/2" (Truck / VW / Ford)                    | 28      |
| 3622               | CS318                 | CÂMARA 24 /DIST.69,90mm/FIX.5/8"x120/ENT.3/8"/FORQ.1/2" (VW/FORD acima de 14 ton.)            |         |
| 6070               | CS107 / CS118         | CÂMARA 16/DIST.69,90mm/FIX.7/16"x76/ENT.3/8"/FORQ.1/2" (Ônibus/Caminhões de 7 a 9 Ton.)       | 29      |
| 6071               | CS128 / CS129 / CS132 | CÂMARA 16 /DIST.72,00mm/FIX.7/16"x76/ENT.3/8"/FORQ.1/2" (Ônibus/Caminhões de 6 a 9 Ton.)      |         |
| 6072               | CS120                 | CÂMARA 16 /DIST.69,90mm/FIX.7/16"x76/ENT.3/8"/FORQ.1/2" (Caminhões de 7 a 8 Ton.)             | 30      |
| 6076               | -----                 | CÂMARA 20 /DIST.178,00mm/FIX.M16x120/ENT.M16/FORQ.1/2" (Trucks)                               |         |
| 6091               | CS346                 | CÂMARA 24 /DIST.69,90mm/FIX.5/8"x120/ENT.M16/FORQ.1/2" (Trucks)                               |         |
| 6100               | CS309 / CS310         | CÂMARA 24 /DIST.69,90mm/FIX.5/8"x120/ENT.1/4"/FORQ.1/2" (Caminhões de 23 a 43 Ton.)           |         |
| 7610               | SB123                 | CÂMARA SB 16x24" /DIST.72,00mm/FIX.5/8"x76/ENT.M16/FORQ.1/2" (Agrale 7 e 8 Ton.)              | 31      |
| 7702               | SB331                 | CÂMARA SB 24x30/DIST.185,00mm/FIX.5/8"x120/ENT.3/8"/FORQ.1/2" (Ford 26 ton.2002/...(tubeless) | 32      |
| 7702/01            | -----                 | CÂMARA SB 24x30/DIST.205,00mm/FIX.M16x120/ENT.M16/FORQ.1/2" (Ford 26 ton.)                    |         |
| 7703               | SB319 / SB370         | CÂMARA SB 24x30/DIST.69,90mm/FIX.5/8"x120/ENT.3/8"/FORQ.1/2" (Caminhões de 11 a 22 Ton.)      |         |
| 7703/01            | SB370                 | CÂMARA SB 24x30/DIST.69,90mm/FIX.5/8"x120/ENT.M16/FORQ.1/2" (Ônibus 15/17 Ton. E Trucks)      | 33      |
| 7704               | SB319                 | CÂMARA SB 24x30/DIST.69,90mm/FIX.5/8"x120/ENT.3/8"/FORQ.1/2"LD (Caminhões 11 e 35 Ton.)       |         |
| 7705               | SB319                 | CÂMARA SB 24x30/DIST.69,90mm/FIX.5/8"x120/ENT.3/8"/FORQ.1/2"LE (Caminhões 11 e 35 Ton.)       |         |
| 7706               | SB392                 | CÂMARA SB 24x30/DIST.185,00mm/FIX.5/8"x120/ENT.3/8"/FORQ.1/2"LD (Ford 26 ton. 02/)            |         |
| 7707               | SB391                 | CÂMARA SB 24x30/DIST.185,00mm/FIX.5/8"x120/ENT.3/8"/FORQ.1/2"LE (Ford 26 ton. 02/)            |         |
| 7720               | SB353                 | CÂMARA SB 24x30/DIST.185,00mm/FIX.5/8"x120/ENT.M22/FORQ.1/2" (VW 23 e 24 ton.2002/...)        |         |
| 7721               | SB301                 | CÂMARA SB 24x30/DIST.69,90mm/FIX.5/8"x120/ENT.3/8"/FORQ.1/2"LE (VW E Ford 11 A 15 ton.)       |         |
| 7722               | SB302                 | CÂMARA SB 24x30/DIST.69,90mm/FIX.5/8"x120/ENT.3/8"/FORQ.1/2"LD (VW E Ford 11 A 15 ton.)       | 34      |
| 7737               | SB340                 | CÂMARA SB 24x30/DIST.69,90mm/FIX.5/8"x120/ENT.M22/FORQ.1/2"LE (Caminhões VW 23 A 24 ton.)     |         |
| 7738               | SB341                 | CÂMARA SB 24x30/DIST.69,90mm/FIX.5/8"x120/ENT.M22/FORQ.1/2"LD (Caminhões VW 23 A 24 ton.)     | 35      |
| 7905               | SB510                 | CÂMARA SB 30x30/DIST.69,90mm/FIX.5/8"x120/ENT.3/8"/FORQ.1/2"LE (VW 14 a 16 ton.../99)         |         |
| 7906               | SB511                 | CÂMARA SB 30x30/DIST.69,90mm/FIX.5/8"x120/ENT.3/8"/FORQ.1/2"LD (VW 14 a 16 ton.../99)         |         |
| 7908               | SB579                 | CÂMARA SB 30x30/DIST.69,90mm/FIX.M16x120/ENT.3/8"/FORQ.1/2" (Trucks em geral)                 |         |
| 7909               | SB514                 | CÂMARA SB 30x30/DIST.185,00mm/FIX.5/8"x120/ENT.3/8"/FORQ.1/2"LE (Caminhões 22 e 26 Ton.)      |         |
| 7910               | SB515                 | CÂMARA SB 30x30/DIST.185,00mm/FIX.5/8"x120/ENT.3/8"/FORQ.1/2"LD (Caminhões 22 e 26 Ton.)      |         |

VW/FORD/IVECO/AGRALE

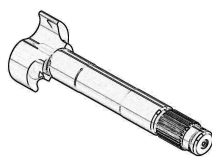

EIXO EXPANSOR "S/Z"

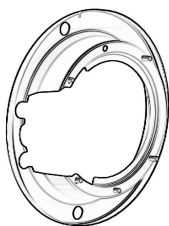

GUARDA-PÓ (TAPA-PÓ)

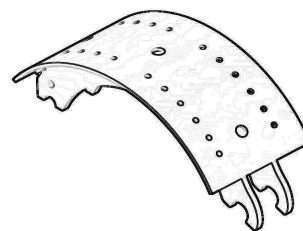

SAPATA DE FREIO  
(PATIM)

VW/FORD/IVECO/AGRALE

| EIXOS EXPANSORES S/Z     |         |  |             |
|--------------------------|---------|--|-------------|
| REFERÊNCIA BOECHAT       | REF. MA | DESCRIÇÃO  | PAGINAS     |
| 1124                     | -----   | EIXO "Z" FB.VW 28 EST. DIANT. LD (VW-11130 / 13130 / 14140 até 90)             | 36          |
| 1125                     | -----   | EIXO "S" FB.VW 28 EST. DIANT. LE (VW-11130 / 13130 / 14140 até 90)             |             |
| 1216                     | -----   | EIXO "Z" FB. 28 EST.TRAS.LE (VW-11130 / 13130 / 14140 até 90)                  |             |
| 1217                     | -----   | EIXO "S" FB. 28 EST.TRAS.LD (VW-11130 / 13130 / 14140 até 90)                  |             |
| 1219                     | EX319   | EIXO "Z" DIANT. LD 28 ESTRIAS (Caminhões 18 a 45 ton.)                         |             |
| 1218                     | EX318   | EIXO "S" DIANT. LE 28 ESTRIAS (Caminhões 18 a 45 ton.)                         |             |
| 1301                     | EX122   | EIXO "S" SM P/ KIT TUB.325mm TRAS.LE 24EST.(Ônibus e Caminhões de 9 a 9 Ton.)  |             |
| 1302                     | EX124   | EIXO "Z" SM P/ KIT TUB.325mm TRAS. LD 24EST.(Ônibus e Caminhões de 9 a 9 Ton.) |             |
| 1413                     | EX350   | EIXO "Z" BX LC TR 28 EST. LD ((TRUCKS (Todos))                                 |             |
| 1414                     | EX351   | EIXO "S" BX LC TR 28 EST. LE ((TRUCKS (Todos))                                 |             |
| 3507                     | EX411   | EIXO "Z" 15X7 28E.DIANT.LD (Ônibus e Caminhões de 14 a 17 Ton.)                | 37          |
| 3506                     | EX407   | EIXO "S" 15X7 28E.DIANT.LE (Ônibus e Caminhões de 14 a 17 Ton.)                |             |
| 3510                     | EX119   | EIXO "S" TUBE 325mm DIANT.LE 24EST (Ônibus e Caminhões de 7 a 9 Ton.)          | 38          |
| 3509                     | EX121   | EIXO "Z" TUBE 325mm DIANT. LD 24EST (Ônibus e Caminhões de 7 a 9 Ton.)         |             |
| 3513                     | EX125   | Eixo "S" 24E Tube TRAS. LE p/ freio 325mm (Ônibus e Caminhões de 8 a 9 Ton.)   |             |
| 3514                     | EX126   | Eixo "Z" 24E Tube TRAS. LD p/ freio 325mm (Ônibus e Caminhões de 8 a 9 Ton.)   |             |
| 3528                     | EX125   | Eixo "S" 24E Tube TRAS. LD p/ freio 325mm (6-90/7-90/7-100/7-110)              |             |
| 3527                     | EX126   | Eixo "Z" 24E Tube TRAS. LE p/ freio 325mm (6-90/7-90/7-100/7-110)              |             |
| 3515                     | EX137   | Eixo "S" 24E Tube TRAS.LE p/ freio 325mm (Ônibus e Caminhões de 6 a 8 Ton.)    |             |
| 3516                     | EX138   | Eixo "Z" 24E Tube TRAS.LD p/ freio 325mm (Ônibus e Caminhões de 6 a 8 Ton.)    |             |
| 3523                     | -----   | Eixo "S" 24E Tube TRAS. LE p/ freio 325mm (Agrale Volare)                      |             |
| 3524                     | -----   | Eixo "Z" 24E Tube TRAS.LD p/ freio 325mm (Agrale Volare)                       |             |
| 3606                     | EX315   | EIXO "Z" 15" 28E. TUBE TRAS. LD (Ônibus e Caminhões de 11 a 17 Ton.)           | 39          |
| 3607                     | EX314   | EIXO "S" 15" 28E. TUBE TRAS. LE (Ônibus e Caminhões de 11 a 17 Ton.)           |             |
| 4513                     | EX410   | EIXO "S" 15" TUBELESS 28E.T/TA/TP. LE (Caminhões VW e Ford 22-26 ton.)         | 40          |
| 4514                     | EX416   | EIXO "Z" 15" TUBELESS 28E.T/TA/TP. LD (Caminhões VW e Ford 22-26 ton.)         |             |
| 4515                     | EX379   | Eixo "S" 15" QP TUBELESS 28E. 3º EIXO LE (Caminhões VW e Ford 23-25 ton.)      |             |
| 4516                     | EX380   | Eixo "Z" 15" QP TUBELESS 28E. 3º EIXO LD (Caminhões VW e Ford 23-25 ton.)      |             |
| 4523                     | EX439   | EIXO "S" 15" TUBELESS 28E.TRAS. LE (Caminhões VW e Ford 28-31 ton.)            |             |
| 4524                     | EX440   | EIXO "Z" 15" TUBELESS 28E.TRAS. LD (Caminhões VW e Ford 28-31 ton.)            |             |
| 5439                     | EX311   | EIXO "S" 15" 28E.TUBE TRAS. LE (Ônibus e Caminhões de 11 a 17 Ton.)            |             |
| 5440                     | EX313   | EIXO "Z" 15" 28E.TUBE TRAS. LD (Ônibus e Caminhões de 11 a 17 Ton.)            |             |
| GUARDA – PÓ (TAPA-PÓ)    |         |  |             |
| REFERÊNCIA BOECHAT       | REF. MA | DESCRIÇÃO  | PAGINAS     |
| 3610                     | TP113   | GUARDA-PÓ 15 X 7 MA S/LADO (Ônibus e Caminhões de 11 a 22 Ton.)                | 41/42/43    |
| 3613                     | TP001   | GUARDA-PÓ 325mm (Ônibus e Caminhões de 8 a 9 Ton.)                             | 44          |
| 1121                     | -----   | GUARDA-PÓ FB. D/T (VW 11130/11140/10140/13130/14140 "Sist. BoeChat")           |             |
| SAPATAS DE FREIO (PATIM) |         |  |             |
| REFERÊNCIA BOECHAT       | REF. MA | DESCRIÇÃO  | PAGINAS     |
| 1109                     |         | SAPATA FREIO FB DIANTEIRA (VW 11130/11140/10140/13130/14140 "Sist. BoeChat")   | 45          |
| 1209                     |         | SAPATA FREIO FB TRASEIRA (VW 11130/11140/10140/13130/14140 "Sist. BoeChat")    |             |
| 3108                     | PA019   | SAPATA FREIO 325 x 100mm (Ônibus e Caminhões de 7 a 9 Ton.)                    | 46          |
| 3208                     | PA020   | SAPATA FREIO 325 x 120mm (Ônibus e Caminhões de 8 a 9 Ton.)                    |             |
| 3508                     | PA135   | SAPATA FREIO 15X6 DIANT./TRAS. (Ônibus e Caminhões de 12 a 31 Ton.)            | 47          |
| 3608                     | PA137   | SAPATA FREIO 15X7 DIANT./TRAS.(Ônibus e Caminhões VW 15 a 26 Ton.)             | 48/49/50/51 |
| 3808                     | PA133   | SAPATA FREIO 15X8,5/8 TRAS.(Caminhões VW 15 a 18 Ton.)                         |             |



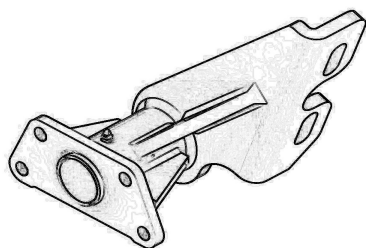

**SUPORE DA CÂMARA  
TUBE (CANHÃO)**

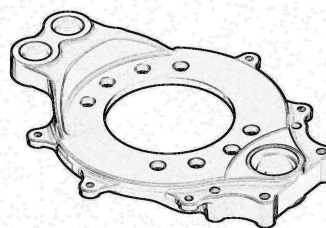

**SUPORE DE SAPATAS  
(ARANHA)**

**SUportes das Câmaras Tube (Canhão)**

| REFERÊNCIA BOECHAT | REF. MA | DESCRIÇÃO   | PÁGINAS |
|--------------------|---------|---|---------|
| 1306               | SU140   | SUP.CAMARA 15" TUBE DIANT. LD..(340°) (Caminhões VW 17 a 31 ton.)               | 52      |
| 1307               | SU139   | SUP.CAMARA 15" TUBE DIANT. LE..(340°) (Caminhões VW 17 a 31 ton.)               |         |
| 3604               | SU323   | SUP.CAMARA 15" TUBE TRAS. LD..(69°) (Caminhões VW e Ford 11 a 15 ton.)          |         |
| 3605               | SU322   | SUP.CAMARA 15" TUBE TRAS. LE..(69°) (Caminhões VW e Ford 11 a 15 ton.)          |         |
| 3633               | SU043   | SUP.CAMARA 15" TUBE TRAS. LE..(69°) (Caminhões VW e Ford 16 a 35 ton.)          |         |
| 3634               | SU044   | SUP.CAMARA 15" TUBE TRAS. LD..(69°) (Caminhões VW e Ford 16 a 35 ton.)          | 53      |
| 3620               | SU213   | SUP.CAMARA 15" TUBE DIANT. LD..(340°) (Caminhões VW e Ford 14 a 35 ton.)        |         |
| 3621               | SU214   | SUP.CAMARA 15" TUBE DIANT. LE..(340°) (Caminhões VW e Ford 14 a 35 ton.)        |         |
| 3648               | SU245   | SUP.CAMARA 15" TUBE DIANT. LD..(340°) (Caminhões VW e Ford 15 a 40 ton.)        |         |
| 3647               | SU244   | SUP.CAMARA 15" TUBE DIANT. LE..(340°) (Caminhões VW e Ford 15 a 40 ton.)        |         |
| 3747               | SU009   | SUP.CAMARA 15" TUBE DIANT. LE..(130°) (Caminhões VW e Ford 11 a 13 ton.)        | 54      |
| 3746               | SU010   | SUP.CAMARA 15" TUBE DIANT. LD..(130°) (Caminhões VW e Ford 11 a 13 ton.)        |         |
| 3626               | SU126   | SUP.CAMARA 325 TUBE DIANT. LD..(100°) (Ônibus e Caminhões VW e Ford 8 a 9 ton.) |         |
| 3627               | SU125   | SUP.CAMARA 325 TUBE DIANT. LE..(100°) (Ônibus e Caminhões VW e Ford 8 a 9 ton.) |         |
| 3671               | -----   | SUP.CAMARA 325 TUBE TRAS. LE..(60°) (Caminhões 6-90/7-90/7-100/7-110)           |         |
| 3672               | -----   | SUP.CAMARA 325 TUBE TRAS. LD..(60°) (Caminhões 6-90/7-90/7-100/7-110)           |         |

**Suportes de Sapatas (Aranha)**

| REFERÊNCIA BOECHAT | REF. MA     | DESCRIÇÃO   | PÁGINAS |
|--------------------|-------------|---|---------|
| 1122               | -----       | SUPORE SAPATA FB. DIANT.LD (VW 11130/11140/10140/13130/14140 "Sist. Boechat")           | 55      |
| 1123               | -----       | SUPORE SAPATA FB. DIANT.LE (VW 11130/11140/10140/13130/14140 "Sist. Boechat")           |         |
| 1203               | AR114       | SUPORE SAP. VW FB.TRAS.LE/LD (VW 11130/11140/10140/13130/14140"Boechat")                |         |
| 3625               | AR004       | SUPORE DE SAP. 325 HD DIANT.LE/LD(Caminhões VW/Agrale/Ford 7 a 8 Ton.)                  |         |
| 1127               | AR138       | SUPORE DE SAPATAS 15" QP DIANT. LE (Caminhões e ônibus VW/Ford 14 a 40 Ton.)            | 56      |
| 1126               | AR137       | SUPORE DE SAPATAS 15" QP DIANT. LD (Caminhões e ônibus VW/Ford 14 a 40 Ton.)            |         |
| 3603               | AR141/AR144 | SUPORE SAPATAS 15X7 TRAS. LE/LD (Ônibus e Caminhões VW 11 a 43 Ton.)                    | 57      |
| 3000/01            | AR006       | SUPORE DE SAP. 325 HD TRAS. LE/LD(Caminhões e Ônibus VW/Ford 7 a 9 Ton.)                | 58      |
| 3705               | AR005       | SUPORE SAPATAS 325 HD DIANT. LE/LD (Ônibus e Caminhões VW 8 a 9 Ton.)                   |         |
| 3707               | AR003       | SUPORE SAPATAS 325 HD DIANT. LE/LD (Ônibus e Caminhões Agrale)                          |         |
| 3709               | AR007       | SUPORE SAPATAS 325 HD TRAS.LE/LD(Caminhão e Ônibus Agrale 9 ton. Desde 2003)            |         |
| 3711               | AR001       | SUPORE SAPATAS 325 HD TRASEIRO LE/LD(Ônibus Agrale )                                    |         |
| 3727               | AR008       | SUPORE SAPATAS 325 HD TRASEIRO LE/LD (Ônibus Volkswagen )                               |         |
| 3525               | AR143       | SUPORE SAPATAS TUBE 15" QP DIANT. LE (Caminhões VW / Ford 11 a 14 Ton.)                 |         |
| 3526               | AR145       | SUPORE SAPATAS TUBE 15" QP DIANT. LD (Caminhões VW / Ford 11 a 14 Ton.)                 |         |
| 3725               | AR101       | SUPORE SAP. TUBELESS 15" QP T/TA/TP LE (Caminhões VW / Ford / Iveco _Acima de 22 Ton.)  | 59      |
| 3726               | AR102       | SUPORE SAP. TUBELESS 15" QP T/TA/TP LD (Caminhões VW / Ford / Iveco _Acima de 22 Ton.)  |         |
| 3731               | AR131       | SUPORE SAP.TUBELESS 15" QP 3º EIXO LE/LD(Caminhões VW / Ford / Iveco _Acima de 23 Ton.) |         |

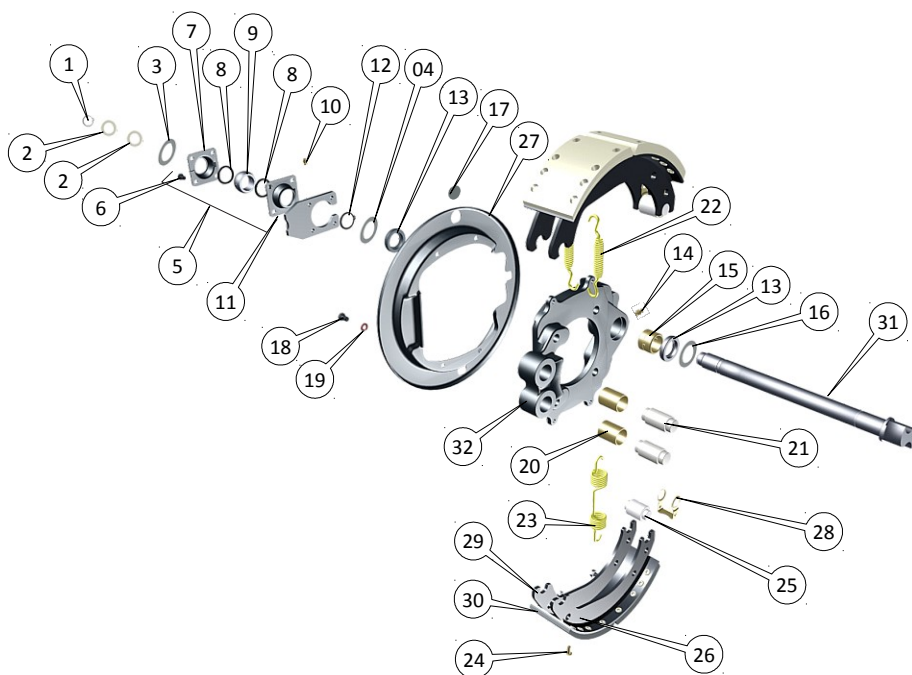

### Aplicação:

**Caminhões Volkswagen :**  
 8-120 Worker 8-150E Worker 9-150E Worker  
 8-150 Delivery Tras. Desde Jan/04  
 9-150 (Argentina) Tras. Desde Jan/04  
 9-150 Worker Tras. Desde Dez/07  
 9-150E (México) Tras. Desde Jul/04  
 9-150E FEB (México) Tras. De Jul/04 até Mar/06

**Ônibus Volkswagen :**  
 8-150 OD Curvão  
 9-150 OD Curvão Tras. De Fev/03 até Dez/05  
 8-150E OD 9-150E OD Tras. Desde Jan/06

**Caminhões Ford :**  
 C-712E Tras. Desde Mai/07  
 C-815E Tras. Desde Jan/05

**Adaptações Ford :**  
 Caminhão 7 a 9 ton. Tras.

### Características:

- Ø DOS FUROS DE FIXAÇÃO : 16mm
- NÃO É NECESSÁRIO TROCAR AJUSTADORES, CÂMARAS E TAMBORES

## Peças de reposição

### KITS TRAS. S/CÂMARA E S/AJUSTADOR

4251/00

FR019

4252/00

FR020

### REFERÊNCIA DOS ITENS

| Item | Descrição                                | Quant. | REFERÊNCIA DOS ITENS |       |         |       |
|------|--|--------|----------------------|-------|---------|-------|
|      |  |        | LE                   | MA LE | LD      | MA LD |
| 1    | Anel elástico do eixo expansor           | 1      | *7780                | AN006 | *7780   | AN006 |
| 2    | Arruela externa de ajuste da alavanca    | 2      | *0101                | ....  | *0101   | ....  |
| 3    | Arruela interna de ajuste da alavanca    | 1      | *1428                | AL003 | *1428   | AL003 |
| 4    | Arruela trava do suporte de sapatas      | 1      | *1428                | AL003 | *1428   | AL003 |
| 5    | Conj. Mancal                             | 1      | 2319                 | SU509 | 2319    | SU509 |
| 6    | Parafuso do mancal                       | 4      | *1616                | PF001 | *1616   | PF001 |
| 7    | Tampa do mancal s/ grax.                 | 1      | *2313                | CO021 | *2313   | CO021 |
| 8    | Anel o`ring do mancal                    | 2      | *7779                | AN003 | *7779   | AN003 |
| 9    | Bucha do mancal                          | 1      | *2302                | BC011 | *2302   | BC011 |
| 10   | Graxeira reta da tampa do mancal         | 1      | *2311                | CO020 | *2311   | CO020 |
| 11   | Tampa do mancal c/ grax.                 | 1      | *2308                | CO022 | *2308   | CO022 |
| 12   | Anel elástico trava do suporte de sapata | 1      | *1809                | AN005 | *1809   | AN005 |
| 13   | Retentor suporte de sapatas              | 2      | *0102                | CO026 | *0102   | CO026 |
| 14   | Graxeira suporte de sapatas              | 1      | ....                 | CO013 | ....    | CO013 |
| 15   | Bucha do suporte de sapatas              | 1      | *2300                | BC008 | *2300   | BC008 |
| 16   | Arruela de encosto do eixo               | 1      | *1428                | AL001 | *1428   | AL001 |
| 17   | Tampão do guarda-pó                      | N/A    | ....                 | CO051 | ....    | CO051 |
| 18   | Parafuso do guarda-pó                    | 4      | *0131                | PF205 | *0131   | PF205 |
| 19   | Arruela de pressão do guarda-pó          | 4      | *0130                | AL008 | *0130   | AL008 |
| 20   | Bucha olhais do sup. de sapatas          | 2      | *2301                | BC013 | *2301   | BC013 |
| 21   | Pino da sapata                           | 2      | *1114                | PI009 | *1114   | PI009 |
| 22   | Mola de fixação das sapatas              | 2      | *1411                | MO011 | *1411   | MO011 |
| 23   | Mola de retorno das sapatas              | 1      | *1419                | MO009 | *1419   | MO009 |
| 24   | Rebite                                   | ....   | *1111                | RE005 | *1111   | RE005 |
| 25   | Rolete das sapatas                       | 2      | *1110                | PI011 | *1110   | PI011 |
| 26   | Pino engate mola retorno                 | 2      | *1435                | PI006 | *1435   | PI006 |
| 27   | Guarda-pó                                | 1      | 3613                 | TP001 | 3613    | TP001 |
| 28   | Trava do rolete da sapata                | 2      | *5310                | CO018 | *5310   | CO018 |
| 29   | Sapata de freio s/ lona                  | 2      | 3108                 | PA019 | 3108    | PA019 |
| 30   | Lona da sapata                           | 0,5    | *FD/58               | FD/58 | *FD/58  | FD/58 |
| 31   | Eixo expansor                            | 1      | 1301                 | EX122 | 1302    | EX124 |
| 32   | Suporte das sapatas(Aranha)              | 1      | 3000/01              | AR006 | 3000/01 | AR006 |

N/A: Não aplicável

\* Peças vendidas somente nos kits reparo ou sob consulta

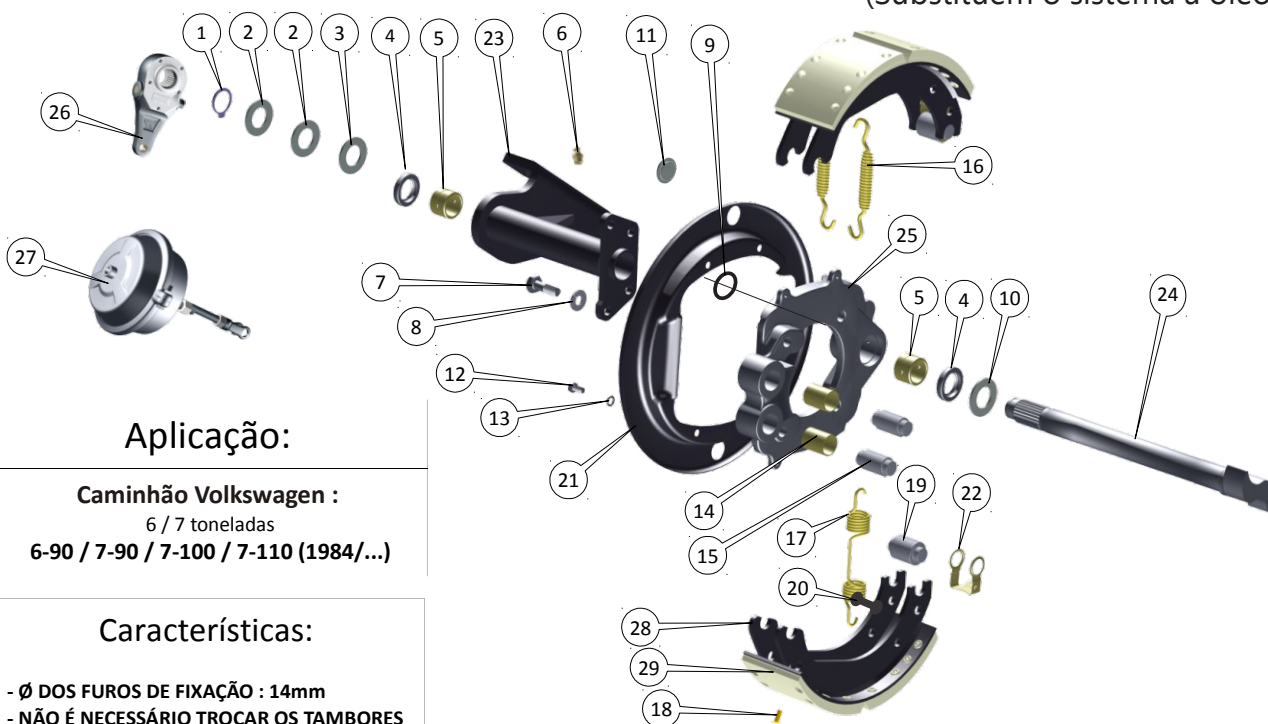

### Aplicação:

**Caminhão Volkswagen :**  
6 / 7 toneladas  
**6-90 / 7-90 / 7-100 / 7-110 (1984/...)**

### Características:

- Ø DOS FUROS DE FIXAÇÃO : 14mm
- NÃO É NECESSÁRIO TROCAR OS TAMBORES

VW/FORD/IVECO/AGRALE

## Peças de reposição

| Item | Descrição                             | Quant. | KITS TRAS. C/SB E C/ AJUST. MANUAL |       |         |          | KITS DIANT. C/CUÍÇA E C/ AJUST. MANUAL |       |         |          |
|------|---------------------------------------|--------|------------------------------------|-------|---------|----------|--|-------|---------|----------|
|      |                                       |        | 4405/02                            |       | 4406/02 |          | 4905/00                                |       | 4906/00 |          |
|      |                                       |        | LE                                 | MA LE | LD      | MA LD    | LE                                     | MA LE | LD      | MA LD    |
| 1    | Anel elástico do eixo expansor        | 1      | *7780                              | AN006 | *7780   | AN006    | *7780                                  | AN006 | *7780   | AN006    |
| 2    | Arruela externa de ajuste da alavanca | 2      | *0101                              | ....  | *0101   | ....     | *0101                                  | ....  | *0101   | ....     |
| 3    | Arruela interna de ajuste da alavanca | 1      | *1428                              | AL003 | *1428   | AL003    | *1428                                  | AL003 | *1428   | AL003    |
| 4    | Retentor sup. Câmara/Sapatas          | 2      | *0102                              | CO026 | *0102   | CO026    | *0102                                  | CO026 | *0102   | CO026    |
| 5    | Bucha do sup. Câmara/Sapatas          | 2      | *2300                              | BC008 | *2300   | BC008    | *2300                                  | BC008 | *2300   | BC008    |
| 6    | Graxeira reta                         | 1      | *2311                              | CO013 | *2311   | CO013    | *2311                                  | CO013 | *2311   | CO013    |
| 7    | Parafuso sextavado M12                | 4      | *0107                              | PF008 | *0107   | PF008    | *0107                                  | PF008 | *0107   | PF008    |
| 8    | Arruela de pressão 12mm               | 4      | *0106                              | AL007 | *0106   | AL007    | *0106                                  | AL007 | *0106   | AL007    |
| 9    | Anel de vedação                       | N/A    | ....                               | AN001 | ....    | AN001    | ....                                   | AN001 | ....    | AN001    |
| 10   | Arruela encosto eixo expansor         | 1      | *1428                              | AL001 | *1428   | AL001    | *1428                                  | AL001 | *1428   | AL001    |
| 11   | Tampão                                | N/A    | ....                               | CO051 | ....    | CO051    | ....                                   | CO051 | ....    | CO051    |
| 12   | Parafuso sext. M8 guarda-pó           | 4      | *0131                              | PF205 | *0131   | PF205    | *0131                                  | PF205 | *0131   | PF205    |
| 13   | Arruela pressão 8mm guarda-pó         | 4      | *0130                              | AL008 | *0130   | AL008    | *0130                                  | AL008 | *0130   | AL008    |
| 14   | Bucha de ancoragem (olhais)           | 2      | *2301                              | BC013 | *2301   | BC013    | *2301                                  | BC013 | *2301   | BC013    |
| 15   | Pino de ancoragem (olhais)            | 2      | *1114                              | PI009 | *1114   | PI009    | *1114                                  | PI009 | *1114   | PI009    |
| 16   | Mola de fixação                       | 2      | *1411                              | MO011 | *1411   | MO011    | *1411                                  | MO011 | *1411   | MO011    |
| 17   | Mola de retorno das sapatas           | 1      | *1419                              | MO009 | *1419   | MO009    | *1419                                  | MO009 | *1419   | MO009    |
| 18   | Rebite                                | ....   | *1111                              | RE005 | *1111   | RE005    | *1111                                  | RE005 | *1111   | RE005    |
| 19   | Rolete                                | 2      | *1110                              | PI011 | *1110   | PI011    | *1110                                  | PI011 | *1110   | PI011    |
| 20   | Pino engate mola retorno              | 2      | *1435                              | PI006 | *1435   | PI006    | *1435                                  | PI006 | *1435   | PI006    |
| 21   | Guarda-pó integral                    | 1      | 3613                               | TP001 | 3613    | TP001    | 3613                                   | TP001 | 3613    | TP001    |
| 22   | Trava do rolete na sapata             | 2      | *5310                              | CO018 | *5310   | CO018    | *5310                                  | CO018 | *5310   | CO018    |
| 23   | Suporte da câmara                     | 1      | 3671                               | ....  | 3672    | ....     | 3627                                   | SU125 | 3626    | SU126    |
| 24   | Eixo expansor                         | 1      | 3527                               | EX126 | 3528    | EX125    | 3510                                   | EX119 | 3509    | EX121    |
| 25   | Suporte das sapata                    | 1      | 3745                               | ....  | 3744    | ....     | 3625                                   | AR004 | 3625    | AR004    |
| 26   | Ajustador manual                      | 1      | 6037/02                            | AM105 | 6037/02 | ...AM105 | 6037/02                                | AM105 | 6037/02 | ...AM105 |
| 27   | Câmara de freio                       | 1      | 7651/01                            | SB203 | 7651/01 | SB203    | 6071                                   | CS128 | 6071    | CS128    |
| 28   | Sapata de freio s/ lona (100mm Larg.) | 2      | 3108                               | PA019 | 3108    | PA019    | 3108                                   | PA019 | 3108    | PA019    |
| 29   | Lona da sapata                        | 0,5    | *FD/58                             | FD/58 | *FD/58  | FD/58    | *FD/58                                 | FD/58 | *FD/58  | FD/58    |

N/A: Não aplicável

\* Peças vendidas somente nos kits reparo ou sob consulta

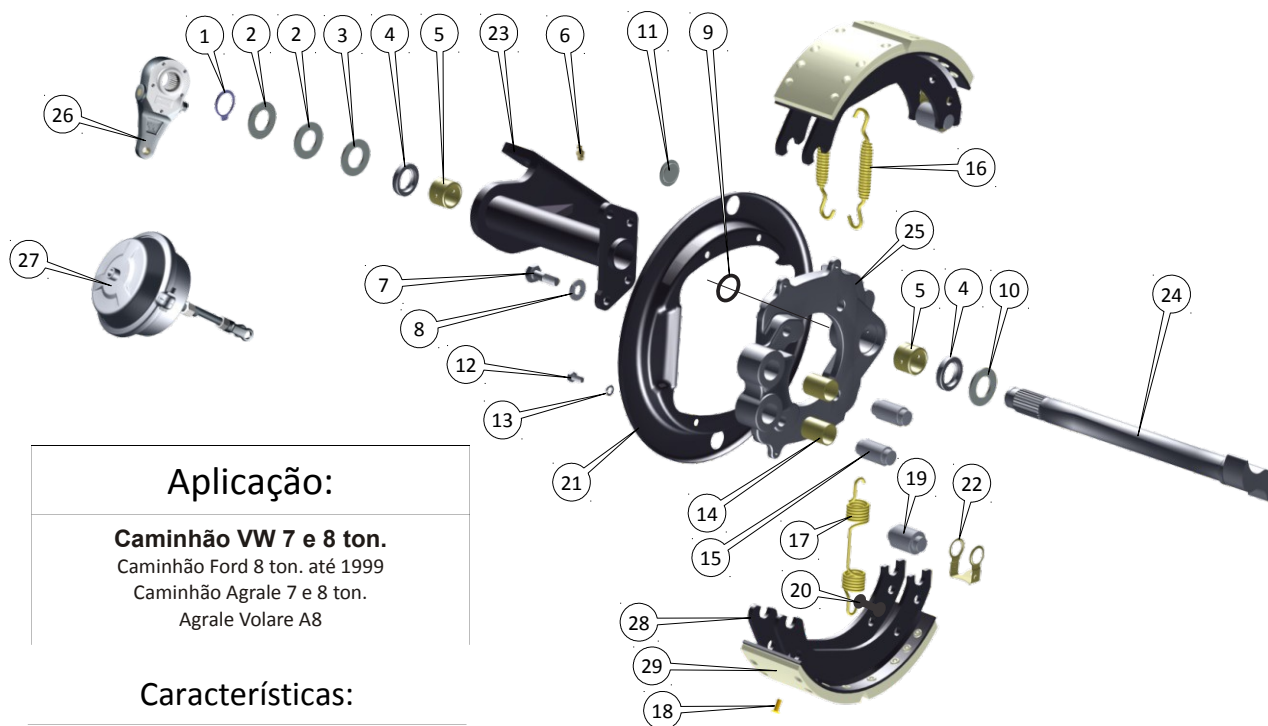

### Aplicação:

**Caminhão VW 7 e 8 ton.**  
Caminhão Ford 8 ton. até 1999  
Caminhão Agrale 7 e 8 ton.  
Agrale Volare A8

### Características:

- Ø DOS FUROS DE FIXAÇÃO : 14mm
- NÃO É NECESSÁRIO TROCAR AJUSTADORES, CÂMARAS E TAMBORES

## Peças de reposição

| Item | Descrição                                     | Quant. | KITS DIANT.S/CÂMARA E S/AJUSTADOR |       |         |       | KITS DIANT. C/CUÍCA E C/AJUST. MANUAL |           |         |           |
|------|---|--------|-----------------------------------|-------|---------|-------|---------------------------------------|-----------|---------|-----------|
|      |   |        | 4951/00                           | FR017 | 4952/00 | FR018 | 4901/00                               | .....     | 4902/00 | .....     |
|      |   |        | REFERÊNCIA DOS ITENS              |       |         |       | REFERÊNCIA DOS ITENS                  |           |         |           |
|      |   |        | LE                                | MA LE | LD      | MA LD | LE                                    | MA LE     | LD      | MA LD     |
| 1    | Anel elástico do eixo expansor                | 1      | *7780                             | AN006 | *7780   | AN006 | *7780                                 | AN006     | *7780   | AN006     |
| 2    | Arruela externa de ajuste da alavanca         | 2      | *0101                             | ....  | *0101   | ....  | *0101                                 | ....      | *0101   | ....      |
| 3    | Arruela interna de ajuste da alavanca         | 1      | *1428                             | AL003 | *1428   | AL003 | *1428                                 | AL003     | *1428   | AL003     |
| 4    | Retentor sup. Câmara/Sapatas                  | 2      | *0102                             | CO026 | *0102   | CO026 | *0102                                 | CO026     | *0102   | CO026     |
| 5    | Bucha do sup. Câmara/Sapatas                  | 2      | *2300                             | BC008 | *2300   | BC008 | *2300                                 | BC008     | *2300   | BC008     |
| 6    | Graxeira reta                                 | 1      | *2311                             | CO013 | *2311   | CO013 | *2311                                 | CO013     | *2311   | CO013     |
| 7    | Parafuso sextavado M12                        | 4      | *0107                             | PF008 | *0107   | PF008 | *0107                                 | PF008     | *0107   | PF008     |
| 8    | Arruela de pressão 12mm                       | 4      | *0106                             | AL007 | *0106   | AL007 | *0106                                 | AL007     | *0106   | AL007     |
| 9    | Anel de vedação                               | N/A    | ....                              | AN001 | ....    | AN001 | ....                                  | AN001     | ....    | AN001     |
| 10   | Arruela encosto eixo expansor                 | 1      | *1428                             | AL001 | *1428   | AL001 | *1428                                 | AL001     | *1428   | AL001     |
| 11   | Tampão  | N/A    | ....                              | CO051 | ....    | CO051 | ....                                  | CO051     | ....    | CO051     |
| 12   | Parafuso sext. M8 guarda-pó                   | 4      | *0131                             | PF205 | *0131   | PF205 | *0131                                 | PF205     | *0131   | PF205     |
| 13   | Arruela pressão 8mm guarda-pó                 | 4      | *0130                             | AL008 | *0130   | AL008 | *0130                                 | AL008     | *0130   | AL008     |
| 14   | Bucha de ancoragem (olhais)                   | 2      | *2301                             | BC013 | *2301   | BC013 | *2301                                 | BC013     | *2301   | BC013     |
| 15   | Pino de ancoragem (olhais)                    | 2      | *1114                             | PI009 | *1114   | PI009 | *1114                                 | PI009     | *1114   | PI009     |
| 16   | Mola de fixação                               | 2      | *1411                             | MO011 | *1411   | MO011 | *1411                                 | MO011     | *1411   | MO011     |
| 17   | Mola de retorno das sapatas                   | 1      | *1419                             | MO009 | *1419   | MO009 | *1419                                 | MO009     | *1419   | MO009     |
| 18   | Rebite  | ....   | *1111                             | RE005 | *1111   | RE005 | *1111                                 | RE005     | *1111   | RE005     |
| 19   | Rolete  | 2      | *1110                             | PI011 | *1110   | PI011 | *1110                                 | PI011     | *1110   | PI011     |
| 20   | Pino engate mola retorno                      | 2      | *1435                             | PI006 | *1435   | PI006 | *1435                                 | PI006     | *1435   | PI006     |
| 21   | Guarda-pó integral                            | 1      | 3613                              | TP001 | 3613    | TP001 | 3613                                  | TP001     | 3613    | TP001     |
| 22   | Trava do rolete na sapata                     | 2      | *5310                             | CO018 | *5310   | CO018 | *5310                                 | CO018     | *5310   | CO018     |
| 23   | Suporte da câmara                             | 1      | 3627                              | SU125 | 3626    | SU126 | 3627                                  | SU125     | 3626    | SU126     |
| 24   | Eixo expansor                                 | 1      | 3510                              | EX119 | 3509    | EX121 | 3510                                  | EX119     | 3509    | EX121     |
| 25   | Suporte das sapatas(Aranha _4 Furos Ø14.70mm) | 1      | 3625                              | AR004 | 3625    | AR004 | 3625                                  | AR004     | 3625    | AR004     |
| 26   | Ajustador manual (Catraca)                    | 1      | .....                             | ..... | .....   | ..... | 6037/01                               | AM104     | 6037/01 | AM104     |
| 27   | Câmara de freio                               | 1      | .....                             | ..... | .....   | ..... | 6071                                  | CS128/129 | 6071    | CS128/129 |
| 28   | Sapata de freio s/ lona (Larg. 100.00mm)      | 2      | 3108                              | PA019 | 3108    | PA019 | 3108                                  | PA019     | 3108    | PA019     |
| 29   | Lona da sapata                                | 0,5    | *FD/58                            | FD/58 | *FD/58  | FD/58 | *FD/58                                | FD/58     | *FD/58  | FD/58     |

N/A: Não aplicável

\* Peças vendidas somente nos kits reparo ou sob consulta

VW/FORD/IVECO/AGRALE

### Aplicação:

**Caminhões Volkswagen :**  
8-120 Worker 8-150E Worker  
9-150E Worker 8-150 Delivery  
9-150 (Argentina) Diant. Desde Jan/04  
Tras. Desde Jan/04  
9-150 Worker Diant. Desde Dez/07  
9-150E (México) Diant. Desde Jul/04

**Ônibus Volkswagen :**  
8-150 OD (África do Sul) Diant.  
Lotes Fechados(Jan/05)  
9-150 OD (África do Sul) Diant.  
Lotes Fechados (Jan/06)

**Caminhões Ford :**  
C-712E Diant. Desde Mai/07  
C-815E Diant. Desde Jan/05

**Adaptações Volkswagen :**  
Caminhão 8 a 9 ton. Nov/98 a  
Nov/99 Caminhão 8 ton. (EE 4300 -  
Série 2000)  
Ônibus 8 a 9 ton. Diant.

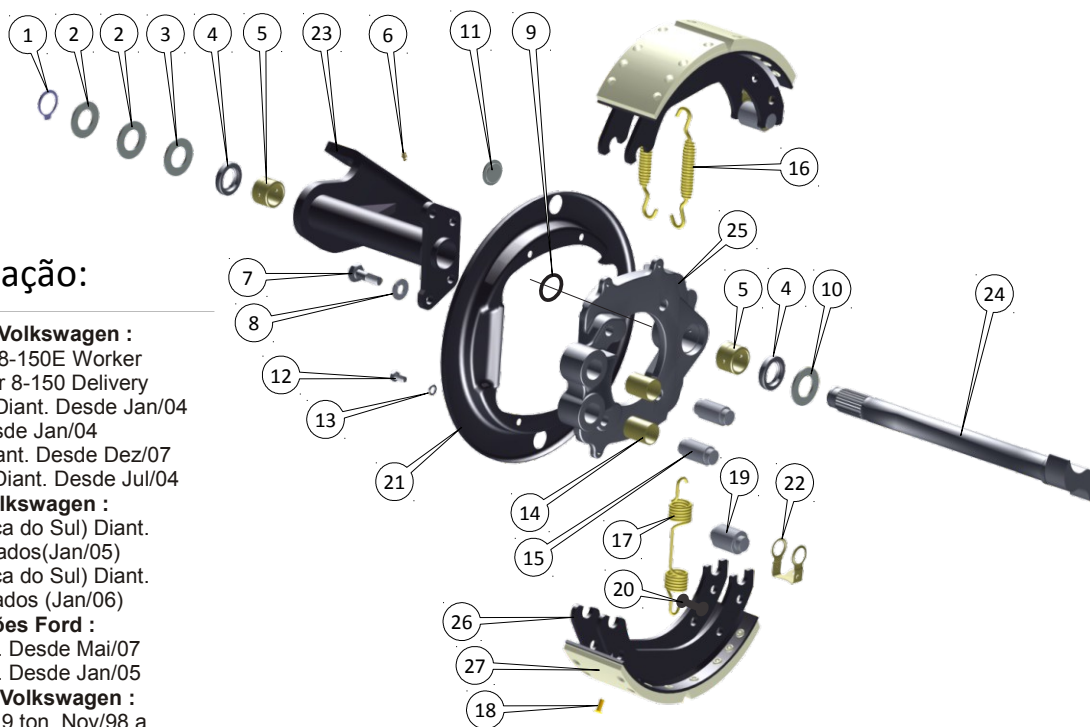

### Características:

- Ø DOS FUROS DE FIXAÇÃO : 16mm
- NÃO É NECESSÁRIO TROCAR AJUSTADORES E CÂMARAS

## Peças de reposição

| Item | Descrição                                     | Quant. | KITS DIANT. S/CÂMARA E S/AJUSTADOR |       |         |       | KITS DIANT. S/CÂMARA E S/AJUSTADOR |       |         |       |
|------|---|--------|------------------------------------|-------|---------|-------|------------------------------------|-------|---------|-------|
|      |   |        | 4953/01                            | FR015 | 4954/01 | FR016 | 4955/01                            | FR027 | 4956/01 | FR028 |
|      |   |        | REFERÊNCIA DOS ITENS               |       |         |       | REFERÊNCIA DOS ITENS               |       |         |       |
|      |   |        | LE                                 | MA LE | LD      | MA LD | LE                                 | MA LE | LD      | MA LD |
| 1    | Anel elástico do eixo expensor                | 1      | *7780                              | AN006 | *7780   | AN006 | *7780                              | AN006 | *7780   | AN006 |
| 2    | Arruela externa de ajuste da alavanca         | 2      | *0101                              | ....  | *0101   | ....  | *0101                              | ....  | *0101   | ....  |
| 3    | Arruela interna de ajuste da alavanca         | 1      | *1428                              | AL003 | *1428   | AL003 | *1428                              | AL003 | *1428   | AL003 |
| 4    | Retentor sup. Câmara/Sapatas                  | 2      | *0102                              | CO026 | *0102   | CO026 | *0102                              | CO026 | *0102   | CO026 |
| 5    | Bucha do sup. Câmara/Sapatas                  | 2      | *2300                              | BC008 | *2300   | BC008 | *2300                              | BC008 | *2300   | BC008 |
| 6    | Graxeira reta                                 | 1      | *2311                              | CO013 | *2311   | CO013 | *2311                              | CO013 | *2311   | CO013 |
| 7    | Parafuso sextavado M12                        | 4      | *0107                              | PF008 | *0107   | PF008 | *0107                              | PF008 | *0107   | PF008 |
| 8    | Arruela de pressão 12mm                       | 4      | *0106                              | AL007 | *0106   | AL007 | *0106                              | AL007 | *0106   | AL007 |
| 9    | Anel de vedação                               | N/A    | ....                               | AN001 | ....    | AN001 | ....                               | AN001 | ....    | AN001 |
| 10   | Arruela encosto eixo expensor                 | 1      | *1428                              | AL001 | *1428   | AL001 | *1428                              | AL001 | *1428   | AL001 |
| 11   | Tampão  | N/A    | ....                               | CO051 | ....    | CO051 | ....                               | CO051 | ....    | CO051 |
| 12   | Parafuso sext. M8 guarda-pó                   | 4      | *0131                              | PF205 | *0131   | PF205 | *0131                              | PF205 | *0131   | PF205 |
| 13   | Arruela pressão 8mm guarda-pó                 | 4      | *0130                              | AL008 | *0130   | AL008 | *0130                              | AL008 | *0130   | AL008 |
| 14   | Bucha de ancoragem (olhais)                   | 2      | *2301                              | BC013 | *2301   | BC013 | *2301                              | BC013 | *2301   | BC013 |
| 15   | Pino de ancoragem (olhais)                    | 2      | *1114                              | PI009 | *1114   | PI009 | *1114                              | PI009 | *1114   | PI009 |
| 16   | Mola de fixação                               | 2      | *1411                              | MO011 | *1411   | MO011 | *1411                              | MO011 | *1411   | MO011 |
| 17   | Mola de retorno das sapatas                   | 1      | *1419                              | MO009 | *1419   | MO009 | *1419                              | MO009 | *1419   | MO009 |
| 18   | Rebite  | ....   | *1111                              | RE005 | *1111   | RE005 | *1111                              | RE005 | *1111   | RE005 |
| 19   | Rolete  | 2      | *1110                              | PI011 | *1110   | PI011 | *1110                              | PI011 | *1110   | PI011 |
| 20   | Pino engate mola retorno                      | 2      | *1435                              | PI006 | *1435   | PI006 | *1435                              | PI006 | *1435   | PI006 |
| 21   | Guarda-pó integral                            | 1      | 3613                               | TP001 | 3613    | TP001 | 3613                               | TP001 | 3613    | TP001 |
| 22   | Trava do rolete na sapata                     | 2      | *5310                              | CO018 | *5310   | CO018 | *5310                              | CO018 | *5310   | CO018 |
| 23   | Suporte da câmara                             | 1      | 3627                               | SU125 | 3626    | SU126 | 3627                               | SU125 | 3626    | SU126 |
| 24   | Eixo expensor                                 | 1      | 3510                               | EX119 | 3509    | EX121 | 3510                               | EX119 | 3509    | EX121 |
| 25   | Suporte das sapatas (Aranha_4 Furos Ø16.70mm) | 1      | 3705                               | AR005 | 3705    | AR005 | 3705                               | AR005 | 3705    | AR005 |
| 26   | Sapata de freio s/ lona                       | 2      | 3108                               | PA019 | 3108    | PA019 | 3208                               | PA020 | 3208    | PA020 |
| 27   | Lona da sapata                                | 0,5    | *FD/58                             | FD/58 | *FD/58  | FD/58 | *FD/59                             | FD/59 | *FD/59  | FD/59 |

N/A: Não aplicável

\* Peças vendidas somente nos kits reparo ou sob consulta

VW/FORD/IVECO/AGRALE

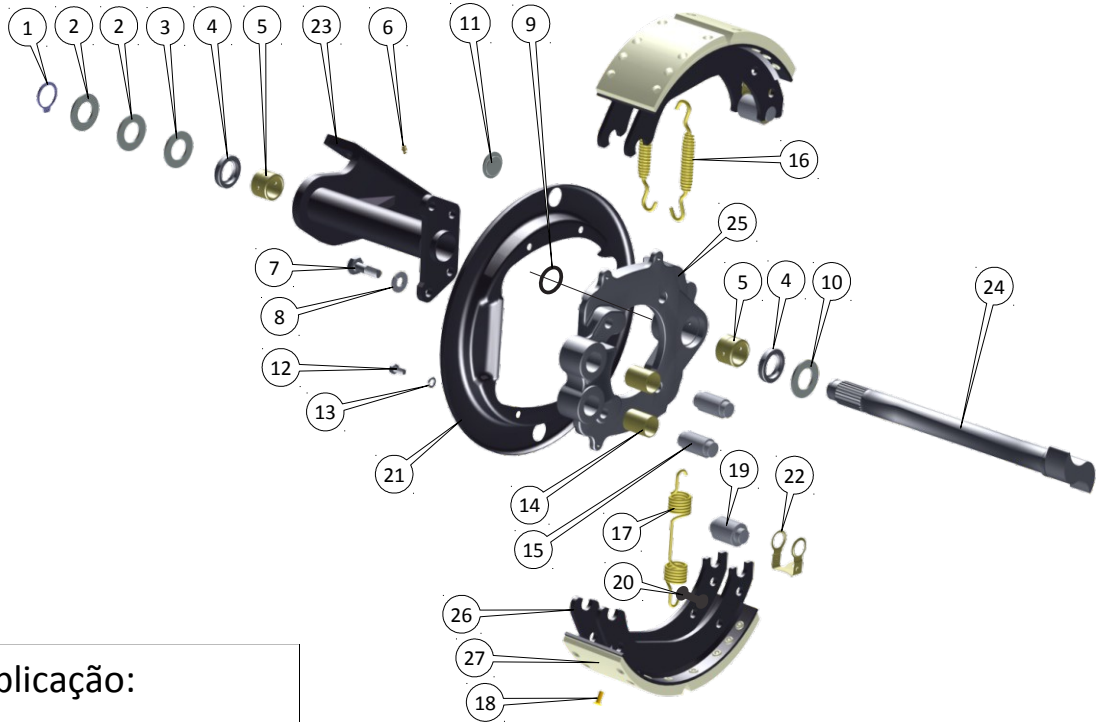

### Aplicação:

Caminhões Ford/Agrale 7 e 8 ton.  
Caminhão Ford 8 ton. até 1999  
Caminhão Agrale 7 e 8 ton.  
Agrale Volare A8

### Características:

- Ø DOS FUROS DE FIXAÇÃO : 14mm
- NÃO É NECESSÁRIO TROCAR AJUSTADORES E CÂMARAS

| Peças de reposição |   |        | KITS DIANT. S/ CÂMARA E S/ AJUSTADOR |       |         |       |
|--------------------|---|--------|--------------------------------------|-------|---------|-------|
|                    |   |        | 4957/01                              | FR029 | 4958/01 | FR030 |
|                    |   |        | REFERÊNCIA DOS ITENS                 |       |         |       |
| Item               | Descrição                                   | Quant. | LE                                   | MA LE | LD      | MA LD |
| 1                  | Anel elástico do eixo expansor              | 1      | *7780                                | AN006 | *7780   | AN006 |
| 2                  | Arruela externa de ajuste da alavanca       | 2      | *0101                                | ....  | *0101   | ....  |
| 3                  | Arruela interna de ajuste da alavanca       | 1      | *1428                                | AL003 | *1428   | AL003 |
| 4                  | Retentor sup. Câmara/Sapatas                | 2      | *0102                                | CO026 | *0102   | CO026 |
| 5                  | Bucha do sup. Câmara/Sapatas                | 2      | *2300                                | BC008 | *2300   | BC008 |
| 6                  | Graxeira reta                               | 1      | *2311                                | CO013 | *2311   | CO013 |
| 7                  | Parafuso sextavado M12                      | 4      | *0107                                | PF008 | *0107   | PF008 |
| 8                  | Arruela de pressão 12mm                     | 4      | *0106                                | AL007 | *0106   | AL007 |
| 9                  | Anel de vedação                             | N/A    | ....                                 | AN001 | ....    | AN001 |
| 10                 | Arruela encosto eixo expansor               | 1      | *1428                                | AL001 | *1428   | AL001 |
| 11                 | Tampão                                      | N/A    | ....                                 | CO051 | ....    | CO051 |
| 12                 | Parafuso sext. M8 guarda-pó                 | 4      | *0131                                | PF205 | *0131   | PF205 |
| 13                 | Arruela pressão 8mm guarda-pó               | 4      | *0130                                | AL008 | *0130   | AL008 |
| 14                 | Bucha de ancoragem (olhais)                 | 2      | *2301                                | BC013 | *2301   | BC013 |
| 15                 | Pino de ancoragem (olhais)                  | 2      | *1114                                | PI009 | *1114   | PI009 |
| 16                 | Mola de fixação                             | 2      | *1411                                | MO011 | *1411   | MO011 |
| 17                 | Mola de retorno das sapatas                 | 1      | *1419                                | MO009 | *1419   | MO009 |
| 18                 | Rebite                                      | ....   | *1111                                | RE005 | *1111   | RE005 |
| 19                 | Rolete                                      | 2      | *1110                                | PI011 | *1110   | PI011 |
| 20                 | Pino engate mola retorno                    | 2      | *1435                                | PI006 | *1435   | PI006 |
| 21                 | Guarda-pó integral 15"                      | 1      | 3613                                 | TP001 | 3613    | TP001 |
| 22                 | Trava do rolete na sapata                   | 2      | *5310                                | CO018 | *5310   | CO018 |
| 23                 | Suporte da câmara                           | 1      | 3627                                 | SU125 | 3626    | SU126 |
| 24                 | Eixo expansor                               | 1      | 3510                                 | EX119 | 3509    | EX121 |
| 25                 | Suporte das sapatas (Aranha- 4 FurosØ14.70) | 1      | 3625                                 | AR004 | 3625    | AR004 |
| 26                 | Sapata de freio s/ lona (120 mm Larg.)      | 2      | 3208                                 | PA020 | 3208    | PA020 |
| 27                 | Lona da sapata                              | 0,5    | *FD/59                               | FD/59 | *FD/59  | FD/59 |

N/A: Não aplicável

\* Peças vendidas somente nos kits reparo ou sob consulta

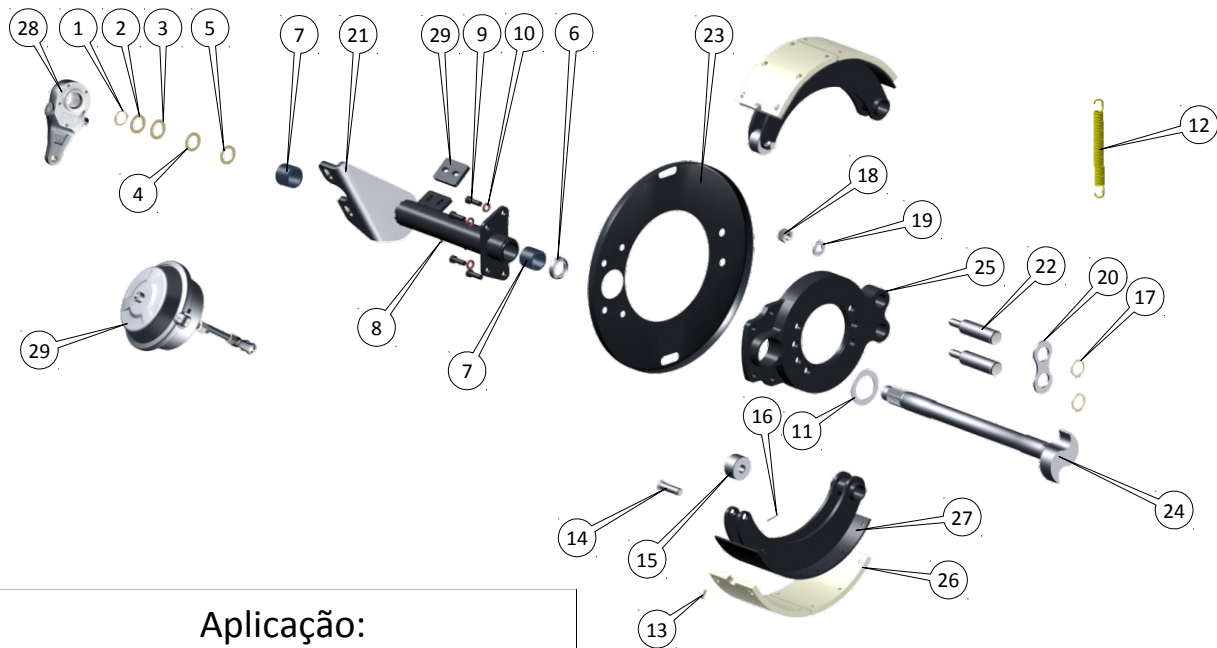

### Aplicação:

**Caminhões Volkswagen :**  
11.130, 11.140, 12.140, 13.130 14.140 Até 89

### Características:

**NÃO É NECESSÁRIO TROCAR OS TAMBORES**

| Peças de reposição |  |        | KITS DIANT. C/ CUÍCA E C/AJUST. MANUAL |            |         |            | KITS TRAS. S/ CÂMARA E C/ AJUST. MANUAL |            |         |            |
|--------------------|--|--------|--|------------|---------|------------|---|------------|---------|------------|
|                    |  |        | 1101/00                                |            | 1102/00 |            | 1251/00                                 |            | 1252/00 |            |
|                    |  |        | REFERÊNCIA DOS ITENS                   |            |         |            |   |            |         |            |
| Item               | Descrição                                  | Quant. | LE                                     | COD. MA LE | LD      | COD. MA LD | LE                                      | COD. MA LE | LD      | COD. MA LD |
| 1                  | Anel elástico do eixo expensor             | 1      | *1809                                  | AN005      | *1809   | AN005      | *1809                                   | AN005      | *1809   | AN005      |
| 2                  | Arruela espaçadora grossa                  | N/A    | ....                                   | ....       | ....    | ....       | ....                                    | ....       | ....    | ....       |
| 3                  | Arruela espaçadora fina                    | N/A    | ....                                   | ....       | ....    | ....       | ....                                    | ....       | ....    | ....       |
| 4                  | Arruela de encosto externa                 | 1      | *1428                                  | AL003      | *1428   | AL003      | *1428                                   | AL003      | *1428   | AL003      |
| 5                  | Arruela de encosto interna                 | 1      | *0110                                  | AL004      | *0110   | AL004      | *0110                                   | AL004      | *0110   | AL004      |
| 6                  | Retentor do sup. Câmara                    | 1      | *0109                                  | CO027      | *0109   | CO027      | *0109                                   | CO027      | *0109   | CO027      |
| 7                  | Bucha do suporte da câmara                 | 2      | *0108                                  | ....       | *0108   | ....       | *0108                                   | ....       | *0108   | ....       |
| 8                  | Graxeira reta (Sup. Câmara)                | 1      | *2311                                  | CO020      | *2311   | CO020      | *2311                                   | CO020      | *2311   | CO020      |
| 9                  | Parafuso sext. M12x1,5 (Fix. Sup. Cam)     | 4      | *0107                                  | PF008      | *0107   | PF008      | *0107                                   | PF008      | *0107   | PF008      |
| 10                 | Arruela de pressão ½ (Fix. Sup. da câmara) | 4      | *0106                                  | AL007      | *0106   | AL007      | *0106                                   | AL007      | *0106   | AL007      |
| 11                 | Arruela encosto eixo expensor              | 1      | *0110                                  | ....       | *0110   | ....       | *0110                                   | ....       | *0110   | ....       |
| 12                 | Mola de retorno das sapatas                | 1      | *1120                                  | ....       | *1120   | ....       | *1120                                   | ....       | *1120   | ....       |
| 13                 | Rebite                                     | ....   | *1111                                  | RE005      | *1111   | RE005      | *1111                                   | RE005      | *1111   | RE005      |
| 14                 | Pino do rolete                             | 2      | *1112                                  | ....       | *1112   | ....       | *1112                                   | ....       | *1112   | ....       |
| 15                 | Rolete                                     | 2      | *1113                                  | ....       | *1113   | ....       | *1113                                   | ....       | *1113   | ....       |
| 16                 | Contrapino do pino do rolete               | 2      | *0120                                  | ....       | *0120   | ....       | *0120                                   | ....       | *0120   | ....       |
| 17                 | Anel elástico do pino da sapata            | 2      | *1117                                  | ....       | *1117   | ....       | *1117                                   | ....       | *1117   | ....       |
| 18                 | Porca do pino da sapata                    | 2      | *6111                                  | ....       | *6111   | ....       | *6111                                   | ....       | *6111   | ....       |
| 19                 | Arruela de pressão do pino da sapata       | 2      | *6110                                  | ....       | *6110   | ....       | *6110                                   | ....       | *6110   | ....       |
| 20                 | Algema do pino da sapata                   | 1      | *1115                                  | ....       | *1115   | ....       | *1115                                   | ....       | *1115   | ....       |
| 21                 | Suporte da câmara                          | 1      | 1104                                   | ....       | 1105    | ....       | 1204                                    | ....       | 1205    | ....       |
| 22                 | Pino de ancoragem (olhais)                 | 2      | *1116                                  | ....       | *1116   | ....       | *1211                                   | ....       | *1211   | ....       |
| 23                 | Guarda-pó integral                         | 1      | 1121                                   | ....       | 1121    | ....       | 1121                                    | ....       | 1121    | ....       |
| 24                 | Eixo expensor                              | 1      | 1125                                   | ....       | 1124    | ....       | 1216                                    | ....       | 1217    | ....       |
| 25                 | Suporte das sapatas (Aranha)               | 1      | 1123                                   | ....       | 1122    | ....       | 1203                                    | ....       | 1203    | ....       |
| 26                 | Lona da sapata                             | 0,5    | *FD/80                                 | ....       | *FD/80  | ....       | *FI/117                                 | ....       | *FI/117 | ....       |
| 27                 | Sapata de freio s/ lona                    | 2      | 1109                                   | ....       | 1109    | ....       | 1209                                    | ....       | 1209    | ....       |
| 28                 | Ajustador manual (Catraca)                 | 1      | 6020                                   | ....       | 6020    | ....       | 6020                                    | ....       | 6020    | ....       |
| 29                 | Câmara de freio                            | 1      | 6100                                   | ....       | 6100    | ....       | ....                                    | ....       | ....    | ....       |

N/A: Não aplicável

\* Peças vendidas somente nos kits reparo ou sob consulta

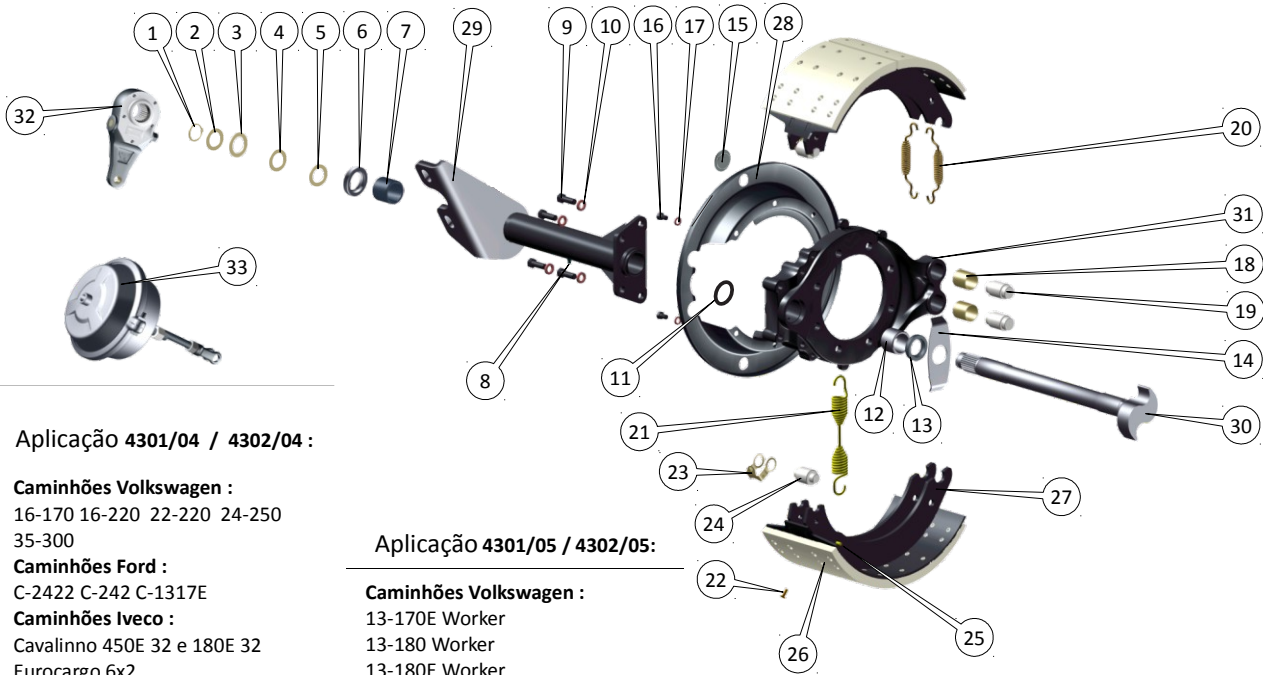

Aplicação 4301/04 / 4302/04 :

**Caminhões Volkswagen :**  
16-170 16-220 22-220 24-250  
35-300

**Caminhões Ford :**  
C-2422 C-242 C-1317E

**Caminhões Iveco :**  
Cavalinho 450E 32 e 180E 32  
Eurocargo 6x2  
Eurocargo 6x4

Aplicação 4301/05 / 4302/05:

**Caminhões Volkswagen :**  
13-170E Worker  
13-180 Worker  
13-180E Worker  
13-180E Constellation

### Peças de reposição

| Item | Descrição                           | Quant. | KITS DIANT. C/ CUÍÇA E C/ AJUST. MANUAL |            |         |            | KITS DIANT. C/ CUÍÇA E C/ AJUST. MANUAL |             |         |             |
|------|-------------------------------------|--------|---|------------|---------|------------|---|-------------|---------|-------------|
|      |                                     |        | 4301/04                                 | QP3156015  | 4302/04 | QP3156016  | 4301/05                                 | QP31560163L | 4302/05 | QP31560164R |
|      |                                     |        | REFERÊNCIA DOS ITENS                    |            |         |            | REFERÊNCIA DOS ITENS                    |             |         |             |
|      |                                     |        | LE                                      | COD. MA LE | LD      | COD. MA LD | LE                                      | COD. MA LE  | LD      | COD. MA LD  |
| 1    | Anel elástico do eixo expansor      | 1      | *1809                                   | AN005      | *1809   | AN005      | *1809                                   | AN005       | *1809   | AN005       |
| 2    | Arruela espaçadora grossa           | N/A    | ....                                    | AL015      | ....    | AL015      | ....                                    | AL015       | ....    | AL015       |
| 3    | Arruela espaçadora fina             | N/A    | ....                                    | AL012      | ....    | AL012      | ....                                    | AL012       | ....    | AL012       |
| 4    | Arruela de encosto externa          | 1      | *1428                                   | AL003      | *1428   | AL003      | *1428                                   | AL003       | *1428   | AL003       |
| 5    | Arruela de encosto interna          | 1      | *0110                                   | AL004      | *0110   | AL004      | *0110                                   | AL004       | *0110   | AL004       |
| 6    | Retentor do sup. Câmara             | N/A    | ....                                    | CO027      | ....    | CO027      | ....                                    | CO027       | ....    | CO027       |
| 7    | Bucha do suporte da câmara          | 1      | *1409                                   | BC006      | *1409   | BC006      | *1409                                   | BC006       | *1409   | BC006       |
| 8    | Graxeira reta                       | 1      | *2311                                   | CO013      | *2311   | CO013      | *2311                                   | CO013       | *2311   | CO013       |
| 9    | Parafuso sextavado (Fix. Sup. Cam.) | 4      | *3612                                   | PF011      | *3612   | PF011      | *3612                                   | PF011       | *3612   | PF011       |
| 10   | Arruela de pressão (Fix. Sup. Cam.) | 4      | *0106                                   | AL019      | *0106   | AL019      | *0106                                   | AL019       | *0106   | AL019       |
| 11   | Anel de vedação                     | N/A    | ....                                    | AN004      | ....    | AN004      | ....                                    | AN004       | ....    | AN004       |
| 12   | Bucha do sup. Sapatas               | 1      | *1409                                   | BC006      | *1409   | BC006      | *1409                                   | BC006       | *1409   | BC006       |
| 13   | Retentor do sup. Sapatas            | 1      | *0109                                   | CO027      | *0109   | CO027      | *0109                                   | CO027       | *0109   | CO027       |
| 14   | Arruela encosto eixo expansor       | 1      | *1412                                   | AL010      | *1412   | AL010      | *1412                                   | AL010       | *1412   | AL010       |
| 15   | Tampão                              | N/A    | ....                                    | CO015      | ....    | CO015      | ....                                    | CO015       | ....    | CO015       |
| 16   | Parafuso sext. Guarda-pó            | 6      | *3614                                   | PF010      | *3614   | PF010      | *3614                                   | PF010       | *3614   | PF010       |
| 17   | Arruela pressão guarda-pó           | 6      | *1617                                   | AL020      | *1617   | AL020      | *1617                                   | AL020       | *1617   | AL020       |
| 18   | Bucha de ancoragem (olhais)         | 2      | *2505                                   | BC003      | *2505   | BC003      | *2505                                   | BC003       | *2505   | BC003       |
| 19   | Pino de ancoragem (olhais)          | 2      | *5516                                   | PI010      | *5516   | PI010      | *5516                                   | PI010       | *5516   | PI010       |
| 20   | Mola de fixação                     | 2      | *1425                                   | MO002      | *1425   | MO002      | *1425                                   | MO002       | *1425   | MO002       |
| 21   | Mola de retorno das sapatas         | 1      | *1426                                   | MO005      | *1426   | MO005      | *1426                                   | MO005       | *1426   | MO005       |
| 22   | Rebite                              | 48     | *1420                                   | RE004      | *1420   | RE004      | *1420                                   | RE004       | *1420   | RE004       |
| 23   | Trava do rolete na sapata           | 2      | *5310                                   | CO018      | *5310   | CO018      | *5310                                   | CO018       | *5310   | CO018       |
| 24   | Rolete                              | 2      | *1422                                   | RO001      | *1422   | RO001      | *1422                                   | RO001       | *1422   | RO001       |
| 25   | Pino engate mola retorno            | 2      | *1435                                   | PI006      | *1435   | PI006      | *1435                                   | PI006       | *1435   | PI006       |
| 26   | Lona da sapata                      | 0,5    | *FD/87                                  | FD/87      | *FD/87  | FD/87      | *FD/87                                  | FD/87       | *FD/87  | FD/87       |
| 27   | Sapata de freio s/ lona             | 2      | 3508                                    | PA135      | 3508    | PA135      | 3508                                    | PA135       | 3508    | PA135       |
| 28   | Guarda-pó integral                  | 1      | 3610                                    | TP113      | 3610    | TP113      | 3610                                    | TP113       | 3610    | TP113       |
| 29   | Suporte da câmara                   | 1      | 3621                                    | SU214      | 3620    | SU213      | 3747                                    | SU009       | 3746    | SU010       |
| 30   | Eixo expansor                       | 1      | 3506                                    | EX407      | 3507    | EX411      | 5439                                    | EX311       | 5440    | EX313       |
| 31   | Suporte das sapatas (Aranha)        | 1      | 1127                                    | AR138      | 1126    | AR137      | 3525                                    | AR143       | 3526    | AR145       |
| 32   | Ajustador manual (Catraca)          | 1      | 6032/01                                 | AM313      | 6032/01 | AM313      | 6032/01                                 | AM313       | 6032/01 | AM313       |
| 33   | Câmara de freio                     | 1      | 3622                                    | CS318      | 3622    | CS318      | 6070                                    | CS107       | 6070    | CS118       |

N/A: Não aplicável

\* Peças vendidas somente nos kits reparo ou sob consulta

VW/FORD/IVECO/AGRALE



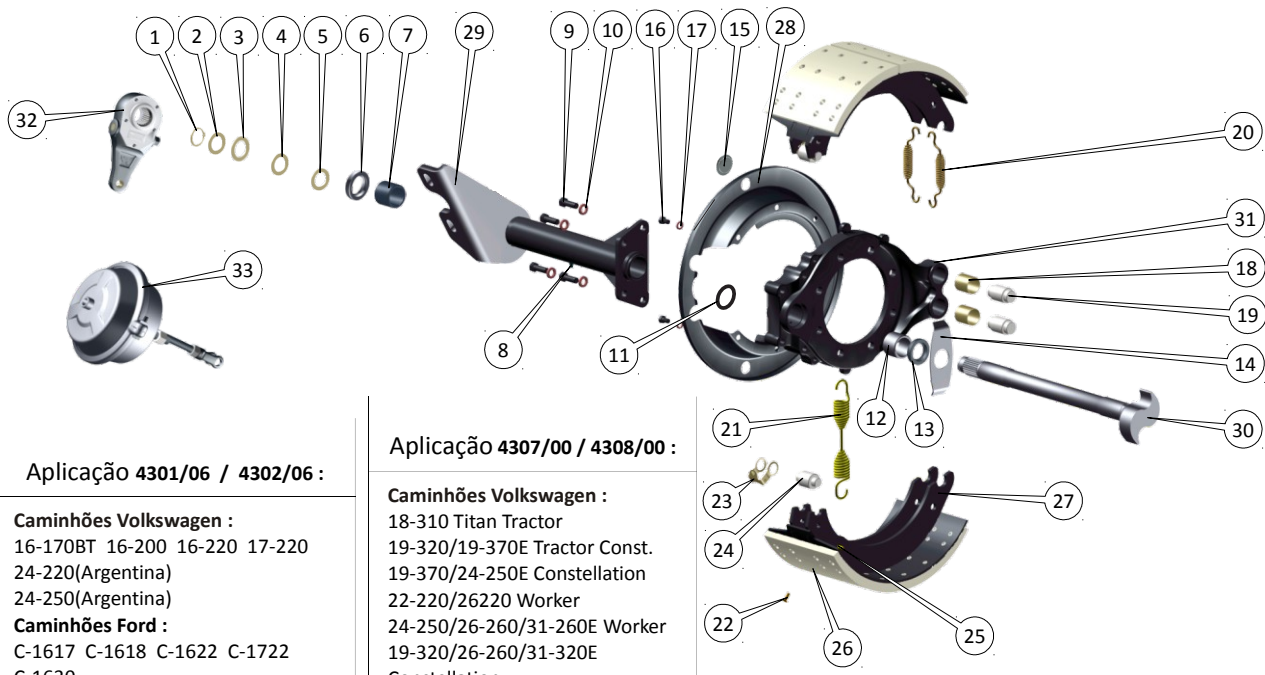

Aplicação 4301/06 / 4302/06 :

**Caminhões Volkswagen :**  
16-170BT 16-200 16-220 17-220  
24-220(Argentina)  
24-250(Argentina)  
**Caminhões Ford :**  
C-1617 C-1618 C-1622 C-1722  
C-1630  
C-4030

Aplicação 4307/00 / 4308/00 :

**Caminhões Volkswagen :**  
18-310 Titan Tractor  
19-320/19-370E Tractor Const.  
19-370/24-250E Constellation  
22-220/26220 Worker  
24-250/26-260/31-260E Worker  
19-320/26-260/31-320E  
Constellation  
31-370E Constellation

| Peças de reposição |                                     |        | KITS DIANT. C/ CUÍCA E C/ AJUST. MANUAL |            |                      |            | KITS DIANT. C/ CUÍCA E C/ AJUST. MANUAL |            |                      |            |
|--------------------|-------------------------------------|--------|---|------------|----------------------|------------|---|------------|----------------------|------------|
|                    |                                     |        | 4301/06                                 |            | 4302/06              |            | 4307/00                                 |            | 4308/00              |            |
|                    |                                     |        | QP3156029                               | QP3156030  | QP3156029            | QP3156030  | QP3156029                               | QP3156030  | QP3156029            | QP3156030  |
| Item               | Descrição                           | Quant. | REFERÊNCIA DOS ITENS                    |            | REFERÊNCIA DOS ITENS |            | REFERÊNCIA DOS ITENS                    |            | REFERÊNCIA DOS ITENS |            |
|                    |                                     |        | LE                                      | COD. MA LE | LD                   | COD. MA LD | LE                                      | COD. MA LE | LD                   | COD. MA LD |
| 1                  | Anel elástico do eixo expensor      | 1      | *1809                                   | AN005      | *1809                | AN005      | *1809                                   | AN005      | *1809                | AN005      |
| 2                  | Arruela espaçadora grossa           | N/A    | ....                                    | AL015      | ....                 | AL015      | ....                                    | AL015      | ....                 | AL015      |
| 3                  | Arruela espaçadora fina             | N/A    | ....                                    | AL012      | ....                 | AL012      | ....                                    | AL012      | ....                 | AL012      |
| 4                  | Arruela de encosto externa          | 1      | *1428                                   | AL003      | *1428                | AL003      | *1428                                   | AL003      | *1428                | AL003      |
| 5                  | Arruela de encosto interna          | 1      | *0110                                   | AL004      | *0110                | AL004      | *0110                                   | AL004      | *0110                | AL004      |
| 6                  | Retentor do sup. Câmara             | N/A    | ....                                    | CO027      | ....                 | CO027      | ....                                    | CO027      | ....                 | CO027      |
| 7                  | Bucha do suporte da câmara          | 1      | *1409                                   | BC006      | *1409                | BC006      | *1409                                   | BC006      | *1409                | BC006      |
| 8                  | Graxeira reta                       | 1      | *2311                                   | CO013      | *2311                | CO013      | *2311                                   | CO013      | *2311                | CO013      |
| 9                  | Parafuso sextavado (Fix. Sup. Cam.) | 4      | *3612                                   | PF011      | *3612                | PF011      | *3612                                   | PF011      | *3612                | PF011      |
| 10                 | Arruela de pressão (Fix. Sup. Cam.) | 4      | *0106                                   | AL019      | *0106                | AL019      | *0106                                   | AL019      | *0106                | AL019      |
| 11                 | Anel de vedação                     | N/A    | ....                                    | AN004      | ....                 | AN004      | ....                                    | AN004      | ....                 | AN004      |
| 12                 | Bucha do sup. Sapatas               | 1      | *1409                                   | BC006      | *1409                | BC006      | *1409                                   | BC006      | *1409                | BC006      |
| 13                 | Retentor do sup. Sapatas            | 1      | *0109                                   | CO027      | *0109                | CO027      | *0109                                   | CO027      | *0109                | CO027      |
| 14                 | Arruela encosto eixo expensor       | 1      | *1412                                   | AL010      | *1412                | AL010      | *1412                                   | AL010      | *1412                | AL010      |
| 15                 | Tampão                              | N/A    | ....                                    | CO015      | ....                 | CO015      | ....                                    | CO015      | ....                 | CO015      |
| 16                 | Parafuso sext. Guarda-pó            | 6      | *3614                                   | PF010      | *3614                | PF010      | *3614                                   | PF010      | *3614                | PF010      |
| 17                 | Arruela pressão guarda-pó           | 6      | *1617                                   | AL020      | *1617                | AL020      | *1617                                   | AL020      | *1617                | AL020      |
| 18                 | Bucha de ancoragem (olhais)         | 2      | *2505                                   | BC003      | *2505                | BC003      | *2505                                   | BC003      | *2505                | BC003      |
| 19                 | Pino de ancoragem (olhais)          | 2      | *5516                                   | PI010      | *5516                | PI010      | *5516                                   | PI010      | *5516                | PI010      |
| 20                 | Mola de fixação                     | 2      | *1425                                   | MO002      | *1425                | MO002      | *1425                                   | MO002      | *1425                | MO002      |
| 21                 | Mola de retorno das sapatas         | 1      | *1426                                   | MO005      | *1426                | MO005      | *1426                                   | MO005      | *1426                | MO005      |
| 22                 | Rebite                              | 48     | *1420                                   | RE004      | *1420                | RE004      | *1420                                   | RE004      | *1420                | RE004      |
| 23                 | Trava do rolete na sapata           | 2      | *5310                                   | CO018      | *5310                | CO018      | *5310                                   | CO018      | *5310                | CO018      |
| 24                 | Rolete                              | 2      | *1422                                   | RO001      | *1422                | RO001      | *1422                                   | RO001      | *1422                | RO001      |
| 25                 | Pino engate mola retorno            | 2      | *1435                                   | PI006      | *1435                | PI006      | *1435                                   | PI006      | *1435                | PI006      |
| 26                 | Lona da sapata                      | 0,5    | *FD/87                                  | FD/87      | *FD/87               | FD/87      | *FD/87                                  | FD/87      | *FD/87               | FD/87      |
| 27                 | Sapata de freio s/ lona             | 2      | 3508                                    | PA135      | 3508                 | PA135      | 3508                                    | PA135      | 3508                 | PA135      |
| 28                 | Guarda-pó integral 15"              | 1      | 3610                                    | TP113      | 3610                 | TP113      | 3610                                    | TP112      | 3610                 | TP112      |
| 29                 | Suporte da câmara                   | 1      | 3647                                    | SU244      | 3648                 | SU245      | 1307                                    | SU139      | 1306                 | SU140      |
| 30                 | Eixo expensor                       | 1      | 3506                                    | EX407      | 3507                 | EX411      | 1218                                    | EX318      | 1219                 | EX319      |
| 31                 | Suporte das sapatas(Aranha)         | 1      | 1127                                    | AR138      | 1126                 | AR137      | 1127                                    | AR138      | 1126                 | AR137      |
| 32                 | Ajustador manual (Catraca)          | 1      | 6034/01                                 | AM314      | 6034/01              | AM314      | 6034/01                                 | AM314      | 6034/01              | AM314      |
| 33                 | Câmara de freio                     | 1      | 3622                                    | CS318      | 3622                 | CS318      | 3622                                    | CS318      | 3622                 | CS318      |

N/A: Não aplicável

\* Peças vendidas somente nos kits reparo ou sob consulta

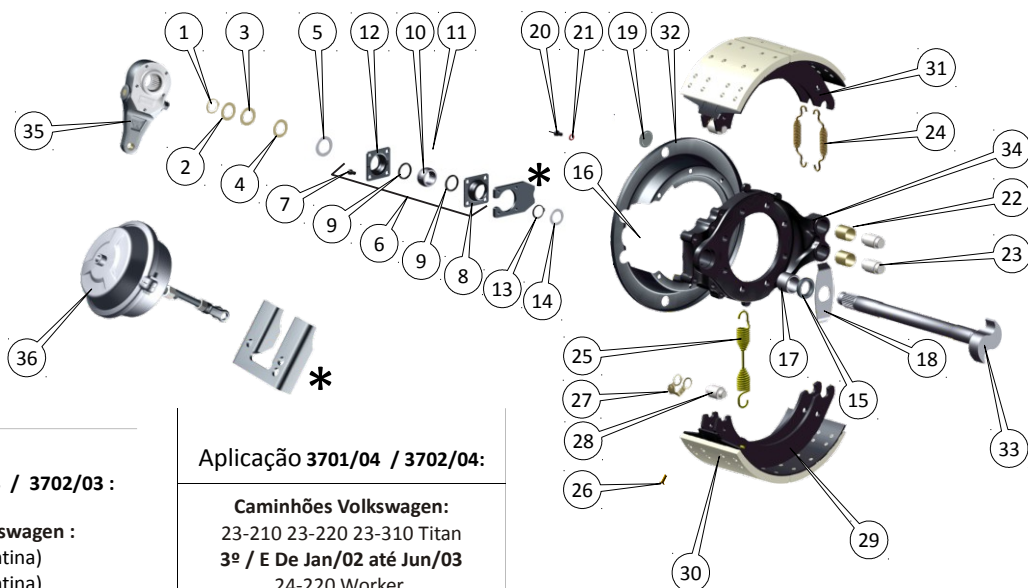

### Aplicação 3701/03 / 3702/03 :

**Caminhões Volkswagen :**  
24-220(Argentina)  
24-250(Argentina)  
26-220 Worker  
26-260E Worker  
26-260E Constellation  
26-300  
26-310 Titan

### Aplicação 3701/04 / 3702/04:

**Caminhões Volkswagen:**  
23-210 23-220 23-310 Titan  
3º / E De Jan/02 até Jun/03  
24-220 Worker  
24-250E Worker  
3º / E Desde Jul/03  
24-250E Constellation  
24-260E Constellation  
3º / E Desde Jan/06

T = TRAS.  
TA = TRAS. ANTERIOR  
TP = TRAS. POSTERIOR

## Peças de reposição

| Item | Descrição                        | Quant. | KITS T/TA/TP C/SB E AJUST. MANUAL |             |              |              |                      |             | KITS 3º EIXO C/SB E AJUST. MANUAL |              |         |  |
|------|----------------------------------|--------|-----------------------------------|-------------|--------------|--------------|----------------------|-------------|-----------------------------------|--------------|---------|--|
|      |                                  |        | 3701/03                           |             | 3702/03      |              | 3701/04              |             | 3702/04                           |              | 3702/04 |  |
|      |                                  |        | QP31570135L                       | QP31570136R | QP31570185LH | QP31570186RH | QP31570135L          | QP31570136R | QP31570185LH                      | QP31570186RH |         |  |
|      |                                  |        | REFERÊNCIA DOS ITENS              |             |              |              | REFERÊNCIA DOS ITENS |             |                                   |              |         |  |
|      |                                  |        | LE                                | COD. MA LE  | LD           | COD. MA LD   | LE                   | COD. MA LE  | LD                                | COD. MA LD   |         |  |
| 1    | Anel elástico do eixo expensor   | 1      | *1809                             | AN005       | *1809        | AN005        | *1809                | AN005       | *1809                             | AN005        |         |  |
| 2    | Arruela espaçadora grossa        | N/A    | ....                              | AL015       | ....         | AL015        | ....                 | AL015       | ....                              | AL015        |         |  |
| 3    | Arruela espaçadora fina          | N/A    | ....                              | AL012       | ....         | AL012        | ....                 | AL012       | ....                              | AL012        |         |  |
| 4    | Arruela ext. De ajuste alavanca  | 1      | *1428                             | AL003       | *1428        | AL003        | *1428                | AL003       | *1428                             | AL003        |         |  |
| 5    | Arruela int. De ajuste alavanca  | 1      | *0110                             | AL004       | *0110        | AL004        | *0110                | AL004       | *0110                             | AL004        |         |  |
| 6    | Conj. Mancal                     | 1      | *2319                             | SU511       | *2319        | SU511        | *2319                | SU504       | *2319                             | SU504        |         |  |
| 7    | Parafuso do mancal               | 4      | *1616                             | PF001       | *1616        | PF001        | *1616                | PF001       | *1616                             | PF001        |         |  |
| 8    | Tampa do mancal s/ grax.         | 1      | 2313                              | CO021       | 2313         | CO021        | 2313                 | CO021       | 2313                              | CO021        |         |  |
| 9    | Anel o'ring do mancal            | 2      | *2307                             | AN002       | *2307        | AN002        | *2307                | AN002       | *2307                             | AN002        |         |  |
| 10   | Bucha do mancal                  | 1      | *2306                             | BC012       | *2306        | BC012        | *2306                | BC012       | *2306                             | BC012        |         |  |
| 11   | Graxeira reta da tampa mancal    | 1      | *2311                             | CO020       | *2311        | CO020        | *2311                | CO020       | *2311                             | CO020        |         |  |
| 12   | Tampa do mancal c/ grax.         | 1      | *2308                             | CO022       | *2308        | CO022        | *2308                | CO022       | *2308                             | CO022        |         |  |
| 13   | Anel elástico trava sup. de sap. | 1      | *0115                             | AN007       | *0115        | AN007        | *0115                | AN007       | *0115                             | AN007        |         |  |
| 14   | Arruela trava do sup. de sapatas | 1      | *2508                             | AL004       | *2508        | AL004        | *2508                | AL004       | *2508                             | AL004        |         |  |
| 15   | Retentor suporte de sapatas      | 1      | *0109                             | CO027       | *0109        | CO027        | *0109                | CO027       | *0109                             | CO027        |         |  |
| 16   | Graxeira suporte de sapatas      | 1      | ....                              | CO011       | ....         | CO011        | ....                 | CO011       | ....                              | CO011        |         |  |
| 17   | Bucha do suporte de sapatas      | 1      | *2314                             | BC005       | *2314        | BC005        | *2314                | BC005       | *2314                             | BC005        |         |  |
| 18   | Arruela de encosto do eixo       | 1      | *1412                             | AL010       | *1412        | AL010        | *1412                | AL010       | *1412                             | AL010        |         |  |
| 19   | Tampão do guarda-pó              | N/A    | ....                              | CO015       | ....         | CO015        | ....                 | CO015       | ....                              | CO015        |         |  |
| 20   | Parafuso do guarda-pó            | 6      | *3614                             | PF010       | *3614        | PF010        | *3614                | PF010       | *3614                             | PF010        |         |  |
| 21   | Arruela de pressão do guarda-pó  | 6      | *1617                             | AL020       | *1617        | AL020        | *1617                | AL020       | *1617                             | AL020        |         |  |
| 22   | Bucha dos olhais do sup. Sap.    | 2      | *2505                             | BC003       | *2505        | BC003        | *2505                | BC003       | *2505                             | BC003        |         |  |
| 23   | Pino da sapata                   | 2      | *5516                             | PI010       | *5516        | PI010        | *5516                | PI010       | *5516                             | PI010        |         |  |
| 24   | Mola de fixação das sapatas      | 2      | *1425                             | MO002       | *1425        | MO002        | *1425                | MO002       | *1425                             | MO002        |         |  |
| 25   | Mola de retorno das sapatas      | 1      | *1426                             | MO004       | *1426        | MO004        | *1426                | MO004       | *1426                             | MO004        |         |  |
| 26   | Rebite                           | ....   | *1420                             | RE004       | *1420        | RE004        | *1420                | RE004       | *1420                             | RE004        |         |  |
| 27   | Trava do rolete da sapata        | 2      | *5310                             | CO018       | *5310        | CO018        | *5310                | CO018       | *5310                             | CO018        |         |  |
| 28   | Rolete das sapatas               | 2      | *1422                             | RO001       | *1422        | RO001        | *1422                | RO001       | *1422                             | RO001        |         |  |
| 29   | Pino engate mola retorno         | 2      | *1435                             | PI006       | *1435        | PI006        | *1435                | PI006       | *1435                             | PI006        |         |  |
| 30   | Lona da sapata                   | 0,5    | *FD/88                            | FD/88       | *FD/88       | FD/88        | *FD/88               | FD/88       | *FD/88                            | FD/88        |         |  |
| 31   | Sapata de freio s/ lona          | 2      | 3608                              | PA137       | 3608         | PA137        | 3608                 | PA137       | 3608                              | PA137        |         |  |
| 32   | Guarda-pó                        | 1      | 3610                              | TP112       | 3610         | TP112        | 3610                 | TP112       | 3610                              | TP112        |         |  |
| 33   | Eixo expensor                    | 1      | 4513                              | EX410       | 4514         | EX416        | 4515                 | EX379       | 4516                              | EX380        |         |  |
| 34   | Suporte das sapatas(Aranha)      | 1      | 3725                              | AR101       | 3726         | AR102        | 3731                 | AR131       | 3731                              | AR131        |         |  |
| 35   | Ajustador manual (Catraca)       | 1      | 6032/01                           | AM313       | 6032/01      | AM313        | 6034/01              | AM314       | 6034/01                           | AM314        |         |  |
| 36   | Câmara de freio                  | 1      | 7707                              | SB391       | 7706         | SB392        | 7720                 | SB353       | 7720                              | SB353        |         |  |

N/A: Não aplicável

\* Peças vendidas somente nos kits reparo ou sob consulta

VW/FORD/IVECO/AGRALE

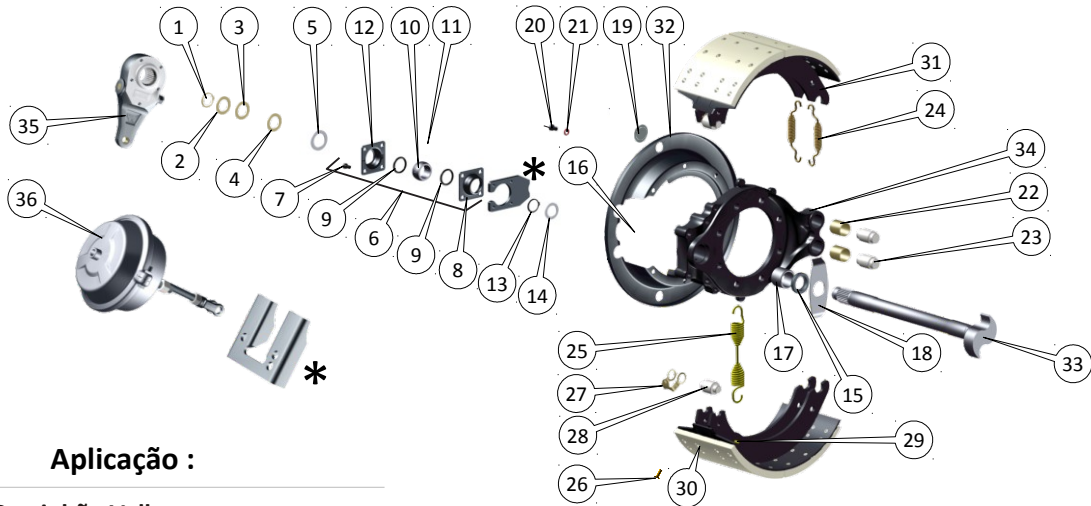

### Aplicação :

Caminhão Volkswagen :  
31-260E Worker

| Peças de reposição |                                    |        | KITS TA C/SB E AJUST. MANUAL |             |         |             |
|--------------------|------------------------------------|--------|------------------------------|-------------|---------|-------------|
|                    |                                    |        | 3701/05                      | QP31570331L | 3702/05 | QP31570332R |
|                    |                                    |        | REFERÊNCIA DOS ITENS         |             |         |             |
| Item               | Descrição                          | Quant. | LE                           | COD. MA LE  | LD      | COD. MA LD  |
| 1                  | Anel elástico do eixo expansor     | 1      | *1809                        | AN005       | *1809   | AN005       |
| 2                  | Arruela espaçadora grossa          | N/A    | ....                         | AL015       | ....    | AL015       |
| 3                  | Arruela espaçadora fina            | N/A    | ....                         | AL012       | ....    | AL012       |
| 4                  | Arruela ext. de ajuste da alavanca | 1      | *1428                        | AL003       | *1428   | AL003       |
| 5                  | Arruela int. de ajuste da alavanca | 1      | *0110                        | AL004       | *0110   | AL004       |
| 6                  | Conj. Mancal                       | 1      | 2319                         | SUS11       | 2319    | SUS11       |
| 7                  | Parafuso do mancal                 | 4      | *1616                        | PF001       | *1616   | PF001       |
| 8                  | Tampa do mancal s/ grax.           | 1      | *2313                        | CO021       | *2313   | CO021       |
| 9                  | Anel o'ring do mancal              | 2      | *2307                        | AN002       | *2307   | AN002       |
| 10                 | Bucha do mancal                    | 1      | *2306                        | BC012       | *2306   | BC012       |
| 11                 | Graxeira reta da tampa do mancal   | 1      | *2311                        | CO020       | *2311   | CO020       |
| 12                 | Tampa do mancal c/ grax.           | 1      | *2308                        | CO022       | *2308   | CO022       |
| 13                 | Anel elástico trava do sup.sap.    | 1      | *0115                        | AN007       | *0115   | AN007       |
| 14                 | Arruela trava do sup. de sap.      | 1      | *2508                        | AL004       | *2508   | AL004       |
| 15                 | Retentor suporte de sapatas        | 1      | *0109                        | CO027       | *0109   | CO027       |
| 16                 | Graxeira suporte de sapatas        | 1      | ....                         | CO011       | ....    | CO011       |
| 17                 | Bucha do suporte de sapatas        | 1      | *2314                        | BC005       | *2314   | BC005       |
| 18                 | Arruela de encosto do eixo         | 1      | *1412                        | AL010       | *1412   | AL010       |
| 19                 | Tampão do guarda-pó                | N/A    | ....                         | CO015       | ....    | CO015       |
| 20                 | Parafuso do guarda-pó              | 6      | *3614                        | PF010       | *3614   | PF010       |
| 21                 | Arruela de pressão do guarda-pó    | 6      | *1617                        | AL020       | *1617   | AL020       |
| 22                 | Bucha dos olhais do sup. Sapatas   | 2      | *2505                        | BC003       | *2505   | BC003       |
| 23                 | Pino da sapata                     | 2      | *5516                        | PI010       | *5516   | PI010       |
| 24                 | Mola de fixação das sapatas        | 2      | *1425                        | MO002       | *1425   | MO002       |
| 25                 | Mola de retorno das sapatas        | 1      | *1426                        | MO004       | *1426   | MO004       |
| 26                 | Rebite                             | ....   | *1420                        | RE004       | *1420   | RE004       |
| 27                 | Trava do rolete da sapata          | 2      | *5310                        | CO018       | *5310   | CO018       |
| 28                 | Rolete das sapatas                 | 2      | *1422                        | RO001       | *1422   | RO001       |
| 29                 | Pino engate mola retorno           | 2      | *1435                        | PI006       | *1435   | PI006       |
| 30                 | Lona da sapata                     | 0,5    | *FD/88                       | FD/88       | *FD/88  | FD/88       |
| 31                 | Sapata de freio s/ lona            | 2      | 3608                         | PA137       | 3608    | PA137       |
| 32                 | Guarda-pó                          | 1      | 3610                         | TP112       | 3610    | TP112       |
| 33                 | Eixo expansor                      | 1      | 4523                         | EX439       | 4524    | EX440       |
| 34                 | Suporte das sapatas(Aranha)        | 1      | 3725                         | AR101       | 3726    | AR102       |
| 35                 | Ajustador manual (Catraca)         | 1      | 6032/01                      | AM313       | 6032/01 | AM313       |
| 36                 | Câmara de freio                    | 1      | 7707                         | SB393       | 7706    | SB394       |

N/A: Não aplicável

\* Peças vendidas somente nos kits reparo ou sob consulta

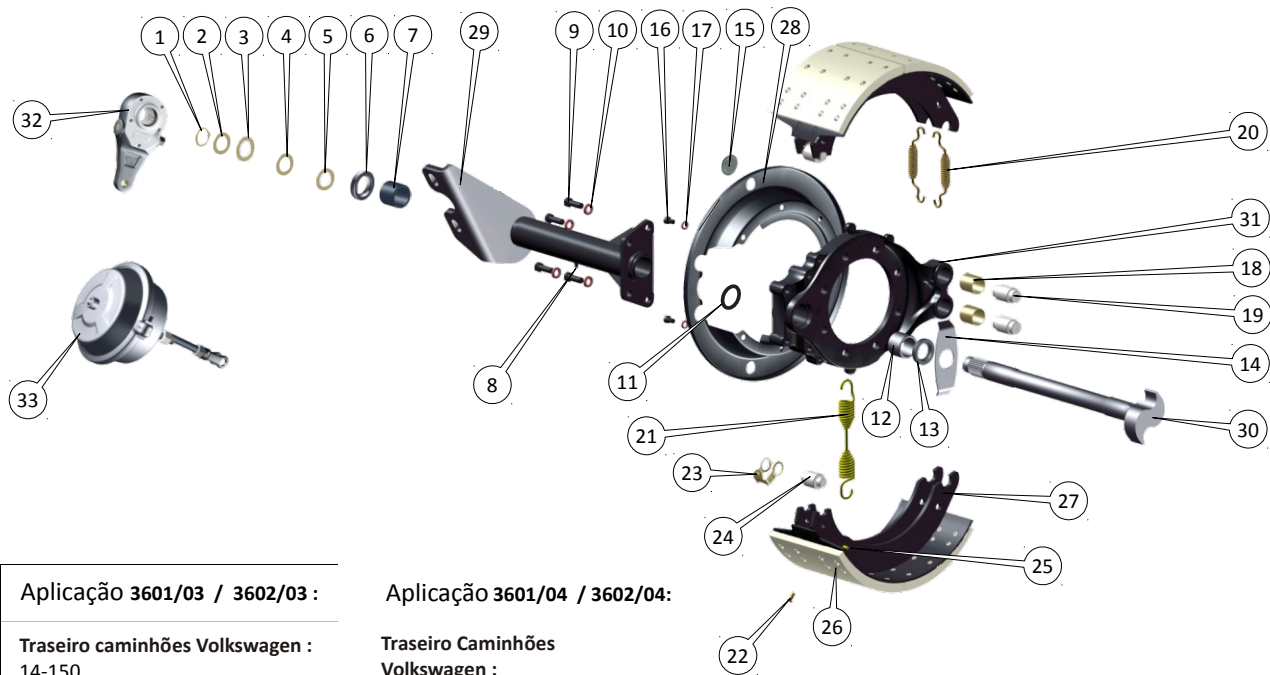

Aplicação 3601/03 / 3602/03 :

Traseiro caminhões Volkswagen :  
14-150  
15-170 15-180 15-190  
15-170E Worker  
15-180 Worker  
15-180E Worker  
15-180E Constellation

Aplicação 3601/04 / 3602/04:

Traseiro Caminhões Volkswagen :  
14-150  
14-200  
14-220  
Traseiro Caminhão Ford :  
F-14000

### Peças de reposição

| Item | Descrição                          | Quant. | KITS TRAS. C/SB E AJUST. MANUAL |             |         |             | KITS TRAS. C/SB E AJUST. MANUAL |            |         |            |
|------|------------------------------------|--------|---------------------------------|-------------|---------|-------------|---------------------------------|------------|---------|------------|
|      |                                    |        | 3601/03                         | QP31570121L | 3602/03 | QP31570122R | 3601/04                         | QP3157015  | 3602/04 | QP3157016  |
|      |                                    |        | REFERÊNCIA DOS ITENS            |             |         |             | REFERÊNCIA DOS ITENS            |            |         |            |
|      |                                    |        | LE                              | COD. MA LE  | LD      | COD. MA LD  | LE                              | COD. MA LE | LD      | COD. MA LD |
| 1    | Anel elástico do eixo expansor     | 1      | *1809                           | AN005       | *1809   | AN005       | *1809                           | AN005      | *1809   | AN005      |
| 2    | Arruela espaçadora grossa          | N/A    | ....                            | AL015       | ....    | AL015       | ....                            | AL015      | ....    | AL015      |
| 3    | Arruela espaçadora fina            | N/A    | ....                            | AL012       | ....    | AL012       | ....                            | AL012      | ....    | AL012      |
| 4    | Arruela de encosto externa         | 1      | *1428                           | AL003       | *1428   | AL003       | *1428                           | AL003      | *1428   | AL003      |
| 5    | Arruela de encosto interna         | 1      | *0110                           | AL004       | *0110   | AL004       | *0110                           | AL004      | *0110   | AL004      |
| 6    | Retentor do sup. Câmara            | N/A    | ....                            | CO027       | ....    | CO027       | ....                            | CO027      | ....    | CO027      |
| 7    | Bucha do suporte da câmara         | 1      | *1409                           | BC006       | *1409   | BC006       | *1409                           | BC006      | *1409   | BC006      |
| 8    | Graxeira reta                      | N/A    | *2311                           | CO013       | *2311   | CO013       | *2311                           | CO013      | *2311   | CO013      |
| 9    | Parafuso sext. (Fix. Sup. Cam.)    | 4      | *3612                           | PF011       | *3612   | PF011       | *3612                           | PF011      | *3612   | PF011      |
| 10   | Arruela de pressão(Fix. Sup. Cam.) | 4      | *0106                           | AL020       | *0106   | AL020       | *0106                           | AL020      | *0106   | AL020      |
| 11   | Anel de vedação                    | N/A    | ....                            | AN004       | ....    | AN004       | ....                            | AN004      | ....    | AN004      |
| 12   | Bucha do sup. Sapatas              | 1      | *1409                           | BC006       | *1409   | BC006       | *1409                           | BC006      | *1409   | BC006      |
| 13   | Retentor do sup. Sapatas           | 1      | *0109                           | CO027       | *0109   | CO027       | *0109                           | CO027      | *0109   | CO027      |
| 14   | Arruela encosto eixo expansor      | 1      | *1412                           | AL010       | *1412   | AL010       | *1412                           | AL010      | *1412   | AL010      |
| 15   | Tampão                             | N/A    | ....                            | CO015       | ....    | CO015       | ....                            | CO015      | ....    | CO015      |
| 16   | Parafuso sext. do Guarda-pó        | 6      | *3614                           | PF010       | *3614   | PF010       | *3614                           | PF010      | *3614   | PF010      |
| 17   | Arruela pressão guarda-pó          | 6      | *1617                           | AL020       | *1617   | AL020       | *1617                           | AL020      | *1617   | AL020      |
| 18   | Bucha de ancoragem (olhais)        | 2      | *2505                           | BC003       | *2505   | BC003       | *2505                           | BC003      | *2505   | BC003      |
| 19   | Pino de ancoragem (olhais)         | 2      | *5516                           | PI010       | *5516   | PI010       | *5516                           | PI010      | *5516   | PI010      |
| 20   | Mola de fixação                    | 2      | *1425                           | MO002       | *1425   | MO002       | *1425                           | MO002      | *1425   | MO002      |
| 21   | Mola de retorno das sapatas        | 1      | *1426                           | MO005       | *1426   | MO005       | *1426                           | MO005      | *1426   | MO005      |
| 22   | Rebite                             | ....   | *1420                           | RE004       | *1420   | RE004       | *1420                           | RE004      | *1420   | RE004      |
| 23   | Trava do rolete na sapata          | 2      | *5310                           | CO018       | *5310   | CO018       | *5310                           | CO018      | *5310   | CO018      |
| 24   | Rolete                             | 2      | *1422                           | RO001       | *1422   | RO001       | *1422                           | RO001      | *1422   | RO001      |
| 25   | Pino engate mola retorno           | 2      | *1435                           | PI006       | *1435   | PI006       | *1435                           | PI006      | *1435   | PI006      |
| 26   | Lona da sapata                     | 0,5    | *FD/88                          | FD/88       | *FD/88  | FD/88       | *FD/88                          | FD/88      | *FD/88  | FD/88      |
| 27   | Sapata de freio s/ lona            | 2      | 3608                            | PA137       | 3608    | PA137       | 3608                            | PA137      | 3608    | PA137      |
| 28   | Guarda-pó integral 15"             | 1      | 3610                            | TP113       | 3610    | TP113       | 3610                            | TP113      | 3610    | TP113      |
| 29   | Suporte da câmara                  | 1      | 3605                            | SU322       | 3604    | SU323       | 3605                            | SU322      | 3604    | SU323      |
| 30   | Eixo expansor                      | 1      | 3607                            | EX314       | 3606    | EX315       | 3607                            | EX314      | 3606    | EX315      |
| 31   | Suporte das sapatas(Aranha)        | 1      | 3603                            | AR144       | 3603    | AR141       | 3603                            | AR144      | 3603    | AR141      |
| 32   | Ajustador manual (Catraca)         | 1      | 6032/01                         | AM313       | 6032/01 | AM313       | 6032/01                         | AM313      | 6032/01 | AM313      |
| 33   | Câmara de freio                    | 1      | 7905                            | SB510       | 7906    | SB511       | 7721                            | SB301      | 7722    | SB302      |

N/A: Não aplicável

\* Peças vendidas somente nos kits reparo ou sob consulta

VW/FORD/IVECO/AGRALE

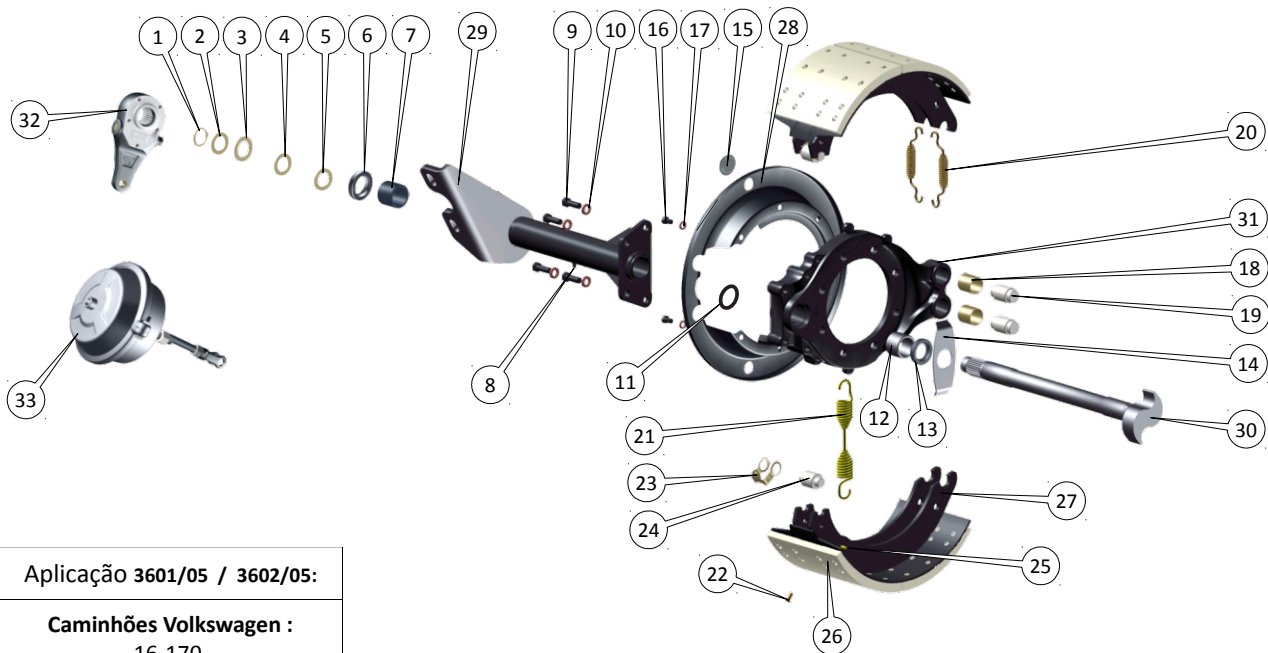

Aplicação 3601/05 / 3602/05:

**Caminhões Volkswagen :**

16-170  
16-220  
17-210(Lixo)  
17-220 (Lixo)  
35-300

Aplicação 3601/06 / 3602/06:

**Caminhões Volkswagen :**

17-210(Lixo)  
17-220 (Lixo)

| Peças de reposição |                                    |        | KITS TRAS. C/SB E AJUST. MANUAL |            |         |            | KITS DIANT. C/CUÍCA E AJUST. MANUAL |             |         |             |
|--------------------|------------------------------------|--------|---------------------------------|------------|---------|------------|-------------------------------------|-------------|---------|-------------|
|                    |                                    |        | 3601/05                         | QP3157017  | 3602/05 | QP3157018  | 3601/06                             | QP3157017SL | 3602/06 | QP31570176R |
|                    |                                    |        | REFERÊNCIA DOS ITENS            |            |         |            | REFERÊNCIA DOS ITENS                |             |         |             |
| Item               | Descrição                          | Quant. | LE                              | COD. MA LE | LD      | COD. MA LD | LE                                  | COD. MA LE  | LD      | COD. MA LD  |
| 1                  | Anel elástico do eixo expensor     | 1      | *1809                           | AN005      | *1809   | AN005      | *1809                               | AN005       | *1809   | AN005       |
| 2                  | Arruela espaçadora grossa          | N/A    | ....                            | AL015      | ....    | AL015      | ....                                | AL015       | ....    | AL015       |
| 3                  | Arruela espaçadora fina            | N/A    | ....                            | AL012      | ....    | AL012      | ....                                | AL012       | ....    | AL012       |
| 4                  | Arruela de encosto externa         | 1      | *1428                           | AL003      | *1428   | AL003      | *1428                               | AL003       | *1428   | AL003       |
| 5                  | Arruela de encosto interna         | 1      | *0110                           | AL004      | *0110   | AL004      | *0110                               | AL004       | *0110   | AL004       |
| 6                  | Retentor do sup. Câmara            | N/A    | ....                            | CO027      | ....    | CO027      | ....                                | CO027       | ....    | CO027       |
| 7                  | Bucha do suporte da câmara         | 1      | *1409                           | BC006      | *1409   | BC006      | *1409                               | BC006       | *1409   | BC006       |
| 8                  | Graxeira reta                      | N/A    | *2311                           | CO013      | *2311   | CO013      | *2311                               | CO013       | *2311   | CO013       |
| 9                  | Parafuso sext. (Fix. Sup. Cam.)    | 4      | *3612                           | PF011      | *3612   | PF011      | *3612                               | PF011       | *3612   | PF011       |
| 10                 | Arruela de pressão(Fix. Sup. Cam.) | 4      | *0106                           | AL019      | *0106   | AL019      | *0106                               | AL019       | *0106   | AL019       |
| 11                 | Anel de vedação                    | N/A    | ....                            | AN004      | ....    | AN004      | ....                                | AN004       | ....    | AN004       |
| 12                 | Bucha do sup. Sapatas              | 1      | *1409                           | BC006      | *1409   | BC006      | *1409                               | BC006       | *1409   | BC006       |
| 13                 | Retentor do sup. Sapatas           | 1      | *0109                           | CO027      | *0109   | CO027      | *0109                               | CO027       | *0109   | CO027       |
| 14                 | Arruela encosto eixo expensor      | 1      | *1412                           | AL010      | *1412   | AL010      | *1412                               | AL010       | *1412   | AL010       |
| 15                 | Tampão                             | N/A    | ....                            | CO015      | ....    | CO015      | ....                                | CO015       | ....    | CO015       |
| 16                 | Parafuso sext. Guarda-pó           | 6      | *3614                           | PF010      | *3614   | PF010      | *3614                               | PF010       | *3614   | PF010       |
| 17                 | Arruela pressão guarda-pó          | 6      | *1617                           | AL020      | *1617   | AL020      | *1617                               | AL020       | *1617   | AL020       |
| 18                 | Bucha de ancoragem (olhais)        | 2      | *2505                           | BC003      | *2505   | BC003      | *2505                               | BC003       | *2505   | BC003       |
| 19                 | Pino de ancoragem (olhais)         | 2      | *5516                           | PI010      | *5516   | PI010      | *5516                               | PI010       | *5516   | PI010       |
| 20                 | Mola de fixação                    | 2      | *1425                           | MO002      | *1425   | MO002      | *1425                               | MO002       | *1425   | MO002       |
| 21                 | Mola de retorno das sapatas        | 1      | *1426                           | MO005      | *1426   | MO005      | *1426                               | MO005       | *1426   | MO005       |
| 22                 | Rebite                             | ....   | *1420                           | RE004      | *1420   | RE004      | *1420                               | RE004       | *1420   | RE004       |
| 23                 | Trava do rolete na sapata          | 2      | *5310                           | CO018      | *5310   | CO018      | *5310                               | CO018       | *5310   | CO018       |
| 24                 | Rolete                             | 2      | *1422                           | RO001      | *1422   | RO001      | *1422                               | RO001       | *1422   | RO001       |
| 25                 | Pino engate mola retorno           | 2      | *1435                           | PI006      | *1435   | PI006      | *1435                               | PI006       | *1435   | PI006       |
| 26                 | Lona da sapata                     | 0,5    | *FD/88                          | FD/88      | *FD/88  | FD/88      | *FD/88                              | FD/88       | *FD/88  | FD/88       |
| 27                 | Sapata de freio s/ lona            | 2      | 3608                            | PA137      | 3608    | PA137      | 3608                                | PA137       | 3608    | PA137       |
| 28                 | Guarda-pó integral 15"             | 1      | 3610                            | TP113      | 3610    | TP113      | 3610                                | TP113       | 3610    | TP113       |
| 29                 | Suporte da câmara                  | 1      | 3633                            | SU043      | 3634    | SU044      | 3647                                | SU244       | 3648    | SU245       |
| 30                 | Eixo expensor                      | 1      | 3607                            | EX314      | 3606    | EX315      | 3506                                | EX407       | 3507    | EX411       |
| 31                 | Suporte das sapatas(Aranha)        | 1      | 3603                            | AR144      | 3603    | AR141      | 3747                                | AR138       | 3748    | AR137       |
| 32                 | Ajustador manual (Catraca)         | 1      | 6034/01                         | AM322      | 6034/01 | AM322      | 6034/01                             | AM322       | 6034/01 | AM322       |
| 33                 | Câmara de freio                    | 1      | 7905                            | SB510      | 7906    | SB511      | 3622                                | CS318       | 3622    | CS318       |

N/A: Não aplicável

\* Peças vendidas somente nos kits reparo ou sob consulta

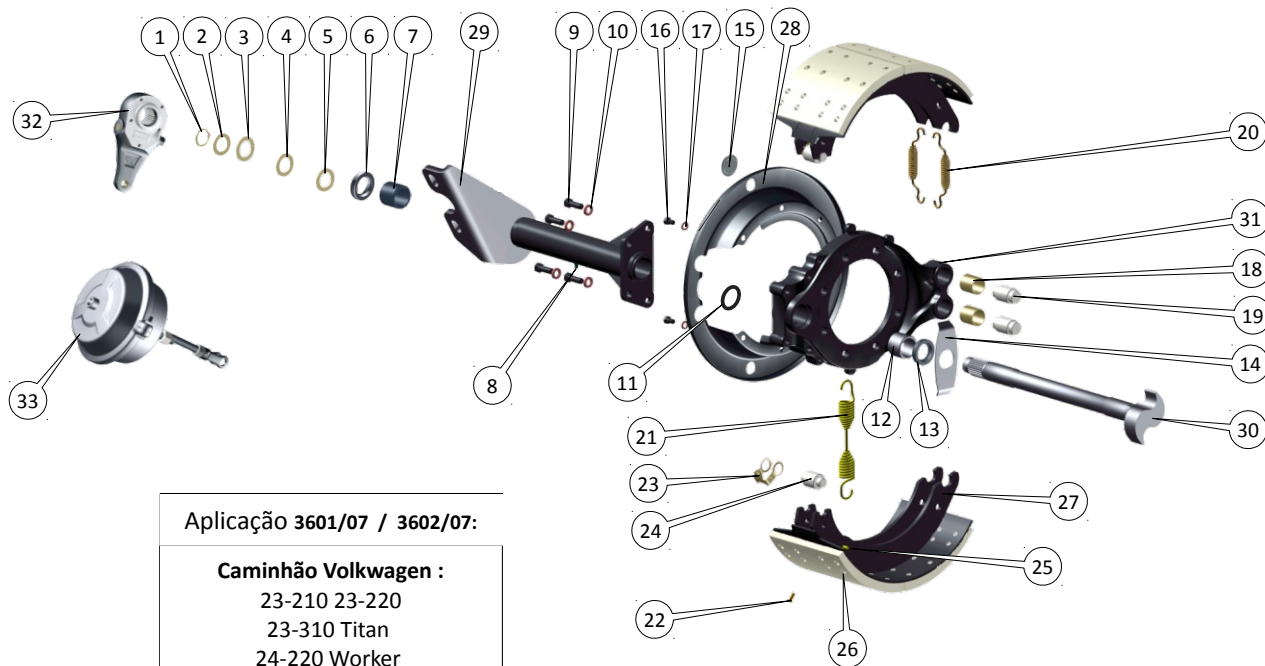

Aplicação 3601/07 / 3602/07:

**Caminhão Volkswagen :**

23-210 23-220  
23-310 Titan  
24-220 Worker  
24-250E Worker  
24-250E Constellation  
24-260E Constellation

### Peças de reposição

#### KITS TRAS. C/SB E AJUST. MANUAL

3601/07

QP31570193L

3602/07

QP31570194R

#### REFERÊNCIA DOS ITENS

| Item | Descrição                           | Quant. | LE      | COD. MA LE | LD      | COD. MA LD |
|------|-------------------------------------|--------|---------|------------|---------|------------|
| 1    | Anel elástico do eixo expansor      | 1      | *1809   | AN005      | *1809   | AN005      |
| 2    | Arruela espaçadora grossa           | N/A    | ....    | AL015      | ....    | AL015      |
| 3    | Arruela espaçadora fina             | N/A    | ....    | AL012      | ....    | AL012      |
| 4    | Arruela de encosto externa          | 1      | *1428   | AL003      | *1428   | AL003      |
| 5    | Arruela de encosto interna          | 1      | *0110   | AL004      | *0110   | AL004      |
| 6    | Retentor do sup. Câmara             | N/A    | ....    | CO027      | ....    | CO027      |
| 7    | Bucha do suporte da câmara          | 1      | *1409   | BC006      | *1409   | BC006      |
| 8    | Graxeira reta                       | N/A    | *2311   | CO013      | *2311   | CO013      |
| 9    | Parafuso sext. (Fix. Sup. Cam.)     | 4      | *3612   | PF011      | *3612   | PF011      |
| 10   | Arruela de pressão (Fix. Sup. Cam.) | 4      | *0106   | AL019      | *0106   | AL019      |
| 11   | Anel de vedação                     | N/A    | ....    | AN004      | ....    | AN004      |
| 12   | Bucha do sup. Sapatas               | 1      | *1409   | BC006      | *1409   | BC006      |
| 13   | Retentor do sup. Sapatas            | 1      | *0109   | CO027      | *0109   | CO027      |
| 14   | Arruela encosto eixo expansor       | 1      | *1412   | AL010      | *1412   | AL010      |
| 15   | Tampão                              | N/A    | ....    | CO015      | ....    | CO015      |
| 16   | Parafuso sext. Guarda-pó            | 6      | *3614   | PF010      | *3614   | PF010      |
| 17   | Arruela pressão guarda-pó           | 6      | *1617   | AL020      | *1617   | AL020      |
| 18   | Bucha de ancoragem (olhais)         | 2      | *2505   | BC003      | *2505   | BC003      |
| 19   | Pino de ancoragem (olhais)          | 2      | *5516   | PI010      | *5516   | PI010      |
| 20   | Mola de fixação                     | 2      | *1425   | MO002      | *1425   | MO002      |
| 21   | Mola de retorno das sapatas         | 1      | *1426   | MO005      | *1426   | MO005      |
| 22   | Rebite                              | ....   | *1420   | RE004      | *1420   | RE004      |
| 23   | Trava do rolete na sapata           | 2      | *5310   | CO018      | *5310   | CO018      |
| 24   | Rolete                              | 2      | *1422   | RO001      | *1422   | RO001      |
| 25   | Pino engate mola retorno            | 2      | *1435   | PI006      | *1435   | PI006      |
| 26   | Lona da sapata                      | 0,5    | *FD/88  | FD/88      | *FD/88  | FD/88      |
| 27   | Sapata de freio s/ lona             | 2      | 3608    | PA137      | 3608    | PA137      |
| 28   | Guarda-pó integral 15"              | 1      | 3610    | TP113      | 3610    | TP113      |
| 29   | Suporte da câmara                   | 1      | 3633    | SU043      | 3634    | SU044      |
| 30   | Eixo expansor                       | 1      | 3607    | EX314      | 3606    | EX315      |
| 31   | Suporte das sapatas(Aranha)         | 1      | 3603    | AR144      | 3603    | AR141      |
| 32   | Ajustador manual (Catraca)          | 1      | 6034/01 | AM322      | 6034/01 | AM322      |
| 33   | Câmara de freio                     | 1      | 7737    | SB340      | 7738    | SB341      |

N/A: Não aplicável

\* Peças vendidas somente nos kits reparo ou sob consulta

VW/FORD/IVECO/AGRALE

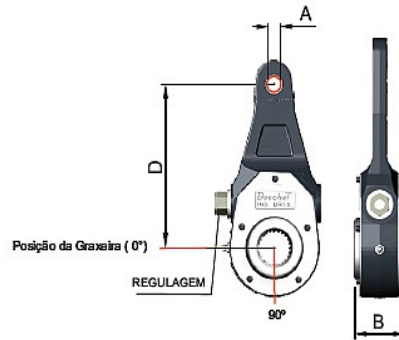

| <b>6032/01 / COD. MA AM313</b>  | <b>AJUSTADOR MANUAL DE FREIO 5,5" GRAX. 0º (CATRACA)</b>  |
|---|---|
| <b>CHAVE : 14,00mm (Original)</b><br><b>Nº ESTRIAS : 28</b><br><b>QUANT. FUROS : 01</b><br><b>APLICAÇÃO : CAMINHÕES VOLKSWAGEN</b>  | $\varnothing A = 12,70$<br>$B = 50,80$<br>$D = 139,70$  |
| 13-170E Worker D / E De Abr/04 até Jun/08<br>13-180E Worker D / D De Abr/04 até Jun/08<br>13-180E Constellation T / E Desde Ago/06<br>13-180E Constellation T / D Desde Ago/06<br>13-180E Constellation D / D Desde Ago/06<br>13-180E Constellation D / E Desde Ago/06<br>14-150 D / D De Jan/91 até Ago/99<br>14-150 T / D De Jan/91 até Ago/99<br>14-150 D / E De Jan/91 até Ago/99<br>11-140<br>12-140 D / D De Jun/91 até Abr/99<br>12-140 D / E De Jun/91 até Abr/99<br>12-140 T / D De Jun/91 até Abr/99<br>12-140 T / E De Jun/91 até Abr/99<br>12-140 T / E De Mai/99 até Ago/99<br>12-140 T / D De Mai/99 até Ago/99<br>12-140 D / E De Mai/99 até Ago/99<br>12-140 D / D De Mai/99 até Ago/99<br>13-150<br>13-170 13-180 13-190 T / D De Set/99 até Mar/04<br>13-170 13-180 13-190 D / D De Set/99 até Mar/04<br>13-170 13-180 13-190 D / E De Set/99 até Mar/04<br>13-170 13-180 13-190 T / E De Set/99 até Mar/04<br>13-170E Worker 13-180 Worker<br>13-180E Worker T / D Desde Abr/04<br>13-170E Worker 13-180 Worker<br>13-180E Worker T / E Desde Abr/04<br>13-170E Worker 13-180 Worker<br>13-180E WorkerD / E De Abr/04 até Jun/08<br>13-170E Worker 13-180 Worker<br>13-180E WorkerD / D Desde Jul/08<br>13-170E Worker 13-180 Worker<br>13-180E WorkerD / E Desde Jul/08<br>14-150 T / E De Jan/91 até Ago/99<br>14-170BT 14-220D / E De Jan/97 até Jul/98<br>14-170BT 14-220T / E De Jan/97 até Jul/98<br>14-170BT 14-220T / D De Jan/97 até Jul/98<br>14-170BT 14-220D / D De Jan/97 até Jul/98<br>14-200<br>14-2203º / D De Jun/91 até Dez/96<br>14-220 D / D De Jun/91 até Dez/96<br>14-220 D / E De Jun/91 até Dez/96<br>14-220 T / D De Jun/91 até Dez/96<br>14-220 T / E De Jun/91 até Dez/96<br>14-220 3º / E De Jun/91 até Dez/96<br>15-170E Worker 15-180 Worker<br>15-180E Worker T / D Desde Abr/04<br>15-170E Worker 15-180 Worker<br>15-180E Worker D / D Desde Jul/08 | 15-170E Worker 15-180 Worker<br>15-180E Worker T / E Desde Abr/04<br>15-170E Worker 15-180 Worker<br>15-180E Worker D / D De Abr/04 até Jun/08<br>15-170E Worker 15-180 Worker<br>15-180E Worker D / E Desde Jul/08<br>15-170E Worker 15-180 Worker<br>15-180E Worker D / E De Abr/04 até Jun/08<br>15-170<br>15-170 (Argentina) 15-180 15-190 T / E De Set/99 até Mar/04<br>15-170 (Argentina) 15-180 15-190 T / D De Set/99 até Mar/04<br>15-170 (Argentina) 15-180 15-190 D / E De Set/99 até Mar/04<br>15-170 (Argentina) 15-180 15-190 D / D De Set/99 até Mar/04<br>15-180E Constellation T / E Desde Ago/06<br>15-180E Constellation D / D Desde Ago/06<br>15-180E Constellation D / E Desde Ago/06<br>15-180E Constellation T / D Desde Ago/06<br>16-170BT 16-200 16-220 3º / E De Jan/97 até Ago/99<br>16-170BT 16-200 16-220 3º / D De Jan/97 até Ago/99<br>16-170<br>16-220 D / E De Dez/90 até Dez/96<br>16-220 3º / D De Dez/90 até Dez/96<br>16-220 3º / E De Dez/90 até Dez/96<br>16-220 D / D De Dez/90 até Dez/96<br>22-220<br>24-250 TP / D De Dez/90 até Mar/95<br>24-250 D / D De Dez/90 até Jun/03<br>24-250 TA / E De Abr/95 até Jun/03<br>24-250 TA / D De Abr/95 até Jun/03<br>24-250 D / E De Dez/90 até Jun/03<br>24-250 TA / E De Dez/90 até Mar/95<br>24-220 (Argentina) 24-250 (Argentina) TP / D De Fev/99 até Set/04<br>24-220 (Argentina) 24-250 (Argentina) TP / E De Fev/99 até Set/04<br>26-220 Worker 26-260E Worker TA / D Desde Out/04<br>26-220 Worker 26-260E Worker TP / E Desde Out/04<br>26-260E Constellation TA / D Desde Out/04<br>26-260E Constellation TA / E Desde Out/04<br>26-300<br>26-310 Titan T / E De Set/99 até Set/04<br>26-310 Titan T / D De Set/99 até Set/04<br>31-260E Worker TP / D Desde Out/04<br>31-260E Worker TP / E Desde Out/04<br>31-320E Constellation<br>31-370E Constellation TA / D Desde Jan/07<br>31-320E Constellation<br>31-370E Constellation TP / E Desde Jan/07<br>35-300 D / D De Dez/90 até Dez/00 35-300 T / E De Dez/90 até Dez/00<br>35-300 T / D De Dez/90 até Dez/00<br>35-300 D / E De Dez/90 até Dez/00 |

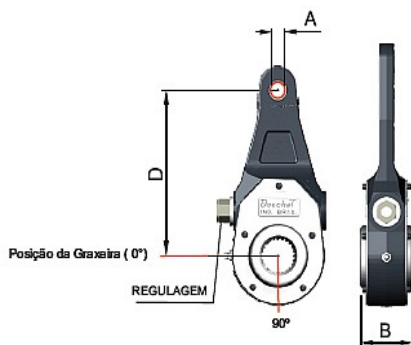

VW/FORD/IVECO/AGRALE

| <b>6032/01 / COD. MA AM313</b>  | <b>AJUSTADOR MANUAL DE FREIO 5,5" GRAX. 0º (CATRACA)</b>  |
|---|---|
| <b>CHAVE : 14,00mm (Original)</b><br><b>Nº ESTRIAS : 28</b><br><b>QUANT. FUROS : 01</b><br><b>APLICAÇÃO : CAMINHÕES FORD</b>  | $\varnothing A = 12,70$<br><b>B = 50,80</b><br><b>D = 139,70</b>  |
| <p>C-2632E TP / D Desde Dez/05<br/> C-2831 TA / E De Nov/04 até Nov/05<br/> C-2831 TP / D De Nov/04 até Nov/05<br/> C-2832E TA / D Desde Dez/05<br/> C-2832E TA / E Desde Dez/05<br/> C-2932E TA / D Desde Dez/05<br/> C-2932E TA / E Desde Dez/05<br/> C-3128E TA / D Desde Nov/07<br/> C-3128E TP / E Desde Nov/07<br/> 31-260E Worker TA / D Desde Out/04<br/> 31-320E Constellation<br/> 31-370E Constellation TP / D Desde Jan/07<br/> 31-320E Constellation<br/> 31-370E Constellation TA / E Desde Jan/07<br/> 35-300 T / E De Dez/90 até Dez/00<br/> 35-300 D / D De Dez/90 até Dez/00<br/> 35-300 D / E De Dez/90 até Dez/00<br/> 35-300 T / D De Dez/90 até Dez/00<br/> C-1215 T / D De Jan/97 até Dez/00<br/> C-1215 D / E De Jan/97 até Dez/00<br/> C-1215 D / D De Jan/97 até Dez/00<br/> C-1215 T / E De Jan/97 até Dez/00<br/> C-1215 C-1217<br/> C-1317 T / E De Jan/01 até Dez/04<br/> C-1215 C-1217<br/> C-1317 T / D De Jan/01 até Dez/04<br/> C-1215 C-1217<br/> C-1317 D / E De Jan/01 até Dez/04<br/> C-1215 C-1217<br/> C-1317 D / D De Jan/01 até Dez/04<br/> C-1415 C-1417<br/> C-1421 C-1422 D / D De Jan/01 até Nov/02<br/> C-1415 C-1417<br/> C-1421 C-1422 D / E De Jan/01 até Nov/02<br/> C-1415 C-1417<br/> C-1421 C-1422 T / E De Jan/01 até Nov/02<br/> C-1415 C-1417<br/> C-1421 C-1422 3º / D De Jan/01 até Nov/02<br/> C-1415 C-1417<br/> C-1421 C-1422 3º / E De Jan/01 até Nov/02<br/> C-1415 C-1417<br/> C-1421 C-1422 T / D De Jan/01 até Nov/02<br/> C-1415 C-1422 D / D De Jan/97 até Dez/00<br/> C-1415 C-1422 T / D De Jan/97 até Dez/00<br/> C-1415 C-1422 D / E De Jan/97 até Dez/00<br/> C-1415 C-1422 T / E De Jan/97 até Dez/00<br/> C-1415 C-1422 3º / E De Jan/97 até Dez/00<br/> C-1415 C-1422 3º / D De Jan/97 até Dez/00<br/> C-1517 C-1521 3º / D De Dez/02 até Dez/04<br/> C-1517 C-1521 D / D De Dez/02 até Dez/04<br/> C-1517 C-1521 T / D De Dez/02 até Dez/04</p> | <p>C-1517 C-1521 T / E De Dez/02 até Dez/04<br/> C-1517 C-1521 3º / E De Dez/02 até Dez/04<br/> C-1517 C-1521 D / E De Dez/02 até Dez/04<br/> C-1617 C-1618<br/> C-1621 C-1622 C-1717 C-1721<br/> C-1722 3º / D De Jan/01 até Dez/04<br/> C-1617 C-1618<br/> C-1621 C-1622 C-1717 C-1721<br/> C-1722 3º / E De Jan/01 até Dez/04<br/> C-1617 C-1618<br/> C-1622 C-1722 3º / E De Jan/97 até Dez/00<br/> C-1617 C-1618<br/> C-1622 C-1722 3º / D De Jan/97 até Dez/00<br/> C-2422 C-2425 D / D De Abr/95 até Abr/02<br/> C-2422 C-2425 D / E De Abr/95 até Abr/02<br/> C-2422 C-2425 T / E De Abr/95 até Abr/02<br/> C-2422 C-2425 T / D De Abr/95 até Abr/02<br/> C-2622E<br/> C-2628E TP / D Desde Dez/05<br/> C-2622E C-2628E TP / E Desde Dez/05<br/> C-2622 C-2626<br/> C-2630 T / E De Mai/02 até Nov/05<br/> C-2622 C-2626<br/> C-2630 T / D De Mai/02 até Nov/05<br/> C-2626 Mix<br/> C-2631 TA / E De Abr/05 até Nov/05<br/> C-2626 Mix<br/> C-2631 TA / D De Abr/05 até Nov/05<br/> C-2630 T / D De Jan/01 até Abr/02<br/> C-2630 D / D De Jan/01 até Abr/02<br/> C-2630 D / E De Jan/01 até Abr/02<br/> C-2630 T / E De Jan/01 até Abr/02<br/> C-2632E TA / E Desde Dez/05 C-4432E Tractor D / D Desde Dez/05<br/> C-4432E Tractor D / E Desde Dez/05<br/> C-4532E Tractor D / E Desde Jan/07<br/> C-4532E Tractor D / D Desde Jan/07<br/> C-5032E TA / D Desde Dez/05<br/> C-5032E TA / E Desde Dez/05<br/> C-6332E TA / E Desde Nov/07<br/> C-6332E TA / D Desde Nov/07 F-12000 T / E De Jan/97 até Dez/04<br/> Ford - F-12000 T / D De Jan/97 até Dez/04<br/> F-12000 D / D De Jan/97 até Dez/04<br/> F-12000 D / E De Jan/97 até Dez/04<br/> F-14000 T / E De Jan/97 até Dez/04<br/> F-14000 D / E De Jan/97 até Dez/04<br/> F-14000 T / D De Jan/97 até Dez/04<br/> F-14000 D / D De Jan/97 até Dez/04</p> |
| <p>Eurocargo 120E 15 HT / D De Jun/98 até Dez/05<br/> Eurocargo 120E 15 H D / D De Jun/98 até Dez/05<br/> Eurocargo 120E 15 H D / E De Jun/98 até Dez/05<br/> Eurocargo 120E 15 HT / E De Jun/98 até Dez/05<br/> Eurocargo 140E 18 Eurocargo 320E 18 D / E De Mai/99 até Dez/05<br/> Eurocargo 140E 18 Eurocargo 320E 18 T / D De Mai/99 até Dez/05<br/> Eurocargo 140E 18 Eurocargo 320E 18 T / E De Mai/99 até Dez/05<br/> Eurocargo 140E 18 Eurocargo 320E 18 D / D De Mai/99 até Dez/05<br/> Eurocargo 150E 20 N / T Eurocargo 160E 23 N / T D / D Desde Nov/94<br/> Eurocargo 150E 20 N / T Eurocargo 160E 23 N / T D / E Desde Nov/94<br/> Eurocargo 6x4 TP / D Desde Jan/09<br/> Eurocargo 6x4 TA / E Desde Jan/09<br/> Eurotech 450E 37T / HR Eurotech 200E 37 T / E Desde Jun/96<br/> Eurotech 450E 37T / HR Eurotech 200E 37T / D Desde Jun/96<br/> Eurotech 450E 37T / HR Eurotech 200E 37 D / D Desde Jun/96<br/> Eurotech 450E 37T / HR Eurotech 200E 37 D / E Desde Jun/96<br/> Eurotech Cursor 8 190E 31(Argentina)<br/> Eurotech Cursor 8 450E 31T (Argentina)</p>  | <p>Eurotrækker D / D De Mai/99 até Dez/05<br/> Eurotech Cursor 8 190E 31(Argentina)<br/> Eurotech Cursor 8 450E 31T (Argentina)<br/> Eurotrækker T / E De Mai/99 até Dez/05<br/> Eurotech Cursor 8 190E 31(Argentina)<br/> Eurotech Cursor 8 450E 31T (Argentina)<br/> Eurotrækker T / D De Mai/99 até Dez/05<br/> Eurotech Cursor 8 190E 31(Argentina)<br/> Eurotech Cursor 8 450E 31T (Argentina)<br/> Eurotrækker D / E De Mai/99 até Dez/05<br/> Stralis 6x2 T / E Desde Jan/06<br/> Stralis 6x2 D / E Desde Jan/06<br/> Stralis 6x2 D / D Desde Jan/06<br/> Stralis 6x4 (com eixo italiano) D / E Desde Set/07<br/> Stralis 6x4 (com eixo italiano) D / D Desde Set/07<br/> Stralis HD 450S 38T / HR Stralis HD 200S 38 D / E Desde 2004<br/> Stralis HD 450S 38T / HR Stralis HD 200S 38 T / D Desde 2004<br/> Stralis HD 450S 38T / HR Stralis HD 200S 38 T / E Desde 2004</p>   |



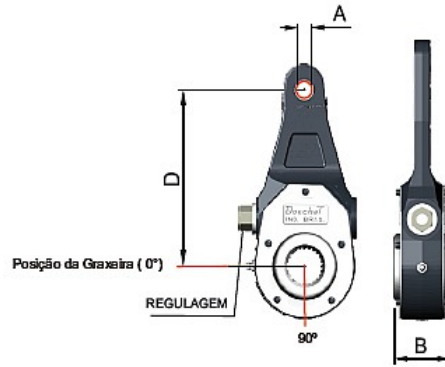

| 6036/01   | AJUSTADOR MANUAL DE FREIO 5.5"<br>GRAX. 0º (CATRACA) |
|---|--|
| <b>CHAVE : 14,00mm (Original)</b><br><b>Nº ESTRIAS : 10</b><br><b>QUANT. FUROS : 01</b> | $\varnothing A = 12,70$                              |
|   | B = 50,80  |
|   | D = 139,70   |
| Caminhões: VW 14210/16210<br>Caterpila  |  |

| 6037/01 / COD. MA AM104   | AJUSTADOR MANUAL DE FREIO 5"<br>GRAX. 0º (CATRACA)  |
|---|---|
| <b>CHAVE : 14,00mm (Original)</b><br><b>Nº ESTRIAS : 24</b><br><b>QUANT. FUROS : 01</b>   | $\varnothing A = 12,70$   |
|   | B = 50,80   |
|   | D = 127,00  |
| <b>Caminhões Volkswagen :</b><br>7-100<br>8-120 T / D De Fev/00 até Dez/03<br>7-100<br>8-120 T / E De Fev/00 até Dez/03<br>7-110<br>8-140 T / E De Nov/93 até Jan/00<br>7 FM27-110<br>8-140 T / D De Nov/93 até Jan/00<br>8-120 (E. Eixo 4300)<br>8-150<br>9-150 T / E De Fev/00 até Dez/03<br>8-120 (E. Eixo 4300)<br>8-150<br>9-150 T / D De Fev/00 até Dez/03<br>8-120 Worker<br>8-150E Worker<br>9-150E Worker<br>8-150 Delivery T / D Desde Jan/04<br>8-120 Worker | 8-150E Worker<br>9-150E Worker<br>8-150 Delivery T / E Desde Jan/04<br>8-140 T / D De Nov/98 até Jan/00<br>8-140 T / E De Nov/98 até Jan/00<br>8-140 Curvão T / D De Jul/98 até Jan/00<br><br><b>Ônibus Volkswagen :</b><br>8-140 Curvão T / E De Jul/98 até Jan/00<br>8-150 Curvão T / D De Fev/00 até Fev/02<br>8-150 Curvão T / E De Fev/00 até Fev/02<br>8-150 OD Curvão 9-150 OD Curvão T / D De Fev/03 até Dez/05<br>8-150 OD Curvão 9-150 OD Curvão T / E De Fev/03 até Dez/05<br>8-150E OD<br>9-150E OD T / E Desde Jan/06<br>8-150E OD<br>9-150E OD T / D Desde Jan/06<br>C-814 C-815 T / D Desde Jan/96<br>C-814 C-815 T / E Desde Jan/96 |

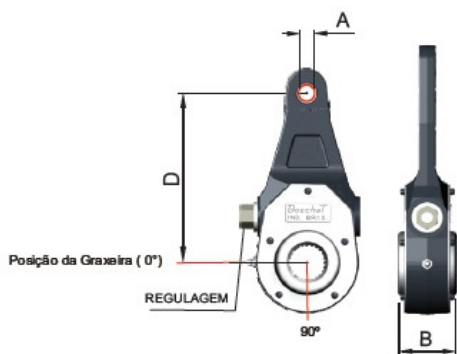

VW/FORD/IVECO/AGRALE

| 6034/01 / COD. MA AM314/322/323   | AJUSTADOR MANUAL DE FREIO 6" GRAX. 0º (CATRACA)  |
|---|--|
| <p><b>CHAVE : 14,00mm (Original)</b><br/> <b>Nº ESTRIAS : 28</b><br/> <b>QUANT. FUROS : 01</b><br/> <b>APLICAÇÃO : VOLKSWAGEN / FORD</b></p>  | <p><math>\varnothing A = 12,70</math><br/> <math>B = 50,80</math><br/> <math>D = 152,40</math></p>   |
| <p><b>Caminhões Volkswagen :</b><br/> 24-250E Constellation 24-260E Constellation D / E Desde Jan/06<br/> 24-250E Constellation 24-260E Constellation D / D Desde Jan/06<br/> 24-250E Constellation 24-260E Constellation T / E Desde Jan/06<br/> 25-320E Tractor Constellation 25-370E Tractor Constellation D / D Desde Jul/05<br/> 25-320E Tractor Constellation 25-370E Tractor Constellation 3º / E Desde Jul/05<br/> 26-220 Worker 26-260E Worker D / D Desde Out/04<br/> 26-260E Constellation D / D Desde Out/04<br/> 26-300 26-310 Titan D / E De Set/99 até Set/04<br/> 31-260E Worker D / D Desde Out/04<br/> 31-320E Constellation 31-370E Constellation D / E Desde Jan/07<br/> 35-300 T / E De Dez/90 até Dez/00<br/> 25-320E Tractor Constellation 25-370E Tractor Constellation D / E Desde Jul/05<br/> 26-220 Worker 26-260E Worker D / E Desde Out/04<br/> 26-260E Constellation D / E Desde Out/04<br/> 26-300 26-310 Titan D / D De Set/99 até Set/04<br/> 31-260E Worker D / E Desde Out/04<br/> 31-320E Constellation 31-370E Constellation D / D Desde Jan/07<br/> 35-300 T / D De Dez/90 até Dez/00<br/> 40-300 D / E De Set/99 até Dez/01<br/> 40-300 T / E De Set/99 até Dez/01<br/> 40-300 T / D De Set/99 até Dez/01<br/> 40-300 D / D De Set/99 até Dez/01</p> <p><b>Ônibus Ford :</b><br/> B-1618 T / D De Jan/93 até Dez/97<br/> B-1618 D / D De Jan/93 até Dez/97<br/> B-1618 T / E De Jan/93 até Dez/97<br/> B-1618 D / E De Jan/93 até Dez/97<br/> B-1621 D / D De Jan/98 até Dez/00<br/> B-1621 T / D De Jan/98 até Dez/00<br/> B-1621 T / E De Jan/98 até Dez/00<br/> B-1621 D / E De Jan/98 até Dez/00</p> <p><b>Caminhões Ford :</b><br/> C-1317E D / E Desde Jan/05<br/> C-1317E T / D Desde Jan/05<br/> C-1317E T / E Desde Jan/05<br/> C-1317E D / D Desde Jan/05<br/> C-1517E T / D Desde Jan/05<br/> C-1517E D / D Desde Jan/05<br/> C-1517E T / E Desde Jan/05<br/> C-1617 C-1618 C-1621 C-1622 C-1717 C-1721 C-1722 D / D De Jan/01 até Dez/00<br/> C-1617 C-1618 C-1621 C-1622 C-1717 C-1721 C-1722 T / E De Jan/01 até Dez/00<br/> C-1617 C-1618 C-1622 C-1722 D / E De Jan/97 até Dez/00<br/> C-1617 C-1618 C-1622 C-1722 D / D De Jan/97 até Dez/00<br/> C-1630 T / D De Jan/97 até Dez/00<br/> C-1630 D / D De Jan/97 até Dez/00<br/> C-1630 C-1730 D / E De Jan/01 até Dez/04<br/> C-1630 C-1730 D / D De Jan/01 até Dez/04<br/> C-1832E (Argentina) T / D Desde Mai/07<br/> C-1832E (Argentina) T / E Desde Mai/07<br/> C-2421 C-2422 3º / E De Out/03 até Nov/05<br/> C-1517E D / E Desde Jan/05<br/> C-1617 C-1618 C-1621 C-1622 C-1717 C-1721 C-1722 T / D De Jan/01 até Dez/00<br/> C-1617 C-1618 C-1621 C-1622 C-1717 C-1721 C-1722 D / E De Jan/01 até Dez/00<br/> C-1617 C-1618 C-1622 C-1722 T / E De Jan/97 até Dez/00<br/> C-1617 C-1618 C-1622 C-1722 T / D De Jan/97 até Dez/00<br/> C-1630 D / E De Jan/97 até Dez/00<br/> C-1630 T / E De Jan/97 até Dez/00<br/> C-1630 C-1730 T / D De Jan/01 até Dez/04<br/> C-1630 C-1730 T / E De Jan/01 até Dez/04</p> | <p><b>Caminhões Ford :</b><br/> C-1832E (Argentina) D / D Desde Mai/07<br/> C-1832E (Argentina) D / E Desde Mai/07<br/> C-2421 C-2422 T / E De Out/03 até Nov/05<br/> C-2421 C-2422 D / E De Out/03 até Nov/05<br/> C-2421 C-2422 T / D De Out/03 até Nov/05<br/> C-2421 C-2422 3º / D De Out/03 até Nov/05<br/> C-2421 C-2422 D / D De Out/03 até Nov/05<br/> C-2622E C-2628E D / D Desde Dez/05<br/> C-2622E C-2628E D / E Desde Dez/05<br/> C-2622 C-2626 C-2630 D / E De Mai/02 até Nov/05<br/> C-2622 C-2626 C-2630 D / D De Mai/02 até Nov/05<br/> C-2626 Mix C-2631 D / E De Abr/05 até Nov/05<br/> C-2626 Mix C-2631 D / D De Abr/05 até Nov/05<br/> C-2632E D / D Desde Dez/05<br/> C-2831 D / D De Nov/04 até Nov/05<br/> C-2832E D / D Desde Dez/05<br/> C-2932E D / D Desde Dez/05<br/> C-3128E D / D Desde Nov/07<br/> C-3222 C-4030 C-4031 C-4331 T / E Desde Jan/01<br/> C-3222 C-4030 C-4031 C-4331 T / D Desde Jan/01<br/> C-4030 T / D De Jan/97 até Dez/00<br/> C-4030 T / E De Jan/97 até Dez/00<br/> C-4331S T / E Desde Out/04<br/> C-4331S D / E Desde Out/04<br/> C-4432E Tractor T / D Desde Dez/05<br/> C-4532E Tractor T / D Desde Jan/07<br/> C-2632E D / E Desde Dez/05<br/> C-2831 D / E De Nov/04 até Nov/05<br/> C-2832E D / E Desde Dez/05<br/> C-2932E D / E Desde Dez/05<br/> C-3128E D / E Desde Nov/07<br/> C-3222 C-4030 C-4031 C-4331 D / E Desde Jan/01<br/> C-3222 C-4030 C-4031 C-4331 D / D Desde Jan/01<br/> C-4030 D / D De Jan/97 até Dez/00<br/> C-4030 D / E De Jan/97 até Dez/00<br/> C-4331S D / D Desde Out/04<br/> C-4331S T / D Desde Out/04<br/> C-4432E Tractor T / E Desde Dez/05<br/> C-4532E Tractor T / E Desde Jan/07<br/> C-5032E D / D Desde Dez/05<br/> C-5032E D / E Desde Dez/05<br/> C-6332E D / D Desde Nov/07<br/> C-6332E D / E Desde Nov/07<br/> F-16000 D / E De Nov/98 até Dez/04<br/> F-16000 T / D De Nov/98 até Dez/04<br/> F-16000 D / D De Nov/98 até Dez/04<br/> F-16000 T / E De Nov/98 até Dez/04</p> <p><b>Caminhões Iveco :</b><br/> Cavalinno 450E 32 e 180E 32 TD / D Desde Mai/06<br/> Eurocargo 6x2 3º / E Desde Nov/05<br/> Eurocargo 6x2 3º / D Desde Nov/05<br/> Eurocargo 6x4 D / E Desde Jan/09<br/> Cavalinno 450E 32 e 180E 32 TD / E Desde Mai/06<br/> Eurocargo 6x2 D / E Desde Nov/05<br/> Eurocargo 6x2 D / D Desde Nov/05<br/> Eurocargo 6x4 D / D Desde Jan/09<br/> Stralis 6x2 3º / D Desde Jan/06<br/> Stralis 6x2 3º / E Desde Jan/06</p> <p><b>Caminhões Agrale :</b><br/> Saturno 13 Ton. D / E Desde Mai/07<br/> Saturno 13 Ton. D / D Desde Mai/07<br/> Saturno 13 Ton. T / E Desde Mai/07<br/> Saturno 13 Ton. T / D Desde Mai/07</p> |

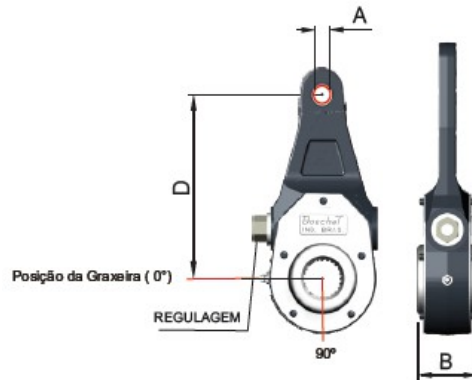

| <b>6038/01 / COD. MA AM101</b>  | <b>AJUSTADOR MANUAL DE FREIO 5" GRAX. 90° (CATRACA)</b>   |
|---|---|
| <b>CHAVE : 14,00mm (Original)</b><br><b>Nº ESTRIAS : 24</b><br><b>QUANT. FUIROS : 01</b><br><b>APLICAÇÃO : VW / AGRALE / FORD</b>   | $\varnothing A = 12,70$<br>$B = 50,80$<br>$D = 127,00$  |
| <b>Caminhões Volkswagen :</b><br>7-100<br>8-120 D / D De Fev/00 até Dez/03<br>7-100<br>8-120 D / E De Fev/00 até Dez/03<br>7-110<br>8-140 D / E De Nov/93 até Jan/00<br>7-110<br>8-140 D / D De Nov/93 até Jan/00<br>7.000 7.500 8.500 T / D Desde Jan/93<br>7.000 7.500<br>8.500 T / E Desde Jan/93<br><b>Caminhões Agrale :</b><br>7.000 7.500 8.500 D / E Desde Jan/93<br>7.000 7.500 8.500 D / D Desde Jan/93<br>8-120 (E. Eixo 4300) 8-150 9-150 D / D De Fev/00 até Dez/03<br>8-120 (E. Eixo 4300) 8-150 9-150 D / E De Fev/00 até Dez/03<br>8-120 Worker 8-150E Worker 9-150E Worker<br>8-150 Delivery D / D Desde Jan/04<br>8-120 Worker 8-150E Worker 9-150E Worker<br>8-150 Delivery D / E Desde Jan/04<br>8-140 D / D De Nov/98 até Jan/00<br>8-140 D / E De Nov/98 até Jan/00<br>8-140 Curvão D / D De Jul/98 até Jan/00<br>8-140 Curvão D / E De Jul/98 até Jan/00<br>8-150 Curvão D / D De Fev/00 até Fev/02<br>8-150 Curvão D / E De Fev/00 até Fev/02<br>8-150 OD Curvão 9-150 OD Curvão D / D De Fev/03 até Dez/05<br>8-150 OD Curvão 9-150 OD Curvão D / E De Fev/03 até Dez/05<br>8-150E OD<br>9-150E OD D / E Desde Jan/06<br>8-150E OD<br>9-150E OD D / D Desde Jan/06<br><b>Caminhões Ford :</b><br>C-814 C-815 D / E Desde Jan/96<br>C-814 C-815 D / D Desde Jan/96<br><b>Caminhões Ford :</b><br>C-814 C-815 D / E Desde Jan/96<br>C-814 C-815 D / D Desde Jan/96 | <b>Ônibus Agrale :</b><br>Chassi MA 6.0 (Colômbia) D / D Desde Nov/01<br>Chassi MA 6.0 (Colômbia) T / E Desde Nov/01<br>Chassi MA 6.0 (Colômbia) D / E Desde Nov/01<br>Chassi MA 6.0 (Colômbia) T / D Desde Nov/01<br>Chassi MA 7.5<br>Chassi MA 8.5 TCE T / E Desde Jun/01<br>Chassi MA 7.5<br>Chassi MA 8.5 TCE D / D Desde Jun/01<br>Chassi MA 7.5<br>Chassi MA 8.5 TCE D / E Desde Jun/01<br><b>Ônibus Agrale :</b><br>Chassi MA 7.5<br>Chassi MA 8.5 TCE T / D Desde Jun/01<br>Chassi MA 7<br>Chassi MA 7.5 Chassi MA 8.5 T / E De Jan/93 até Jun/01<br>Chassi MA 7<br>Chassi MA 7.5 Chassi MA 8.5 T / D De Jan/93 até Jun/01<br>Chassi MA 7<br>Chassi MA 7.5 Chassi MA 8.5 D / D De Jan/93 até Jun/01<br>Chassi MA 7<br>Chassi MA 7.5 Chassi MA 8.5 D / E De Jan/93 até Jun/01<br>Chassi MA 8.5 (Colômbia) D / E Desde Nov/02<br>Chassi MA 8.5 (Colômbia) T / D Desde Nov/02<br>Chassi MA 8.5 (Colômbia) T / E Desde Nov/02<br>Chassi MA 8.5 (Colômbia) D / D Desde Nov/02<br>Chassi MA 8.5 (TCA, Super e Super E) D / E Desde Mai/02<br>Chassi MA 8.5 (TCA, Super e Super E) T / D Desde Mai/02<br>Chassi MA 8.5 (TCA, Super e Super E) D / D Desde Mai/02<br>Chassi MA 8.5 (TCA, Super e Super E) T / E Desde Mai/02<br>Chassi MA 9.2 (Exportação) D / D De Jan/08 até Dez/08<br>Chassi MA 9.2 (Exportação) D / E De Jan/08 até Dez/08<br>Chassi MA 9.2 (Exportação) T / D De Jan/08 até Dez/08<br>Chassi MA 9.2 (Exportação) T / E De Jan/08 até Dez/08<br>Furgovan 8000 Volare A8 e V8 D / E Desde Jul/01<br>Furgovan 8000<br>Volare A8 e V8 D / D Desde Jul/01<br>Volare A8 D / D De Mai/00 até Jun/01<br>Volare A8 D / E De Mai/00 até Jun/01<br>Volare W8 e W9 D / E Desde Mai/02<br>Volare W8 e W9 D / D Desde Mai/02<br>Volare W8 e W9 T / E Desde Mai/02<br>Volare W8 e W9 T / D Desde Mai/02 |

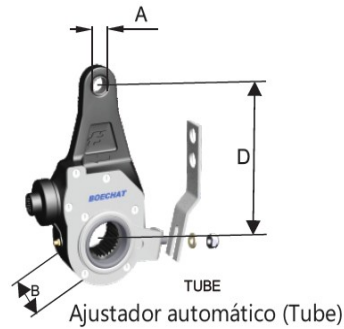
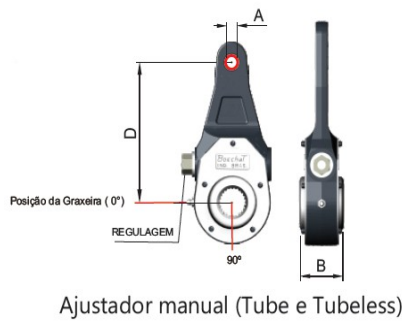

| 6039/01 / COD. MA AM102  | AJUSTADOR MANUAL DE FREIO 5,5" GRAX. 0º (CATRACA)   |
|--|---|
| CHAVE : 14,00mm (Original)<br>Nº ESTRIAS : 24<br>QUANT. FUROS : 01<br>APLICAÇÃO : AGRALE   | ØA = 12,70  |
|  | B = 50,80   |
|  | D = 139,70  |
| Caminhões Agrale :<br>9,200 D / E Desde Out/03<br>9,200 T / D Desde Out/03<br>9,200 T / E Desde Out/03<br>9,200 D / D Desde Out/03 | Ônibus Agrale :<br>Chassi MA 10 TCE T / D Desde Out/07<br>Chassi MA 10 TCE T / E Desde Out/07<br>Chassi MA 9.2 T / E Desde Ago/03<br>Chassi MA 9.2 D / D Desde Ago/03<br>Chassi MA 9.2 T / D Desde Ago/03<br>Chassi MA 9.2 D / E Desde Ago/03 |

| *5750   | AJUSTADOR AUTOMÁTICO DE FREIO 6" GRAX. 0º |
|---|---|
| CHAVE : 14,00mm<br>Nº ESTRIAS : 10<br>QUANT. FUROS : 01 | ØA = 16,20                                |
|   | B = 39,00                                 |
|   | D = 152,40                                |
| TRUCKS EM GERAL (FREIO TUBE)                            |   |

| *5751   | AJUSTADOR AUTOMÁTICO DE FREIO 6" GRAX. 0º |
|---|---|
| CHAVE : 14,00mm<br>Nº ESTRIAS : 28<br>QUANT. FUROS : 01 | ØA = 16,20                                |
|   | B = 39,00                                 |
|   | D = 152,40                                |
| TRUCKS EM GERAL (FREIO TUBE)                            |   |

| 5754 / COD. MA AA308/AA314   | AJUSTADOR AUTOMÁTICO DE FREIO 6" GRAX. 0º (CATRACA)   |
|--|---|
| CHAVE : 14,00mm<br>Nº ESTRIAS : 28<br>QUANT. FUROS : 01<br>APLICAÇÃO : VW / FORD   | ØA = 12,70  |
|  | B = 50,80   |
|  | D = 152,40  |
| <b>Caminhões Volkswagen :</b><br>16-170BT 16-200 16-220 T / E De Jan/97 até Ago/99<br>16-170<br>16-220 T / E De Dez/90 até Dez/96<br><b>Ônibus Volkswagen :</b><br>16-180 CO T / E De Jan/93 até Dez/97<br><b>Caminhões Volkswagen :</b><br>Tractor Worker 17-220<br>Tractor Worker 17-250E Tractor Worker T / E Desde Abr/04<br>17-180<br>Worker 17-220 Worker 17-250E<br>Worker T / E Desde Abr/04<br>17-210<br>17-220 17-300 17-310 Titan T / E De Set/99 até Mar/04<br>17-220 (Chile) T / E De Jan/99 até Ago/99<br>17-250E Constellation T / E Desde Jan/06<br>17-250E Tractor Constellation T / E Desde Jan/06<br>23-220 23-310 Titan T / E De Jan/02 até Jun/03<br>23-210 23-220<br>23-310 Titan 3º / E De Jan/02 até Jun/03<br>24-220 Worker<br>24-250E Worker 3º / E Desde Jul/03 | 24-220 Worker 24-250E Worker T / E Desde Jul/03<br>24-250E (México) 3º / E Desde Jul/04<br>24-250E Constellation 24-260E Constellation 3º / E Desde Jan/06<br>24-250E Constellation<br>24-260E Constellation T / E Desde Jan/06<br>35-300 T / E De Dez/90 até Dez/00<br><br><b>Ônibus Ford :</b><br>B-1618 T / E De Jan/93 até Dez/97<br><br><b>Caminhões Volkswagen :</b><br>C-1617 C-1618<br>C-1621 C-1622 C-1717 C-1721<br>C-1722 T / E De Jan/01 até Dez/04<br>C-1617 C-1618<br>C-1622 C-1722 T / E De Jan/97 até Dez/00<br>C-1717E T / E Desde Jan/05<br>C-2421 C-2422 3º / E De Out/03 até Nov/05<br>C-2421 C-2422 T / E De Out/03 até Nov/05<br>C-2422E<br>C-2428E 3º / E Desde Dez/05 |

\* Para aplicar como substituição a uma alavanca com medida "B" =39 mm, basta montar a trava elástica e arruelas do eixo "S" internamente com encosto na coroa dentada. ( Arruelas seguem juntas com o Ajustador ).

VW/FORD/IVECO/AGRALE

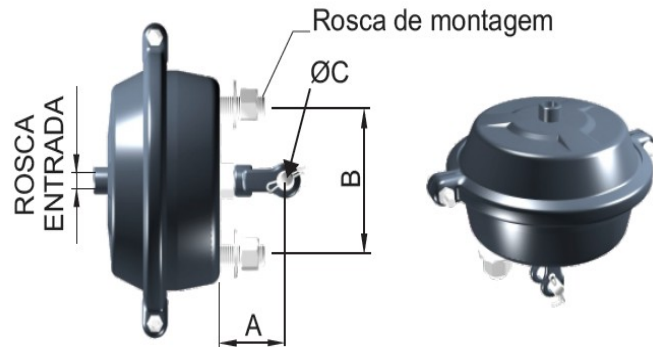

| <b>3601/01 /</b> COD. MA CS217   | <b>CÂMARA SIMPLES 20" DIANT. HC (CUÍCA)</b>                                      |
|--|--|
| <b>ROSCA ENTRADA DE AR : 3/8" NPT</b><br><b>ROSCA DE MONTAGEM : M16</b><br><b>TIPO DE FORQUILHA : Manual</b> | A = 69,90  |
|  | B = 120,00   |
|  | ØC = 12,70   |
| <b>Caminhões Volkswagen :</b><br>14-150 D / D De Jan/91 até Ago/99<br>14-150 D / E De Jan/91 até Ago/99      | 14-200<br>14-220 D / E De Jun/91 até Dez/96<br>14-220 D / D De Jun/91 até Dez/96 |

| <b>3609 /</b> COD. MA CS533   | <b>CÂMARA SIMPLES 30" HC (CUÍCA)</b> |
|---|--------------------------------------|
| <b>ROSCA ENTRADA DE AR : M16</b><br><b>ROSCA DE MONTAGEM : M16</b><br><b>TIPO DE FORQUILHA : Manual</b> | A = 69,90                            |
|   | B = 120,00                           |
|   | ØC = 12,70                           |
| Carreta e 3º Eixo em geral (freio tube)   |                                      |

| <b>3615 /</b> COD. MA CS346  | <b>CÂMARA SIMPLES 24" DIANT. HC (CUÍCA)</b>  |
|--|--|
| <b>ROSCA ENTRADA DE AR : M16</b><br><b>ROSCA DE MONTAGEM : 5/8" UNC</b><br><b>TIPO DE FORQUILHA : Manual</b>   | A = 69,90  |
|  | B = 120,00   |
|  | ØC = 12,70   |
| <b>Caminhões Iveco :</b><br>Eurotech 450E 37T / HR<br>Eurotech 200E 37 D / E Desde Jun/96<br>Eurotech 450E 37T / HR<br>Eurotech 200E 37 D / D Desde Jun/96<br>Eurotech Cursor 8 190E 31(Argentina)<br>Eurotech Cursor 8 450E 31T (Argentina)<br>Eurotrakker D / D De Mai/99 até Dez/05<br>Eurotech Cursor 8 190E 31(Argentina)<br>Eurotech Cursor 8 450E 31T (Argentina) | Eurotrakker D / E De Mai/99 até Dez/05<br>Stralis 6x2 D / E Desde Jan/06<br>Stralis 6x2 D / D Desde Jan/06<br>Stralis 6x4 (com eixo italiano) D / E Desde Set/07<br>Stralis 6x4 (com eixo italiano) D / D Desde Set/07<br>Stralis HD 450S 38T / HR<br>Stralis HD 200S 38 D / D Desde 2004<br>Stralis HD 450S 38T / HR<br>Stralis HD 200S 38 D / E Desde 2004 |

| <b>3618</b>  | <b>CÂMARA SIMPLES 24" TRAS. HL (CUÍCA)</b> |
|--|--|
| <b>ROSCA ENTRADA DE AR : M16</b><br><b>ROSCA DE MONTAGEM : M16</b><br><b>TIPO DE FORQUILHA : Manual</b><br><b>APLICAÇÃO : VOLKSWAGEN / FORD (TUBELESS)</b> | A = 274,00                                 |
|  | B = 120,00                                 |
|  | ØC = 12,70                                 |
| Truck / Volkswagen / Ford  |  |

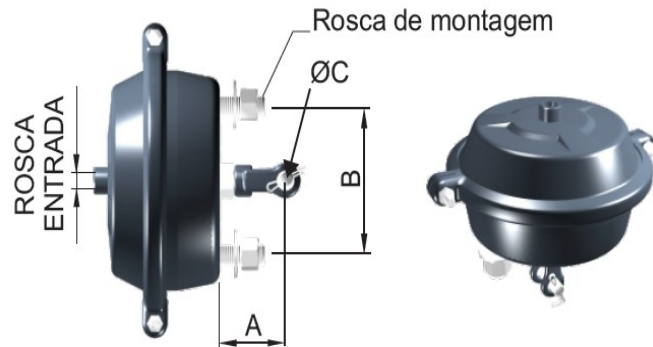

| 3622 / COD. MA CS318  | CÂMARA SIMPLES 24" DIANT. HC (CUÍCA)  |
|---|---|
| <b>ROSCA ENTRADA DE AR : 3/8" NPT</b><br><b>ROSCA DE MONTAGEM : 5/8" UNC</b><br><b>TIPO DE FORQUILHA : Manual</b>   | A = 69,90<br>B = 120,00<br>ØC = 12,70   |
| <b>Caminhões Volkswagen :</b><br>17-220 (Argentina) D / D De Jul/98 até Set/04<br>14-150 D / E De Jan/91 até Ago/99<br>14-170BT<br>14-220 D / D De Jan/97 até Jul/98<br>16-170BT<br>16-200<br>16-220 D / E De Jan/97 até Ago/99<br>16-170<br>16-220 D / D De Dez/90 até Dez/96<br>16-300 D / D De Jan/97 até Ago/99<br>17-180 Tractor Worker<br>17-220 Tractor Worker<br>17-250E Tractor Worker D / E Desde Abr/04<br>17-180 Worker<br>17-220 Worker<br>17-250E Worker D / E Desde Abr/04<br>17-210 (Lixo)<br>17-220 (Lixo) D / E Lotes Fechados (2001)<br>17-210<br>17-220<br>17-300<br>17-310 Titan D / E De Set/99 até Mar/04<br>17-220 (Argentina) D / E De Jul/98 até Set/04<br>17-250E Constellation D / E Desde Jan/06<br>17-250E Constellation D / D Desde Jan/06<br>17-250E Tractor Constellation D / E Desde Jan/06<br>17-250E Tractor Constellation D / D Desde Jan/06<br>18-310 Titan Tractor D / E De Jan/02 até Dez/05<br>18-310 Titan Tractor D / D De Jan/02 até Dez/05<br>19-320E Constellation<br>19-370E Constellation D / E Desde Jan/06<br>19-320E Constellation<br>19-370E Constellation D / D Desde Jan/06<br>19-320E Tractor Constellation<br>19-370E Tractor Constellation D / E Desde Jan/06<br>22-220<br>24-250 D / E De Dez/90 até Jun/03 | 23-210 23-220 23-310 Titan D / E De Jan/02 até Jun/03<br>24-220 (Argentina)<br>24-250 (Argentina) D / D De Fev/99 até Set/04<br>24-220 Worker<br>24-250E Worker D / E Desde Jul/03<br>24-250E Constellation<br>24-260E Constellation D / E Desde Jan/06<br>25-320E Tractor Constellation<br>25-370E Tractor Constellation D / E Desde Jul/07<br>26-220 Worker<br>26-260E Worker D / E Desde Out/04<br>26-260E Constellation D / E Desde Out/04<br>26-300 26-310 Titan D / E De Set/99 até Set/04<br>19-320E Tractor Constellation<br>19-370E Tractor Constellation D / D Desde Jan/06<br>22-220 24-250 D / D De Dez/90 até Jun/03<br>23-210 23-220 23-310 Titan D / D De Jan/02 até Jun/03<br>24-220 (Argentina)<br>24-250 (Argentina) D / E De Fev/99 até Set/04<br>24-220 Worker<br>24-250E Worker D / D Desde Jul/03<br>24-250E Constellation<br>24-260E Constellation D / D Desde Jan/06<br>25-320E Tractor Constellation<br>25-370E Tractor Constellation D / D Desde Jul/07<br>26-220 Worker<br>26-260E Worker D / D Desde Out/04<br>26-260E Constellation D / D Desde Out/04<br>26-300 26-310 Titan D / D De Set/99 até Set/04<br>31-260E Worker D / D Desde Out/04<br>31-260E Worker D / E Desde Out/04<br>31-320E Constellation<br>31-370E Constellation D / E Desde Jan/07<br>31-320E Constellation<br>31-370E Constellation D / D Desde Jan/07<br>35-300 D / D De Dez/90 até Dez/00<br>35-300 D / E De Dez/90 até Dez/00<br>40-300 D / D De Set/99 até Dez/01<br>40-300 D / E De Set/99 até Dez/01 |

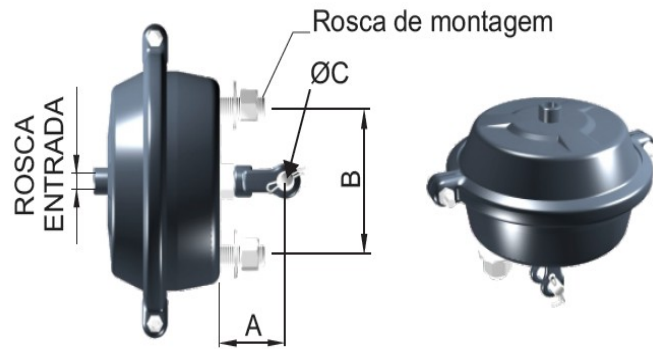

| 6070 / COD. MA CS130/131  | CÂMARA SIMPLES 16" DIANT. HC (CUÍCA)                   |
|---|--|
| <b>ROSCA ENTRADA DE AR : 3/8" NPT</b><br><b>ROSCA DE MONTAGEM : 7/16" UNC</b><br><b>TIPO DE FORQUILHA : Manual</b>  | A = 72,00  |
|   | B = 76,00  |
|   | ØC = 12,70   |
| <b>Caminhões Volkswagen :</b><br>7-100<br>8-120 De Fev/00 até Dez/03<br>7-110<br>8-140 De Nov/93 até Jan/00<br>8-120 (E. Eixo 4300)<br>8-150<br>9-150 De Fev/00 até Dez/03<br>8-120 Worker<br>8-150E Worker<br>9-150E Worker<br>8-150 Delivery Desde Jan/04<br>8-140 De Nov/98 até Jan/00 | <b>Caminhões Ford :</b><br>C-814<br>C-815 Desde Jan/96 |

| 6071 / COD. MA CS109/110/132   | CÂMARA SIMPLES 16" DIANT. HC (CUÍCA)   |
|--|--|
| <b>ROSCA ENTRADA DE AR : M16</b><br><b>ROSCA DE MONTAGEM : 7/16" UNC</b><br><b>TIPO DE FORQUILHA : Manual</b>  | A = 72,00  |
|  | B = 76,00  |
|  | ØC = 12,70   |
| <b>Caminhões Volkswagen :</b><br>7-100<br>8-120 D / E De Fev/00 até Dez/03<br>7-110 8-140 D / E De Nov/93 até Jan/00<br>8-120 (E. Eixo 4300) 8-150 9-150 D / E De Fev/00 até Dez/03<br>8-140 D / E De Nov/98 até Jan/00<br>9-150 (Argentina) D / E Desde Jan/04<br>9-150 Worker D / E Desde Dez/07<br><b>Caminhões Ford :</b><br>C-814<br>C-815 D / E Desde Jan/96<br><b>Caminhões Volkswagen :</b><br>8-120 Worker<br>8-150E Worker<br>9-150E Worker<br>8-150 Delivery D / E Desde Jan/04<br>9-140 (Argentina) D / E De Jan/98 até Jan/00<br>9-150 (Argentina) D / E De Fev/00 até Dez/03<br>9-150E (México) D / E Desde Jul/04<br>7-100<br>8-120 D / D De Fev/00 até Dez/03<br>7-110<br>8-140<br>8-120 (E. Eixo 4300)<br>8-150<br>9-150 D / D De Fev/00 até Dez/03<br>8-140 D / D De Nov/98 até Jan/00<br>9-150 (Argentina) D / D Desde Jan/04<br>9-150 Worker D / D Desde Dez/07<br><b>Caminhões Ford :</b><br>C-814<br>C-815 D / D Desde Jan/96 D / D De Nov/93 até Jan/00<br>8-120 Worker<br>8-150E Worker<br>9-150E Worker<br>8-150 Delivery D / D Desde Jan/04<br>9-140 (Argentina) D / D De Jan/98 até Jan/00<br>9-150 (Argentina) D / D De Fev/00 até Dez/03<br>9-150E (México) | <b>Caminhões Agrale :</b><br>7.000<br>7.500<br>8.500 D / E Desde Jan/93<br>8.500 D / D Desde Jan/93<br>9,200 D / D Desde Out/03<br>9,200 D / E Desde Out/03<br><b>Caminhões Ford :</b><br>C-814<br>C-815 D / E Desde Jan/96<br><b>Adaptações Volkswagen Caminhão 6 a 7 ton. D / E</b><br><b>Adaptações Volkswagen Caminhão 6 a 7 ton. D / D</b><br><b>Ônibus Agrale :</b><br>Chassi MA 6.0 (Colômbia) D / D Desde Nov/01<br>Chassi MA 6.0 (Colômbia) D / E Desde Nov/01<br>Chassi MA 7.5 Chassi MA 8.5 TCE D / D Desde Jun/01<br>Chassi MA 7 Chassi MA 7.5 Chassi MA 8.5 D / D De Jan/93 até Jun/01<br>Chassi MA 8.5 (Colômbia) D / D Desde Nov/02<br>Chassi MA 8.5 (TCA, Super e Super E) D / E Desde Mai/02<br>Chassi MA 9.2 D / D Desde Ago/03<br>Chassi MA 9.2 (Exportação) D / E De Jan/08 até Dez/08<br>Furgovan 8000<br>Volare A8 e V8 D / E Desde Jul/01<br>Volare A8 D / E De Mai/00 até Jun/01<br>Volare W8 e W9 D / D Desde Mai/02<br>Chassi MA 7.5 Chassi MA 8.5 TCE D / E Desde Jun/01<br>Chassi MA 7<br>Chassi MA 7.5<br>Chassi MA 8.5 D / E De Jan/93 até Jun/01<br>Chassi MA 8.5 (Colômbia) D / E Desde Nov/02<br>Chassi MA 8.5 (TCA, Super e Super E) D / D Desde Mai/02<br>Chassi MA 9.2 D / E Desde Ago/03<br>Chassi MA 9.2 (Exportação) D / D De Jan/08 até Dez/08<br>Furgovan 8000 Volare A8 e V8 D / D Desde Jul/01<br>Volare A8 D / D De Mai/00 até Jun/01<br>Volare W8 e W9 D / E Desde Mai/02 |

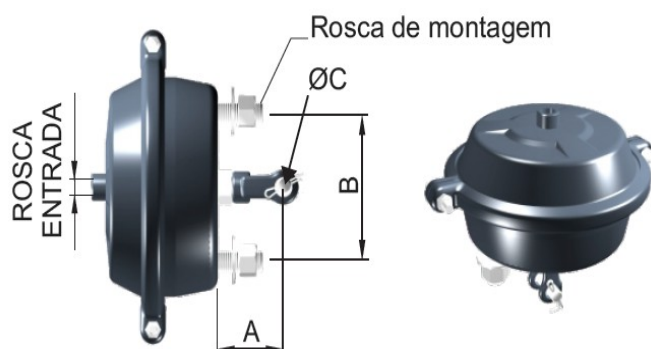

VW/FORD/IVECO/AGRALE

| 6072 / COD. MA CS107/118/115/120   | CÂMARA SIMPLES 16" DIANT. HC (CUÍCA)  |
|--|---|
| <b>ROSCA ENTRADA DE AR : 3/8" NPT</b><br><b>ROSCA DE MONTAGEM : 7/16" UNC</b><br><b>TIPO DE FORQUILHA : Manual</b><br><b>APLICAÇÃO : VW / FORD</b>   | A = 69,90   |
|  | B = 76,00   |
|  | ØC = 12,70  |
| <b>Caminhões Volkswagen :</b><br>11-140<br>12-140 D / D De Jun/91 até Abr/99<br>12-140 D / E De Jun/91 até Abr/99<br>12-140 D / D De Mai/99 até Ago/99<br>12-140 D / E De Mai/99 até Ago/99<br>13-150<br>13-170 13-180 13-190 D / E De Set/99 até Mar/04<br>13-170E Worker<br>13-180 Worker<br>13-180E Worker D / E Desde Jul/08<br>13-170E Worker | 13-180 Worker<br>13-180E Worker D / E De Abr/04 até Jun/08<br>13-180E Constellation D / E Desde Ago/06<br><b>Caminhões Ford :</b><br>C-1215 D / D De Jan/97 até Dez/00<br>C-1215<br>C-1217<br>C-1317 D / D De Jan/01 até Dez/04<br>C-1517E D / D Desde Jan/05<br>C-1517E D / E Desde Jan/05<br>F-14000 D / E De Jan/97 até Dez/04<br>F-14000 D / D De Jan/97 até Dez/04 |

| 6076  | CÂMARA SIMPLES 20" TRAS. HL (CUÍCA) |
|---|-------------------------------------|
| <b>ROSCA ENTRADA DE AR : M16</b><br><b>ROSCA DE MONTAGEM : M16</b><br><b>TIPO DE FORQUILHA : Manual</b> | A = 178,00                          |
|   | B = 120,00                          |
|   | ØC = 12,70                          |

| 6091 / COD. MA CS346  | CÂMARA SIMPLES 24" DIANT. HC (CUÍCA)   |
|---|--|
| <b>ROSCA ENTRADA DE AR : M16</b><br><b>ROSCA DE MONTAGEM : 5/8" UNC</b><br><b>TIPO DE FORQUILHA : Manual</b>  | A = 69,90  |
|   | B = 120,00   |
|   | ØC = 12,70   |
| <b>Caminhões Iveco :</b><br>Eurotech 450E 37T / HR Eurotech 200E 37 D / E Desde Jun/96<br>Eurotech 450E 37T / HR Eurotech 200E 37 D / D Desde Jun/96<br>Eurotech Cursor 8 190E 31(Argentina)<br>Eurotech Cursor 8 450E 31T (Argentina)<br>Eurotrakker D / D De Mai/99 até Dez/05<br>Eurotech Cursor 8 190E 31(Argentina)<br>Eurotech Cursor 8 450E 31T(Argentina) | Eurotrakker D / E De Mai/99 até Dez/05<br>Stralis 6x2 D / E Desde Jan/06<br>Stralis 6x2 D / D Desde Jan/06<br>Stralis 6x4 (com eixo italiano) D / E Desde Set/07<br>Stralis 6x4 (com eixo italiano) D / D Desde Set/07<br>Stralis HD 450S 38T / HR Stralis HD 200S 38 D / D Desde 2004<br>Stralis HD 450S 38T / HR Stralis HD 200S 38 D / E Desde 2004 |

| 6100 / COD. MA CS309/310  | CÂMARA SIMPLES 24" DIANT. HC (CUÍCA) |
|---|--------------------------------------|
| <b>ROSCA ENTRADA DE AR : 1/4" NPT</b><br><b>ROSCA DE MONTAGEM : 5/8" UNC</b><br><b>TIPO DE FORQUILHA : Manual</b> | A = 69,90                            |
|   | B = 120,00                           |
|   | ØC = 12,70                           |

Adaptações Volkswagen :  
 Caminhão 11 a 22 ton. até 1989 D  
 Caminhão 11 a 22 ton. até 1989 D



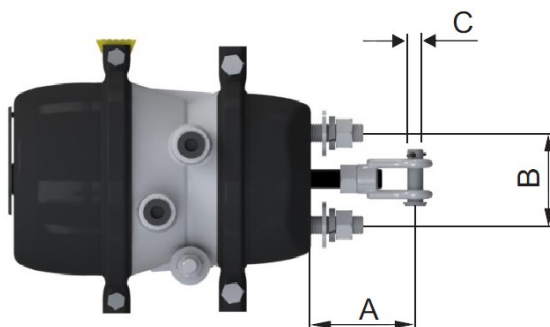

| 7610 / COD. MA SB104/105/123/128/129   | CÂMARA DUPLA 16"X 24" TRAS. HC (SB)   |
|--|---|
| <p>ROSCA ENTRADA DE AR : M16<br/>ROSCA DE MONTAGEM : 5/8"UNC<br/>TIPO DE FORQUILHA : Manual</p>  | <p>A = 72,00<br/>B = 76,00<br/>ØC = 12,70</p>   |
| <p><b>Caminhões Volkswagen :</b><br/>7-100<br/>8-120 T / E De Fev/00 até Dez/03<br/>8-120 T / D De Fev/00 até Dez/03<br/>7-100<br/>7-110<br/>8-140 T / E De Nov/93 até Jan/00<br/>8-140 T / D De Nov/93 até Jan/00<br/>7-110<br/>8-150<br/>8-120 (E. Eixo 4300)<br/>9-150 T / E De Fev/00 até Dez/03<br/>9-150 T / D De Fev/00 até Dez/03<br/>8-120 Worker<br/>8-150E Worker<br/>9-150E Worker<br/>8-150 Delivery T / E Desde Jan/04<br/>8-150 Delivery T / D Desde Jan/04<br/>8-120 Worker<br/>8-140 T / E De Nov/98 até Jan/00<br/>8-140 T / D De Nov/98 até Jan/00<br/><b>Ônibus Volkswagen :</b><br/>8-140 Curvão T / D De Jul/98 até Jan/00<br/>8-140 Curvão T / E De Jul/98 até Jan/00<br/>8-150 Curvão T / E De Fev/00 até Fev/02<br/>8-150 Curvão T / D De Fev/00 até Fev/02<br/>8-150 OD Curvão<br/>9-150 OD Curvão T / D De Fev/03 até Dez/05<br/>9-150 OD Curvão T / E De Fev/03 até Dez/05<br/>8-150 OD Curvão<br/>9-150 OD Curvão T / E De Mar/02 até Jan/03<br/>9-150 OD Curvão T / D De Mar/02 até Jan/03<br/>8-150E OD<br/>9-150E OD T / E Desde Jan/06<br/>9-150E OD T / D Desde Jan/06<br/>9-140 (Argentina) T / E De Jan/98 até Jan/00<br/>9-140 (Argentina) T / D De Jan/98 até Jan/00<br/>9-150 (Argentina) T / E Desde Jan/04<br/>9-150 (Argentina) T / D De Fev/00 até Dez/03<br/>9-150 (Argentina) T / E De Fev/00 até Dez/03<br/>9-150 (Argentina) T / D Desde Jan/04</p> | <p>9-150 Worker T / E Desde Dez/07<br/>9-150 Worker T / D Desde Dez/07<br/>9-150E (México) T / E Desde Jul/04<br/>9-150E (México) T / D Desde Jul/04<br/><b>Caminhões Volkswagen :</b><br/>9-150E FEB (México) T / D De Jul/04 até Mar/06<br/>9-150E FEB (México) T / E De Jul/04 até Mar/06<br/><b>Caminhões Ford :</b><br/>C-814 C-815 T / D Desde Jan/96<br/>C-814 C-815 T / E Desde Jan/96<br/>C-815E T / D Desde Jan/05<br/><b>Ônibus Agrale :</b><br/>Furgovan 8000<br/>Volare A8 e V8 T / E Desde Jul/01<br/>Volare A8 e V8 T / D Desde Jul/01<br/>Agrale - Furgovan 8000<br/>Volare A8 T / D De Mai/00 até Jun/01<br/>Volare A8 T / E De Mai/00 até Jun/01<br/><b>Caminhões Agrale :</b><br/>7.000 7.500 8.500 T / D Desde Jan/93<br/>7.000 7.500 8.500 T / E Desde Jan/93<br/>9,200 T / E Desde Out/03<br/>9,200 T / D Desde Out/03<br/><b>Ônibus Agrale :</b><br/>Chassi MA 10 TCE T / D Desde Out/07<br/>Chassi MA 10 TCE T / E Desde Out/07<br/>Chassi MA 7<br/>Chassi MA 7.5<br/>Chassi MA 8.5 TCE T / D Desde Jun/01<br/>Chassi MA 8.5 TCE T / E Desde Jun/01<br/>Chassi MA 6.0 (Colômbia) T / D Desde Nov/01<br/>Chassi MA 6.0 (Colômbia) T / E Desde Nov/01<br/>Chassi MA 8.5 T / D De Jan/93 até Jun/01<br/>Chassi MA 8.5 T / E De Jan/93 até Jun/01<br/>Chassi MA 8.5 (Colômbia) T / D Desde Nov/02<br/>Chassi MA 8.5 (Colômbia) T / E Desde Nov/02<br/>Chassi MA 9.2 (Exportação) T / E De Jan/08 até Dez/08<br/>Chassi MA 9.2 (Exportação) T / D De Jan/08 até Dez/08<br/>Chassi MA 9.2 T / E Desde Ago/03<br/>Chassi MA 9.2 T / D Desde Ago/03</p> |

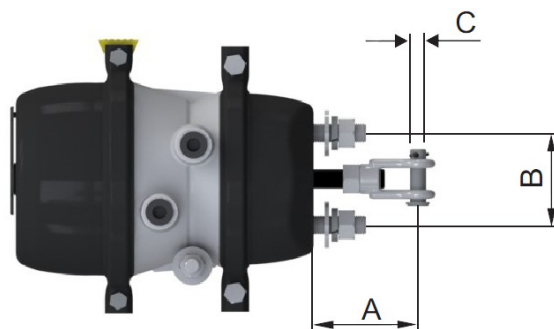

VW/FORD/IVECO/AGRALE

|  |  |
|--|--|
| <b>7702 /</b> COD. MA SB331  | <b>CÂMARA DUPLA 24"X 30" TRAS. HL (SB)</b>   |
| ROSCA ENTRADA DE AR : 3/8" NPT<br>ROSCA DE MONTAGEM : 5/8" UNC<br>TIPO DE FORQUILHA : Manual   | A = 185,00   |
|  | B = 120,00   |
|  | ØC = 12,70   |
| <b>Caminhões Ford :</b><br>C-2622E<br>C-2628E TP / D Desde Dez/05  | C-2622<br>C-2626<br>C-2630 T / D De Mai/02 até Nov/05  |
| <b>7702/01</b>   | <b>CÂMARA DUPLA 24" X 30" TRAS. HL (SB)</b>  |
| ROSCA ENTRADA DE AR : M16<br>ROSCA DE MONTAGEM : M16<br>TIPO DE FORQUILHA : Manual   | A = 205,00   |
|  | B = 120,00   |
|  | ØC = 12,70   |
| CAMINHÕES FORD 26 TON.   |  |
| <b>7703 /</b> COD. MA SB319/370  | <b>CÂMARA DUPLA 24"X 30" TRAS. HC (SB)</b>   |
| ROSCA ENTRADA DE AR : 3/8" NPT<br>ROSCA DE MONTAGEM : 5/8" UNC<br>TIPO DE FORQUILHA : Manual   | A = 69,90  |
|  | B = 120,00   |
|  | ØC = 12,70   |
| <b>Caminhões Volkswagen :</b><br>11-140<br>12-140 T / D De Jun/91 até Abr/99<br>12-140 T / D De Mai/99 até Ago/99<br>14-150 T / D De Jan/91 até Ago/99<br>14-170BT 14-220 T / D De Jan/97 até Jul/98   | C-1317 T / D De Jan/01 até Dez/04<br>C-1317E T / D Desde Jan/05<br>C-1415 C-1417<br>C-1421 C-1422 T / D De Jan/01 até Nov/02<br>C-1415 C-1422 T / D De Jan/97 até Dez/00<br>C-1517E T / D Desde Jan/05<br>C-1517 C-1521 T / D De Dez/02 até Dez/04<br>F-12000 T / D De Jan/97 até Dez/04 |
| <b>Caminhões Ford :</b><br>C-1215 T / D De Jan/97 até Dez/00<br>C-1215 C-1217  |  |
| <b>7703/01 /</b> COD. MA SB370   | <b>CÂMARA DUPLA 24"X 30" TRAS. HC (SB)</b>   |
| ROSCA ENTRADA DE AR : M16<br>ROSCA DE MONTAGEM : 5/8" UNC<br>TIPO DE FORQUILHA : Manual  | A = 69,90  |
|  | B = 120,00   |
|  | ØC = 12,70   |
| <b>Ônibus Volkswagen :</b><br>15-190E OD<br>17-230E OD T / D Desde Fev/05<br>17-230E OD T / E Desde Fev/05<br>16-180 CO T / D De Jan/93 até Dez/97<br>16-180 CO T / E De Jan/93 até Dez/97<br>16-210 CO T / D De Jan/98 até Jan/05<br>16-210 CO T / E De Jan/98 até Jan/05<br>17-210 OD T / D De Out/00 até Jan/05<br>17-210 OD T / E De Out/00 até Jan/05 | <b>Ônibus Ford :</b><br>B-1618 T / D De Jan/93 até Dez/97<br>B-1618 T / E De Jan/93 até Dez/97<br>B-1621 T / E De Jan/98 até Dez/00<br>B-1621 T / D De Jan/98 até Dez/00   |

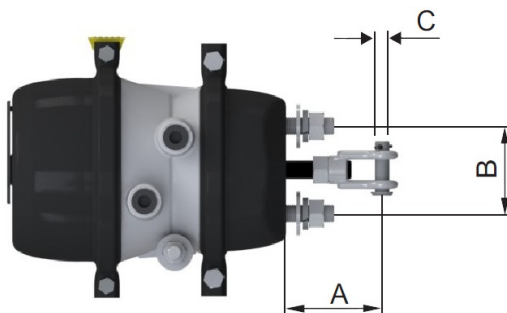

| <b>7704 / COD. MA SB319 (LD)</b>  | <b>CÂMARA DUPLA 24"X 30" TRAS. HC (SB)</b> |
|---|--|
| <b>ROSCA ENTRADA DE AR : 3/8" NPT</b><br><b>ROSCA DE MONTAGEM : 5/8" UNC</b><br><b>TIPO DE FORQUILHA : Manual</b> | A = 69,90                                  |
|   | B = 120,00                                 |
|   | ØC = 12,70                                 |
| Caminhão VW e Ford de 11 a 17 ton. e 35 ton.<br>Caminhão VW 11 a 22 ton. (adaptação) até 1989                     |  |

| <b>7705 / COD. MA SB319 (LE)</b>  | <b>CÂMARA DUPLA 24"X 30" TRAS. HC (SB)</b> |
|---|--|
| <b>ROSCA ENTRADA DE AR : 3/8" NPT</b><br><b>ROSCA DE MONTAGEM : 5/8" UNC</b><br><b>TIPO DE FORQUILHA : Manual</b> | A = 69,90                                  |
|   | B = 120,00                                 |
|   | ØC = 12,70                                 |
| Caminhão VW e Ford de 11 a 17 ton. e 35 ton.<br>Caminhão VW 11 a 22 ton. (adaptação) até 1989                     |  |

| <b>7706 / COD. MA SB392 (LD)</b>  | <b>CÂMARA DUPLA 24"X 30" TRAS. HL (SB)</b> |
|---|--|
| <b>ROSCA ENTRADA DE AR : 3/8" NPT</b><br><b>ROSCA DE MONTAGEM : 5/8" UNC</b><br><b>TIPO DE FORQUILHA : Manual</b>       | A = 185,00                                 |
|   | B = 120,00                                 |
|   | ØC = 12,70                                 |
| <b>Caminhões Ford :</b><br>C-2622E<br>C-2628E TP / D Desde Dez/05<br>C-2622 C-2626<br>C-2630 T / D De Mai/02 até Nov/05 |  |

| <b>7707 / COD. MA SB391 (LE)</b>  | <b>CÂMARA DUPLA 24"X 30" TRAS. HL (SB)</b> |
|---|--|
| <b>ROSCA ENTRADA DE AR : 3/8" NPT</b><br><b>ROSCA DE MONTAGEM : 5/8" UNC</b><br><b>TIPO DE FORQUILHA : Manual</b>       | A = 185,00                                 |
|   | B = 120,00                                 |
|   | ØC = 12,70                                 |
| <b>Caminhões Ford :</b><br>C-2622E<br>C-2628E TP / D Desde Dez/05<br>C-2622 C-2626<br>C-2630 T / D De Mai/02 até Nov/05 |  |

| <b>7720 / COD. MA SB353 (LE/LD)</b>  | <b>CÂMARA DUPLA 24"X 30" TRAS. HL (SB)</b>  |
|--|---|
| <b>ROSCA ENTRADA DE AR : M22</b><br><b>ROSCA DE MONTAGEM : 5/8"</b><br><b>TIPO DE FORQUILHA : Manual</b>   | A = 185,00  |
|  | B = 120,00  |
|  | ØC = 12,70  |
| <b>Caminhões Volkswagen :</b><br>23-210<br>23-220 23-310 Titan 3º / E De Jan/02 até Jun/03<br>23-210<br>23-220 23-310 Titan 3º / D De Jan/02 até Jun/03<br>24-220 Worker<br>24-250E Worker 3º / E Desde Jul/03 | 24-220 Worker<br>24-250E Worker 3º / D Desde Jul/03<br>24-250E Constellation<br>24-260E Constellation 3º / D Desde Jan/06<br>24-250E Constellation<br>24-260E Constellation 3º / E Desde Jan/06 |

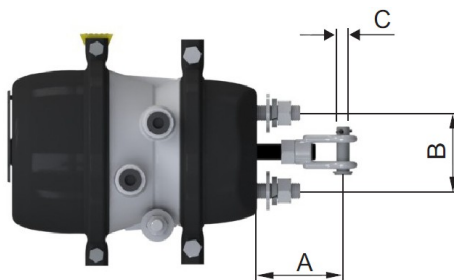

VW/FORD/IVECO/AGRALE

| <b>7721 / COD. MA SB301 (LE)</b>   | <b>CÂMARA DUPLA 24"X 30" TRAS. HC (SB)</b>  |
|--|---|
| <b>ROSCA ENTRADA DE AR : 3/8" NPT</b><br><b>ROSCA DE MONTAGEM : 5/8"</b><br><b>TIPO DE FORQUILHA : Manual</b>  | A = 69,90   |
|  | B = 120,00  |
|  | ØC = 12,70  |
| <b>Caminhões Volkswagen :</b><br>11-140<br>12-140 De Jun/91 até Abr/99<br>12-140 De Mai/99 até Ago/99<br>14-150 De Jan/91 até Ago/99<br>14-170BT<br>14-220 De Jan/97 até Jul/98<br><b>Caminhões Ford :</b><br>C-1215 De Jan/97 até Dez/00<br>C-1215<br>C-1217<br>C-1317 De Jan/01 até Dez/04 | C-1317E Desde Jan/05<br>C-1415<br>C-1417<br>C-1421<br>C-1422 De Jan/01 até Nov/02<br>C-1415<br>C-1422 De Jan/97 até Dez/00<br>C-1517E Desde Jan/05<br>C-1517<br>C-1521 De Dez/02 até Dez/04<br>F-12000 De Jan/97 até Dez/04 |

| <b>7722 / COD. MA SB302 (LD)</b>   | <b>CÂMARA DUPLA 24"X 30" TRAS. HC (SB)</b>  |
|--|---|
| <b>ROSCA ENTRADA DE AR : 3/8" NPT</b><br><b>ROSCA DE MONTAGEM : 5/8"</b><br><b>TIPO DE FORQUILHA : Manual</b>  | A = 69,90   |
|  | B = 120,00  |
|  | ØC = 12,70  |
| <b>Caminhões Volkswagen :</b><br>11-140<br>12-140 De Jun/91 até Abr/99<br>12-140 De Mai/99 até Ago/99<br>14-150 De Jan/91 até Ago/99<br>14-170BT<br>14-220 De Jan/97 até Jul/98<br><b>Caminhões Ford :</b><br>C-1215 De Jan/97 até Dez/00<br>C-1215<br>C-1217<br>C-1317 De Jan/01 até Dez/04 | C-1317E T / E Desde Jan/05<br>C-1415<br>C-1417<br>C-1421<br>C-1422 De Jan/01 até Nov/02<br>C-1415<br>C-1422 De Jan/97 até Dez/00<br>C-1517E Desde Jan/05<br>C-1517<br>C-1521 De Dez/02 até Dez/04<br>F-12000 De Jan/97 até Dez/04 |

| <b>7737 / COD. MA SB340 (LE)</b>  | <b>CÂMARA DUPLA 24"X 30" TRAS. HL (SB)</b>   |
|---|--|
| <b>ROSCA ENTRADA DE AR : M22</b><br><b>ROSCA DE MONTAGEM : 5/8"</b><br><b>TIPO DE FORQUILHA : Manual</b>  | A = 185,00   |
|   | B = 120,00   |
|   | ØC = 12,70   |
| <b>Caminhões Volkswagen :</b><br>13-170E Worker<br>13-180 Worker<br>13-180E Worker Desde Abr/04<br>13-180E Constellation Desde Ago/06<br>15-170E Worker<br>15-180 Worker<br>15-180E Worker Desde Abr/04 | 15-180E Constellation Desde Ago/06<br>23-210<br>23-220<br>23-310 Titan De Jan/02 até Jun/03<br>24-220 Worker<br>24-250E Worker Desde Jul/03<br>24-250E Constellation<br>24-260E Constellation Desde Jan/06 |

| <b>7738 / COD. MA SB341 (LD)</b>  | <b>CÂMARA DUPLA 24"X 30" TRAS. HL (SB)</b>   |
|---|--|
| <b>ROSCA ENTRADA DE AR : M22</b><br><b>ROSCA DE MONTAGEM : 5/8"</b><br><b>TIPO DE FORQUILHA : Manual</b>  | A = 185,00   |
|   | B = 120,00   |
|   | ØC = 12,70   |
| <b>Caminhões Volkswagen :</b><br>13-170E Worker<br>13-180 Worker<br>13-180E Worker Desde Abr/04<br>13-180E Constellation Desde Ago/06<br>15-170E Worker<br>15-180 Worker<br>15-180E Worker Desde Abr/04 | 15-180E Constellation Desde Ago/06<br>23-210<br>23-220<br>23-310 Titan De Jan/02 até Jun/03<br>24-220 Worker<br>24-250E Worker Desde Jul/03<br>24-250E Constellation<br>24-260E Constellation Desde Jan/06 |

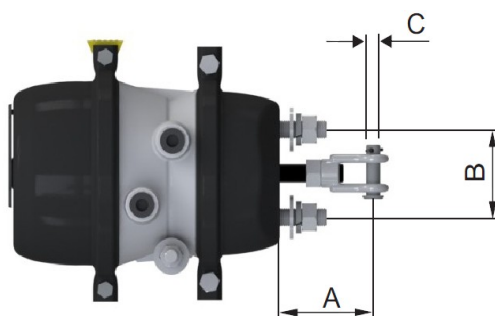

| <b>7905 / COD. MA SB510 (LE)</b>  | <b>CÂMARA DUPLA 30"X 30" TRAS. HC (SB)</b>  |
|---|---|
| ROSCA ENTRADA DE AR : 3/8" NPT<br>ROSCA DE MONTAGEM : 5/8" UNC<br>TIPO DE FORQUILHA : Manual                                | A = 69,90   |
|   | B = 120,00  |
|   | ØC = 12,70  |
| <b>Caminhões Volkswagen :</b><br>14-150 T / E De Jan/91 até Ago/99<br>14-200<br>14-220 T / E De Jun/91 até Dez/96<br>16-170 | 16-220 T / E De Dez/90 até Dez/96<br>35-300 T / E De Dez/90 até Dez/00<br><b>Caminhões Ford :</b><br>F-14000 T / E De Jan/97 até Dez/04 |

| <b>7906 / COD. MA SB511 (LD)</b>  | <b>CÂMARA DUPLA 30"X 30" TRAS. HC (SB)</b>  |
|---|---|
| ROSCA ENTRADA DE AR : 3/8" NPT<br>ROSCA DE MONTAGEM : 5/8" UNC<br>TIPO DE FORQUILHA : Manual                                | A = 69,90   |
|   | B = 120,00  |
|   | ØC = 12,70  |
| <b>Caminhões Volkswagen :</b><br>14-150 T / D De Jan/91 até Ago/99<br>14-200<br>14-220 T / D De Jun/91 até Dez/96<br>16-170 | 16-220 T / E De Dez/90 até Dez/96<br>35-300 T / E De Dez/90 até Dez/00<br><b>Caminhões Ford :</b><br>F-14000 T / E De Jan/97 até Dez/04 |

| <b>7908 / COD. MA SB579 (LE/LD)</b>  | <b>CÂMARA DUPLA 30"X 30" TRAS. HC (SB)</b> |
|--|--|
| ROSCA ENTRADA DE AR : 3/8" NPT<br>ROSCA DE MONTAGEM : 5/8" UNC<br>TIPO DE FORQUILHA : Manual | A = 69,90                                  |
|  | B = 120,00                                 |
|  | ØC = 12,70                                 |
| Caminhão VW 14,16, 22 a 26 ton.  |  |

| <b>7909 / COD. MA SB514 (LE)</b>  | <b>CÂMARA DUPLA 30"X 30" TRAS. HL (SB)</b> |
|---|--|
| ROSCA ENTRADA DE AR : 3/8" NPT<br>ROSCA DE MONTAGEM : 5/8" UNC<br>TIPO DE FORQUILHA : Manual  | A = 185,00                                 |
|   | B = 120,00                                 |
|   | ØC = 12,70                                 |
| <b>Caminhões Volkswagen :</b><br>22-220<br>24-250 TP / E De Abr/95 até Jun/03<br><b>Caminhões Ford :</b><br>C-2422 C-2425 T / E De Abr/95 até Abr/02<br>C-2630 T / E De Jan/01 até Abr/02 |  |

| <b>7910 / COD. MA SB515 (LD)</b>  | <b>CÂMARA DUPLA 30"X 30" TRAS. HL (SB)</b> |
|---|--|
| ROSCA ENTRADA DE AR : 3/8" NPT<br>ROSCA DE MONTAGEM : 5/8" UNC<br>TIPO DE FORQUILHA : Manual  | A = 185,00                                 |
|   | B = 120,00                                 |
|   | ØC = 12,70                                 |
| <b>Caminhões Volkswagen :</b><br>22-220<br>24-250 TP / D De Abr/95 até Jun/03<br><b>Caminhões Ford :</b><br>C-2422 C-2425 T / D De Abr/95 até Abr/02<br>C-2630 T / D De Jan/01 até Abr/02 |  |

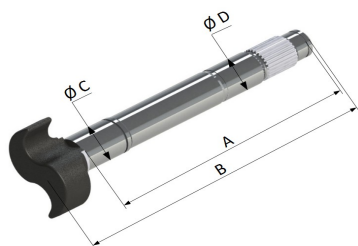

PERFIL CAME "S"



PERFIL CAME "Z"

|  |   |
|--|---|
| <b>1124 (Z-LD)</b>                         | <b>EIXO BOECHAT VW 28 ESTRIAS DIANTEIRO</b> |
| <b>1125 (S-LE)</b>                         | A = 212,00                                  |
| Adaptação Boechat<br>Substitui freio cunha | B = 280,00                                  |
|  | ØC = 39,00 / ØD = 39,00                     |
| 11130 / 13130 / 14140 até 90               |   |
| <b>1216 (Z-LE)</b>                         | <b>EIXO BOECHAT VW 28 ESTRIAS TRASEIRO</b>  |
| <b>1217 (S-LD)</b>                         | A = 390,00                                  |
| Adaptação Boechat<br>Substitui freio cunha | B = 460,00                                  |
|  | ØC = 39,00 / ØD = 39,00                     |
| 11130 / 13130 / 14140 até 90               |   |

|   |   |
|---|---|
| <b>1219 / COD. MA EX319 (Z-LD)</b>  | <b>EIXO 28 ESTRIAS DIANTEIRO</b>  |
| <b>1218 / COD. MA EX318 (S-LE)</b>  | A = 232,20  |
| APLICAÇÃO :<br>FREIO TUBE "QP" 15"  | B = 284,10  |
|   | ØC = 38,00 / ØD = 38,00   |
| <b>Ônibus Volkswagen :</b><br>17-230 EOD (África do Sul) D Desde Jan/05<br>17-240 OT 18-310 OT D De Mar/00 até Jan/05<br>17-260E OT 18-310E OT D Desde Fev/05<br>17-260E REB (México) D Desde Jul/04<br>18-310 Titan Tractor D De Jan/02 até Dez/05<br>18-320E OT D Desde Jan/07 Caminhões Volkswagen<br>19-320E Constellation<br>19-370E Constellation D Desde Jan/06<br>19-320E Tractor Constellation<br>19-370E Tractor Constellation D Desde Jan/06<br>24-220 Worker<br>24-250E Worker D Desde Jul/03<br>25-320E Tractor Constellation<br>25-370E Tractor Constellation D Desde Jul/07<br>26-260E Constellation D Desde Out/04<br>31-320E Constellation<br>31-370E Constellation D Desde Jan/07 | 24-250E Constellation<br>24-260E Constellation D Desde Jan/06<br>26-220 Worker<br>26-260E Worker D Desde Out/04<br>31-260E Worker D Desde Out/04<br>3º Eixos KLL -3º Eixo "Z" Todos<br><b>Caminhões Ford :</b><br>C-3128E D Desde Nov/07<br>C-4432E Tractor D Desde Dez/05<br>C-5032E D Desde Dez/05<br>C-4331S D Desde Out/04<br>C-4532E Tractor D Desde Jan/07<br>C-6332E D Desde Nov/07<br><b>Ônibus Iveco :</b><br>CC 170 E22 CC 118 E22 D Desde Dez/04<br><b>Caminhões Iveco :</b><br>Eurocargo 6x2 D Desde Nov/05<br>Cavalinno 450E 32 e 180E 32 T D Desde Mai/06<br>Eurocargo 6x4 D Desde Jan/09 |

|   |   |
|---|---|
| <b>1301 / COD. MA EX122 (S-LE)</b>  | <b>EIXO MA 24 ESTRIAS TRASEIRO</b>  |
| <b>1302 / COD. MA EX124 (Z-LD)</b>  | A = 455,60  |
| APLICAÇÃO :<br>FREIO TUBELESS 325mm   | B = 509,60  |
|   | ØC = 32,00 / ØD = 32,00   |
| <b>Caminhões Volkswagen :</b><br>8-120 Worker<br>8-150E Worker<br>9-150E Worker<br>8-150 Delivery T Desde Jan/04<br>Adaptações Volkswagen Caminhão 7 a 9 ton. T<br><b>Ônibus Volkswagen :</b><br>8-150 OD Curvão<br>9-150 OD Curvão T De Fev/03 até Dez/05<br>8-150E OD | 9-150E OD T Desde Jan/06<br>9-150 Worker T Desde Dez/07<br>9-150E FEB (México) T De Jul/04 até Mar/06<br><b>Caminhões Ford :</b><br>C-815E T Desde Jan/05<br>9-150 (Argentina) T Desde Jan/04<br>9-150E (México) T Desde Jul/04<br><b>Caminhões Ford :</b><br>C-712E T Desde Mai/07 |

|   |   |
|---|---|
| <b>1413 / COD. MA EX350 (Z-LD)</b>  | <b>EIXO BX 6" LC TRUCK 28 ESTRIAS</b>   |
| <b>1414 / COD. MA EX351 (S-LE)</b>  | A = 292,00  |
| APLICAÇÃO :<br>FREIO16,5 "Q" TUBE   | B = 348,00  |
|   | ØC = 38,00 / ØD = 38,00   |
| <b>Caminhões Volkswagen :</b><br>8-120 Worker<br>8-150E Worker<br>9-150E Worker<br>8-150 Delivery T Desde Jan/04<br>Adaptações Volkswagen Caminhão 7 a 9 ton. T<br><b>Ônibus Volkswagen :</b><br>8-150 OD Curvão<br>9-150 OD Curvão T De Fev/03 até Dez/05<br>8-150E OD | 9-150E OD T Desde Jan/06<br>9-150 Worker T Desde Dez/07<br>9-150E FEB (México) T De Jul/04 até Mar/06<br><b>Caminhões Ford :</b><br>C-815E T Desde Jan/05<br>9-150 (Argentina) T Desde Jan/04<br>9-150E (México) T Desde Jul/04<br><b>Caminhões Ford :</b><br>C-712E T Desde Mai/07 |

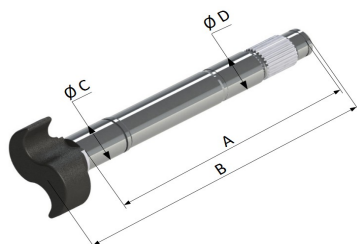

PERFIL CAME "S"



PERFIL CAME "Z"

| 3507 / COD. MA EX411 (Z-LD)  | EIXO 15" 28 ESTRIAS DIANTEIRO  |
|--|--|
| 3506 / COD. MA EX407 (S-LE)  | A = 216,90   |
| APLICAÇÃO :<br>FREIO TUBE 15" "QP"   | B = 268,90   |
|  | ØC = 38,00 / ØD = 38,00  |
| <p><b>Caminhões Ford :</b><br/>           C-1517<br/>           C-1521 D De Dez/02 até Dez/04<br/>           C-1617<br/>           C-1618<br/>           C-1621<br/>           C-1622<br/>           C-1717<br/>           C-1721<br/>           C-1722 D De Jan/01 até Dez/04<br/>           C-1722 D De Jan/97 até Dez/00<br/>           C-1622 (Lixo) C-1722 (Lixo) D De Mar/02 até Dez/05<br/>           C-1630 D De Jan/97 até Dez/00<br/>           C-1630 C-1730 D De Jan/01 até Dez/04<br/>           C-1717E D Desde Jan/05<br/>           C-1717E C-1722E D Desde Jan/05<br/>           C-1832E (Argentina) D Desde Mai/07<br/>           C-2421 C-2422<br/>           C-2422E<br/>           C-2428E D Desde Dez/05<br/>           C-2622E<br/>           C-2628E D Desde Dez/05<br/>           C-2626 Mix<br/>           C-2631 D De Abr/05 até Nov/05<br/>           C-2632E D Desde Dez/05<br/>           C-2422<br/>           C-2425 D De Abr/95 até Abr/02<br/>           C-2622<br/>           C-2626<br/>           C-2630 D De Mai/02 até Nov/05<br/>           C-2630 D De Jan/01 até Abr/02<br/>           C-2831 D De Nov/04 até Nov/05<br/>           C-1415 C-1422 D De Jan/97 até Dez/00<br/>           C-2832E D Desde Dez/05<br/>           C-3222 C-4030 C-4031 C-4331 D Desde Jan/01<br/>           C-5032E D Desde Dez/05<br/>           C-1415<br/>           C-1417<br/>           C-1421<br/>           C-1422 D De Jan/01 até Nov/02<br/>           C-1517E D Desde Jan/05<br/>           C-2932E D Desde Dez/05<br/>           C-4030 D De Jan/97 até Dez/00</p> <p><b>Caminhões Volkswagen :</b><br/>           14-150 D De Jan/91 até Ago/99<br/>           14-200<br/>           14-220 D De Jun/91 até Dez/96<br/>           15-170E Worker<br/>           15-180 Worker<br/>           15-180E Worker D Desde Jul/08<br/>           15-180E Constellation D Desde Ago/06<br/>           15-190E OD<br/>           17-230E OD D Desde Fev/05<br/>           16-170</p> | <p>16-220 D De Dez/90 até Dez/96<br/>           17-180 Tractor Worker<br/>           17-220 Tractor Worker<br/>           17-250E Tractor Worker D Desde Abr/04<br/>           17-180 Worker<br/>           17-220 Worker<br/>           17-250E Worker D Desde Abr/04<br/>           17-210 (Lixo)<br/>           17-220 (Lixo) D Lotes Fechados (2001)<br/>           14-170BT<br/>           14-220 D De Jan/97 até Jul/98<br/>           15-170E Worker<br/>           15-180 Worker<br/>           15-180E Worker D De Abr/04 até Jun/08<br/>           15-170<br/>           15-170 (Argentina)<br/>           15-180 15-190 D De Set/99 até Mar/04<br/>           15-190E (México) D Desde Jul/04<br/>           16-170BT<br/>           16-200<br/>           16-220 D De Jan/97 até Ago/99<br/>           17-260E (México) D Desde Jul/04<br/>           23-210 23-220<br/>           23-310 Titan D De Jan/02 até Jun/03<br/>           24-250E (México) D Desde Jul/04<br/>           35-300 D De Dez/90 até Dez/00</p> <p><b>Caminhões Iveco :</b><br/>           Eurocargo 150E 20 N / T<br/>           Eurocargo 160E 23 N / T D Desde Nov/94</p> <p><b>Ônibus Volkswagen :</b><br/>           16-210 CO D De Jan/98 até Jan/05<br/>           16-180 CO D De Jan/93 até Dez/97<br/>           17-210 OD D De Out/00 até Jan/05<br/>           17-210<br/>           17-220<br/>           17-300<br/>           17-310 Titan D De Set/99 até Mar/04<br/>           17-220 (Argentina) D De Jul/98 até Set/04<br/>           17-220 (Chile) D De Jan/99 até Ago/99<br/>           17-250E Constellation D Desde Jan/06<br/>           17-250E Tractor Constellation D Desde Jan/06<br/>           22-220<br/>           24-250 D De Dez/90 até Jun/03<br/>           24-220 (Argentina)<br/>           24-250 (Argentina) D De Fev/99 até Set/04<br/>           26-300 26-310 Titan D De Set/99 até Set/04<br/>           40-300 D De Set/99 até Dez/01</p> <p><b>Ônibus Ford :</b><br/>           B-1621 D De Jan/98 até Dez/00<br/>           B-1618 D De Jan/93 até Dez/97</p> <p><b>Ônibus Agrale :</b><br/>           Chassi MT15 LE D Desde Ago/08</p> |

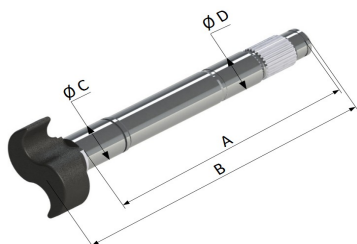

PERFIL CAME "S"



PERFIL CAME "Z"

VW/FORD/IVECO/AGRALE

|   |  |
|---|--|
| <b>3510 / COD. MA EX119 (S-LE)</b>  | <b>EIXO 24 ESTRIAS DIANTEIRO</b>   |
| <b>3509 / COD. MA EX121 (Z-LD)</b>  | A = 220,50   |
| <b>APLICAÇÃO :<br/>FREIO TUBE LC 325mm</b>  | B = 274,50   |
|   | ØC = 32,00 / ØD = 32,00  |
| <b>Caminhões Volkswagen :</b><br>8-120 Worker<br>8-150E Worker<br>9-150E Worker<br>8-150 Delivery D Desde Jan/04<br>9-150 (Argentina) D Desde Jan/04<br>9-150 Worker D Desde Dez/07<br>9-150E (México) D Desde Jul/04<br>9-150E FEB (México) D De Jul/04 até Mar/06<br><b>Ônibus Volkswagen :</b><br>8-150 OD (África do Sul) D Lotes Fechados (Jan/05)<br>8-150 OD Curvão<br>9-150 OD Curvão D De Fev/03 até Dez/05<br>8-150E OD<br>9-150E OD D Desde Jan/06<br>9-150 OD (África do Sul) D Lotes Fechados (Jan/06)<br><b>Caminhões Agrale :</b><br>9,200 D / E Desde Out/03<br><b>Caminhões Ford :</b><br>C-712E D Desde Mai/07<br>C-815E D Desde Jan/05<br>Caminhão 7 a 8 ton. D<br>Caminhão 7 a 8 ton. D | <b>Adaptações Agrale :</b><br>Caminhão 7 e 8 ton. Volare A8 D<br>Caminhão 7 e 8 ton. Volare A8 D<br>Caminhão 8 ton. D<br>Caminhão 8 ton. D<br><b>Adaptações Volkswagen :</b><br>Caminhão 8 a 9 ton. Nov/98 a Nov/99<br>Caminhão 8 ton. (EE 4300 - Série 2000)<br>Ônibus 8 a 9 ton. D<br>Caminhão 8 a 9 ton. Nov/98 a Nov/99<br>Caminhão 8 ton. (EE 4300 - Série 2000)<br>Ônibus 8 a 9 ton. D<br><b>Adaptações Ford :</b><br>Caminhão 8 ton. Até 1999 D<br>Caminhão 8 ton. Até 1999 D<br><b>Ônibus Agrale :</b><br>Chassi MA 8.5 (Colômbia) D / D Desde Nov/02<br>Chassi MA 8.5 (TCA, Super e Super E) D / D Desde Mai/02<br>Chassi MA 9.2 D / D Desde Ago/03<br>Chassi MA 9.2 (Exportação) D / D De Jan/08 até Dez/08<br>Volare W8 e W9 D Desde Mai/02 |

|   |  |
|---|--|
| <b>3513 / COD. MA EX125 (S-LE)</b>  | <b>EIXO 24 ESTRIAS TRASEIRO</b>  |
| <b>3514 / COD. MA EX126 (Z-LD)</b>  | A = 450,50   |
| <b>APLICAÇÃO : FREIO LC TUBE 325mm</b>  | B = 504,50   |
|   | ØC = 32,00 / ØD = 32,00  |
| <b>Caminhões Agrale :</b><br>9,200 T Desde Out/03<br><b>Adaptações Agrale :</b><br>Caminhão 7 a 8 ton. T<br>Caminhão 7 a 8 ton. T | <b>Ônibus Agrale :</b><br>Chassi MA 8.5 (TCA, Super e Super E) T Desde Mai/02<br>Chassi MA 9.2 T Desde Ago/03<br>Volare W8 e W9 T Desde Mai/02 |

|  |                                 |
|--|---------------------------------|
| <b>3528 / COD. MA EX125 (S-LD)</b>                             | <b>EIXO 24 ESTRIAS TRASEIRO</b> |
| <b>3527 / COD. MA EX126 (Z-LE)</b>                             | A = 450,50                      |
| <b>APLICAÇÃO : FREIO LC TUBE 325mm<br/>(Adaptação Boechat)</b> | B = 504,50                      |
|  | ØC = 32,00 / ØD = 32,00         |
| 6-90 / 7-90 / 7-100 / 7-110                                    |                                 |

|   |   |
|---|---|
| <b>3515 / COD. MA EX137 (S-LE)</b>                                  | <b>EIXO 24 ESTRIAS TRASEIRO</b>   |
| <b>3516 / COD. MA EX138 (Z-LD)</b>                                  | A = 450,50  |
| <b>APLICAÇÃO : FREIO LC TUBE 325mm</b>                              | B = 504,50  |
|   | ØC = 32,00 / ØD = 32,00   |
| <b>Caminhões Agrale :</b><br>7.000<br>7.500<br>8.500 T Desde Jan/93 | <b>Ônibus Agrale :</b><br>Chassi MA 6.0 (Colômbia) T Desde Nov/01<br>Chassi MA 7.5<br>Chassi MA 8.5 TCE T Desde Jun/01<br>Chassi MA 7<br>Chassi MA 7.5 Chassi MA 8.5 T De Jan/93 até Jun/01 |

|  |                                 |
|--|---------------------------------|
| <b>3523 (S-LE)</b>                     | <b>EIXO 24 ESTRIAS TRASEIRO</b> |
| <b>3524 (Z-LD)</b>                     | A = 355,00                      |
| <b>APLICAÇÃO : FREIO LC TUBE 325mm</b> | B = 409,00                      |
|  | ØC = 32,00 / ØD = 32,00         |
| Agrale Volare                          |                                 |



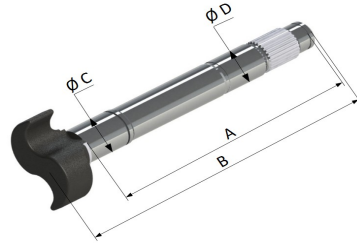

PERFIL CAME "S"



PERFIL CAME "Z"

| 3606 / COD. MA EX315 (Z-LD)   | EIXO 28 ESTRIAS TRASEIRO  |
|---|---|
| 3607 / COD. MA EX314 (S-LE)   | A = 340,90  |
| APLICAÇÃO :<br>FREIO TUBE 15" "QP"  | B = 392,80  |
|   | ØC = 38,00 / ØD = 38,00   |
| <p><b>Caminhões Volkswagen :</b></p> <p>11-140<br/>12-140 T De Jun/91 até Abr/99<br/>12-140 T De Mai/99 até Ago/99<br/>13-150<br/>13-170<br/>13-180<br/>13-190 T De Set/99 até Mar/04<br/>13-170E Worker 13-180 Worker<br/>13-180E Worker T Desde Abr/04<br/>13-180E Constellation T Desde Ago/06<br/>14-150 T De Jan/91 até Ago/99<br/>14-170BT 14-220 T De Jan/97 até Jul/98<br/>14-200<br/>14-220 T De Jun/91 até Dez/96<br/>14-200<br/>14-220 3º De Jun/91 até Dez/96<br/>15-170E Worker 15-180 Worker<br/>15-180E Worker T Desde Abr/04<br/>15-170<br/>15-170 (Argentina) 15-180 15-190 T De Set/99 até Mar/04<br/>15-180E Constellation T Desde Ago/06<br/>15-190E (México) T Desde Jul/04<br/>16-170BT<br/>16-200<br/>16-220 3º De Jan/97 até Ago/99<br/>16-220 T De Jan/97 até Ago/99<br/>16-170<br/>16-220 T De Dez/90 até Dez/96<br/>16-220 3º De Dez/90 até Dez/96<br/>16-300 T De Jan/97 até Ago/99<br/>Tractor Worker 17-220<br/>Tractor Worker 17-250E<br/>Tractor Worker T Desde Abr/04<br/>17-180<br/>17-180 Worker<br/>17-220 Worker<br/>17-250E Worker T Desde Abr/04<br/>17-210 (Lixo) 17-220 (Lixo) T Lotes Fechados (2001)<br/>17-210<br/>17-220<br/>17-300<br/>17-310 Titan T De Set/99 até Mar/04<br/>17-220 (Argentina) T De Jul/98 até Set/04<br/>17-220 (Chile) T De Jan/99 até Ago/99<br/>17-250E Constellation T Desde Jan/06<br/>17-250E Tractor Constellation T Desde Jan/06<br/>17-260E (México) T Desde Jul/04<br/>18-310 Titan Tractor T De Jan/02 até Dez/05<br/>19-320E Constellation<br/>19-370E Constellation T Desde Jan/06<br/>19-320E Tractor Constellation<br/>19-370E Tractor Constellation T Desde Jan/06<br/>22-220<br/>24-250 TA De Dez/90 até Mar/95<br/>23-210<br/>23-220 23-310 Titan T De Jan/02 até Jun/03<br/>24-220 Worker 24-250E Worker T Desde Jul/03<br/>24-250E (México) T Desde Jul/04<br/>24-250E Constellation<br/>24-260E Constellation T Desde Jan/06<br/>35-300 T De Dez/90 até Dez/00<br/>40-300 T De Set/99 até Dez/01</p> <p><b>Ônibus Volkswagen :</b></p> <p>15-190E OD<br/>17-230E OD T Desde Fev/05<br/>16-180 CO T De Jan/93 até Dez/97<br/>16-210 CO T De Jan/98 até Jan/05<br/>17-210 OD T De Out/00 até Jan/05</p> <p><b>Ônibus Ford :</b></p> <p>B-1618 T De Jan/93 até Dez/97<br/>B-1621 T De Jan/98 até Dez/00</p> | <p><b>Caminhões Ford :</b></p> <p>C-1215 T De Jan/97 até Dez/00<br/>C-1215<br/>C-1217<br/>C-1317 T De Jan/01 até Dez/04<br/>C-1317E T Desde Jan/05<br/>C-1415 C-1417<br/>C-1421<br/>C-1422 3º De Jan/01 até Nov/02<br/>C-1415<br/>C-1417<br/>C-1421<br/>C-1422 T De Jan/01 até Nov/02<br/>C-1415<br/>C-1422 T De Jan/97 até Dez/00<br/>C-1415<br/>C-1422 3º De Jan/97 até Dez/00<br/>C-1517E T Desde Jan/05<br/>C-1517 C-1521 3º De Dez/02 até Dez/04<br/>C-1517 C-1521 T De Dez/02 até Dez/04<br/>C-1617<br/>C-1618<br/>C-1621<br/>C-1622<br/>C-1717<br/>C-1721<br/>C-1722 3º De Jan/01 até Dez/04<br/>C-1617<br/>C-1618<br/>C-1621<br/>C-1622<br/>C-1717<br/>C-1721<br/>C-1722 T De Jan/01 até Dez/04<br/>C-1617<br/>C-1618<br/>C-1622<br/>C-1722 T / E De Jan/97 até Dez/00<br/>C-1617<br/>C-1618<br/>C-1622<br/>C-1722 3º / E De Jan/97 até Dez/00<br/>C-1622 (Lixo)<br/>C-1722 (Lixo) T De Mar/02 até Dez/05<br/>C-1630 T De Jan/97 até Dez/00<br/>C-1630 C-1730 T De Jan/01 até Dez/04<br/>C-1717E T Desde Jan/05<br/>C-1717E<br/>C-1722E T Desde Jan/05<br/>C-1832E (Argentina) T Desde Mai/07<br/>C-2421<br/>C-2422 T De Out/03 até Nov/05<br/>C-2422E<br/>C-2428E T Desde Dez/05<br/>C-3222<br/>C-4030<br/>C-4031<br/>C-4331 T Desde Jan/01<br/>C-4030 T De Jan/97 até Dez/00<br/>C-4331S T Desde Out/04<br/>C-4432E Tractor T Desde Dez/05<br/>C-4532E Tractor T Desde Jan/07<br/>F-12000 T De Jan/97 até Dez/04<br/>F-14000 T De Jan/97 até Dez/04<br/>F-16000 T De Nov/98 até Dez/04</p> <p><b>Caminhões Iveco :</b></p> <p>Eurocargo 150E 20 N / T<br/>Eurocargo 160E 23 N / T Desde Nov/94</p> <p><b>Caminhões Agrale :</b></p> <p>Saturno 13 Ton. T Desde Mai/07</p> |

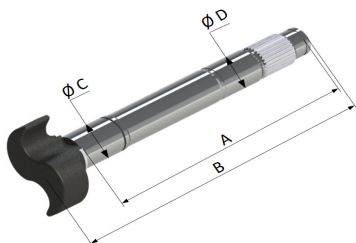

PERFIL CAME "S"



PERFIL CAME "Z"

|  |   |
|--|---|
| <b>4513 /</b> COD. MA EX410 <b>(LE)</b>  | <b>EIXO 28 ESTRIAS T/TA/TP</b>  |
| <b>4514 /</b> COD. MA EX416 <b>(LD)</b>  | A = 366,80  |
| <b>APLICAÇÃO :</b><br>FREIO TUBELESS 15" "QP"  | B = 418,70  |
|  | ØC = 38,00  |
| <b>Caminhões Volkswagen :</b><br>22-220<br>24-250 TP De Abr/95 até Jun/03<br>24-220 (Argentina)<br>24-250 (Argentina) TA De Fev/99 até Set/04<br>26-220 Worker<br>26-260E Worker TA Desde Out/04<br>26-260E Constellation TP Desde Out/04<br>26-300<br>26-310 Titan T De Set/99 até Set/04 | <b>Caminhões Ford :</b><br>C-2422<br>C-2425 T De Abr/95 até Abr/02<br>C-2622E<br>C-2628E TA Desde Dez/05<br>C-2622<br>C-2626<br>C-2630 T De Mai/02 até Nov/05<br>C-2626 Mix<br>C-2631 TP De Abr/05 até Nov/05<br>C-2630 T De Jan/01 até Abr/02<br>C-2632E TP / E Desde Dez/05<br>C-2932E TP / E Desde Dez/05<br>C-3128E TA / E Desde Nov/07<br>C-5032E TA / E Desde Dez/05<br>C-6332E TA / E Desde Nov/07 |

|   |  |
|---|--|
| <b>4515 /</b> COD. MA EX379 <b>(LE)</b>   | <b>EIXO 28 ESTRIAS 3º EIXO</b>   |
| <b>4516 /</b> COD. MA EX380 <b>(LD)</b>   | A = 576,90   |
| <b>APLICAÇÃO :</b><br>FREIO TUBELESS 15" "QP"   | B = 628,90   |
|   | ØC = 38,00   |
| <b>Caminhões Volkswagen :</b><br>23-210<br>23-220 23-310 Titan De Jan/02 até Jun/03<br>24-220 Worker 24-250E Worker Desde Jul/03<br>24-250E (México) Desde Jul/04<br>24-250E Constellation<br>24-260E Constellation Desde Jan/06<br>25-320E Tractor Constellation<br>25-370E Tractor Constellation Desde Jul/07 | <b>Caminhões Ford :</b><br>C-2421<br>C-2422 3º De Out/03 até Nov/05<br>C-2422E<br>C-2428E<br>3º / E Desde Dez/05<br><b>Caminhões Iveco :</b><br>Eurocargo 6x2 Desde Nov/05 |

|   |  |
|---|--|
| <b>4523 /</b> COD. MA EX439 <b>(LE)</b>   | <b>EIXO 28 ESTRIAS TA</b>  |
| <b>4524 /</b> COD. MA EX440 <b>(LD)</b>   | A = 388,80   |
| <b>APLICAÇÃO :</b><br>FREIO TUBELESS 15" "QP"   | B = 440,70   |
|   | ØC = 38,00   |
| <b>Caminhões Volkswagen :</b><br>31-260E Worker Desde Out/04<br>31-320E Constellation<br>31-370E Constellation Desde Jan/07 | <b>Caminhões Ford :</b><br>C-2831 De Nov/04 até Nov/05<br>C-2832E Desde Dez/05 |

|   |   |
|---|---|
| <b>5439 /</b> COD. MA EX311 <b>(LE)</b>   | <b>EIXO 28 ESTRIAS DIANTEIRO</b>  |
| <b>5440 /</b> COD. MA EX313 <b>(LD)</b>   | A = 293,40  |
| <b>APLICAÇÃO :</b><br>FREIO TUBE 15" "QP"   | B = 345,30  |
|   | ØC = 38,00  |
| <b>Caminhões Volkswagen :</b><br>11-140<br>12-140 De Jun/91 até Abr/99<br>12-140 De Mai/99 até Ago/99<br>13-150 13-170 13-180 13-190 De Set/99 até Mar/04<br>13-170E Worker 13-180 Worker<br>13-180E Worker Desde Jul/08<br>13-170E Worker 13-180 Worker<br>13-180E Worker De Abr/04 até Jun/08<br>13-180E Constellation Desde Ago/06 | <b>Caminhões Ford :</b><br>C-1215 De Jan/97 até Dez/00<br>C-1215 C-1217<br>C-1317 De Jan/01 até Dez/04<br>C-1317E D / E Desde Jan/05<br><b>Ônibus Agrale :</b><br>Chassi MA 12<br>TCE Volare W12 Desde Out/08<br><b>Caminhões Ford :</b><br>F-12000 De Jan/97 até Dez/04<br>F-14000 D / E De Jan/97 até Dez/04<br><b>Caminhões Agrale :</b><br>Saturno 13 Ton. Desde Mai/07 |

VW/FORD/IVECO/AGRALE

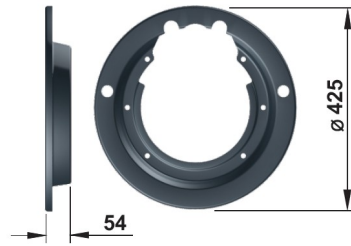

| <b>3610 / COD. MA TP113</b>  | <b>GUARDA PO 15" X 7" MA S/LADO</b>   |
|--|---|
| <b>APLICAÇÃO : VOLKSWAGEN</b>  |   |
| <p>Caminhões Volkswagen :</p> <p>16-170BT<br/>16-200<br/>16-220 3º / D De Jan/97 até Ago/99<br/>16-170BT<br/>16-200<br/>16-220 T / D De Jan/97 até Ago/99<br/>16-170BT<br/>16-200<br/>16-220 T / E De Jan/97 até Ago/99<br/>16-170BT<br/>16-200<br/>16-220 D / D De Jan/97 até Ago/99<br/>16-170<br/>16-220 T / D De Dez/90 até Dez/96<br/>16-170<br/>16-220 D / D De Dez/90 até Dez/96<br/>16-170<br/>16-220 3º / D De Dez/90 até Dez/96<br/>16-170<br/>16-220 3º / E De Dez/90 até Dez/96<br/>16-170<br/>16-220 T / E De Dez/90 até Dez/96<br/>16-170<br/>16-220 D / E De Dez/90 até Dez/96<br/>16-300 T / D De Jan/97 até Ago/99<br/>16-300 T / E De Jan/97 até Ago/99<br/>16-300 D / E De Jan/97 até Ago/99<br/>16-300 D / D De Jan/97 até Ago/99<br/>17-180 Tractor Worker<br/>17-220 Tractor Worker<br/>17-250E Tractor Worker D / E Desde Abr/04<br/>17-180 Tractor Worker<br/>17-220 Tractor Worker<br/>17-250E Tractor Worker D / D Desde Abr/04<br/>17-180 Tractor Worker<br/>17-220 Tractor Worker<br/>17-250E Tractor Worker T / E Desde Abr/04<br/>17-180 Tractor Worker<br/>17-220 Tractor Worker<br/>17-250E Tractor Worker T / D Desde Abr/04<br/>17-180 Worker<br/>15-170E Worker 15-180 Worker<br/>15-180E Worker T / D Desde Abr/04<br/>15-170E Worker 15-180 Worker<br/>15-180E Worker D / E Desde Jul/08<br/>15-170E Worker 15-180 Worker<br/>15-180E Worker T / E Desde Abr/04<br/>15-170E Worker 15-180 Worker<br/>15-180E Worker D / D Desde Jul/08<br/>15-170<br/>15-170 (Argentina)<br/>15-180<br/>15-190 T / E De Set/99 até Mar/04<br/>15-170<br/>15-170 (Argentina)<br/>15-180<br/>15-190 T / D De Set/99 até Mar/04<br/>15-180E Constellation T / D Desde Ago/06<br/>15-180E Constellation D / E Desde Ago/06<br/>15-180E Constellation T / E Desde Ago/06<br/>15-180E Constellation D / D Desde Ago/06<br/>15-190E (México) D / D Desde Jul/04<br/>15-190E (México) D / E Desde Jul/04<br/>17-210<br/>17-220<br/>17-300<br/>17-310 Titan T / D De Set/99 até Mar/04<br/>17-210<br/>17-220<br/>17-300<br/>17-310 Titan T / E De Set/99 até Mar/04<br/>17-210<br/>17-220<br/>17-300<br/>17-310 Titan D / E De Set/99 até Mar/04<br/>17-210<br/>17-220<br/>17-300<br/>17-310 Titan D / D De Set/99 até Mar/04<br/>17-220 (Argentina) D / E De Jul/98 até Set/04<br/>17-220 (Argentina) T / E De Jul/98 até Set/04<br/>17-220 (Argentina) D / D De Jul/98 até Set/04<br/>11-140</p> | <p>17-220 Worker<br/>17-250E Worker D / E Desde Abr/04<br/>17-180 Worker<br/>17-220 Worker<br/>17-250E Worker D / D Desde Abr/04<br/>17-180 Worker<br/>17-220 Worker<br/>17-250E Worker T / E Desde Abr/04<br/>17-180 Worker<br/>17-220 Worker<br/>17-250E Worker T / D Desde Abr/04<br/>17-210 (Lixo) 17-220 (Lixo) D / E Lotes Fechados(2001)<br/>17-210 (Lixo) 17-220 (Lixo) D / D Lotes Fechados (2001)<br/>11-140<br/>12-140 T / D De Jun/91 até Abr/99<br/>12-140 T / E De Mai/99 até Ago/99<br/>12-140 T / D De Mai/99 até Ago/99<br/>13-150<br/>13-170<br/>13-180<br/>13-190 T / E De Set/99 até Mar/04<br/>13-150<br/>13-170<br/>13-180<br/>13-190 T / D De Set/99 até Mar/04<br/>13-170E Worker 13-180 Worker<br/>13-180E Worker T / E Desde Abr/04<br/>13-170E Worker 13-180 Worker<br/>13-180E Worker T / D Desde Abr/04<br/>13-180E Constellation T / E Desde Ago/06<br/>13-180E Constellation T / D Desde Ago/06<br/>14-150 T / D De Jan/91 até Ago/99<br/>14-150 T / E De Jan/91 até Ago/99<br/>14-170BT 14-220 T / E De Jan/97 até Jul/98<br/>14-170BT 14-220 T / D De Jan/97 até Jul/98<br/>14-200<br/>14-220 3º / E De Jun/91 até Dez/96<br/>14-200<br/>14-220 T / E De Jun/91 até Dez/96<br/>14-200<br/>14-220 T / D De Jun/91 até Dez/96<br/>14-200<br/>14-220 3º / D De Jun/91 até Dez/96 12-140 T / E De Jun/91 até Abr/99<br/>16-170BT<br/>16-200<br/>16-220 D / E De Jan/97 até Ago/99<br/>16-170BT<br/>16-200<br/>16-220 3º / E De Jan/97 até Ago/99<br/>17-220 (Argentina) T / D De Jul/98 até Set/04<br/>17-220 (Chile) T / D De Jan/99 até Ago/99<br/>17-220 (Chile) D / D De Jan/99 até Ago/99<br/>17-220 (Chile) T / E De Jan/99 até Ago/99<br/>17-220 (Chile) D / E De Jan/99 até Ago/99<br/>17-250E Constellation D / D Desde Jan/06<br/>17-250E Constellation T / D Desde Jan/06<br/>17-250E Constellation T / E Desde Jan/06<br/>17-250E Constellation D / E Desde Jan/06<br/>17-250E Tractor Constellation T / E Desde Jan/06<br/>17-250E Tractor Constellation D / E Desde Jan/06<br/>17-250E Tractor Constellation T / D Desde Jan/06<br/>17-250E Tractor Constellation D / D Desde Jan/06<br/>17-260E (México) D / E Desde Jul/04<br/>17-260E (México) D / D Desde Jul/04<br/>17-260E REB (México) D / E Desde Jul/04<br/>17-260E REB (México) D / D Desde Jul/04<br/>18-310 Titan Tractor T / E De Jan/02 até Dez/05<br/>18-310 Titan Tractor D / D De Jan/02 até Dez/05<br/>18-310 Titan Tractor T / D De Jan/02 até Dez/05<br/>18-310 Titan Tractor T / D De Jan/02 até Dez/05<br/>18-310 Titan Tractor T / E De Jan/02 até Dez/05<br/>18-310 Titan Tractor D / E De Jan/02 até Dez/05<br/>19-370E Constellation T / E Desde Jan/06<br/>19-320E Constellation<br/>19-370E Constellation T / D Desde Jan/06<br/>19-320E Constellation<br/>19-370E Constellation T / E Desde Jan/06<br/>19-320E Constellation<br/>19-370E Constellation T / D Desde Jan/06<br/>19-320E Constellation<br/>19-370E Constellation D / E Desde Jan/06<br/>19-320E Tractor Constellation<br/>19-370E Tractor Constellation D / D Desde Jan/06</p> |

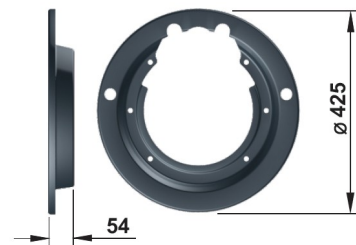

VW/FORD/IVECO/AGRALE

| 3610 / COD. MA TP113   | GUARDA PO 15" X 7" MA S/LADO  |
|--|---|
| <b>APLICAÇÃO : FORD</b>  |   |
| <p>Caminhões Volkswagen:</p> <p>19-320E Tractor Constellation<br/>           19-370E Tractor Constellation T / D Desde Jan/06<br/>           19-320E Tractor Constellation<br/>           19-370E Tractor Constellation T / E Desde Jan/06<br/>           19-320E Tractor Constellation<br/>           19-370E Tractor Constellation D / E Desde Jan/06<br/>           19-320E Tractor Constellation<br/>           19-370E Tractor Constellation T / E Desde Jan/06<br/>           19-320E Tractor Constellation<br/>           19-370E Tractor Constellation T / D Desde Jan/06<br/>           23-210<br/>           23-220 23-310 Titan T / E De Jan/02 até Jun/03<br/>           23-210<br/>           23-220 23-310 Titan D / D De Jan/02 até Jun/03<br/>           23-210<br/>           23-220<br/>           23-310 Titan T / D De Jan/02 até Jun/03<br/>           23-210<br/>           23-220<br/>           23-310 Titan D / E De Jan/02 até Jun/03<br/>           24-220 Worker<br/>           24-250 D / D De Dez/90 até Jun/03<br/>           24-220 (Argentina)<br/>           24-250 (Argentina) D / E De Fev/99 até Set/04<br/>           24-220 (Argentina)<br/>           24-250 (Argentina) D / D De Fev/99 até Set/04<br/>           24-220 Worker<br/>           24-250E Worker D / E Desde Jul/03<br/>           24-220 Worker<br/>           24-250E Worker D / D Desde Jul/03<br/>           24-220 Worker<br/>           24-250E Worker T / E Desde Jul/03<br/>           24-250E Worker T / D Desde Jul/03<br/>           24-250E (México) D / E Desde Jul/04<br/>           24-250E (México) D / D Desde Jul/04<br/>           24-250E Constellation<br/>           24-260E Constellation D / D Desde Jan/06<br/>           24-250E Constellation<br/>           24-260E Constellation T / D Desde Jan/06<br/>           24-250E Constellation<br/>           24-260E Constellation T / E Desde Jan/06<br/>           24-250E Constellation<br/>           24-260E Constellation D / E Desde Jan/06<br/>           16-210 CO D / D De Jan/98 até Jan/05<br/>           16-210 CO D / E De Jan/98 até Jan/05<br/>           17-210 OD D / E De Out/00 até Jan/05<br/>           17-210 OD D / D De Out/00 até Jan/05<br/>           15-190E OD<br/>           17-230E OD D / E Desde Fev/05<br/>           15-190E OD<br/>           17-230E OD D / D Desde Fev/05<br/>           17-230 EOD (África do Sul) D / D Desde Jan/05<br/>           17-230 EOD (África do Sul) D / E Desde Jan/05<br/>           17-240 OT<br/>           18-310 OT D / D De Mar/00 até Jan/05<br/>           17-240 OT<br/>           18-310 OT D / E De Mar/00 até Jan/05<br/>           17-260E OT<br/>           18-310E OT D / E Desde Fev/05<br/>           17-260E OT<br/>           18-310E OT D / D Desde Fev/05<br/>           18-320E OT D / D Desde Jan/07<br/>           18-320E OT D / E Desde Jan/07<br/>           26-300<br/>           26-310 Titan D / D De Set/99 até Set/04<br/>           31-260E Worker D / E Desde Out/04<br/>           31-260E Worker D / D Desde Out/04<br/>           31-320E Constellation<br/>           31-370E Constellation D / D Desde Jan/07<br/>           31-320E Constellation<br/>           31-370E Constellation D / E Desde Jan/07<br/>           35-300 T / E De Dez/90 até Dez/00<br/>           35-300 T / D De Dez/90 até Dez/00<br/>           35-300 D / D De Dez/90 até Dez/00<br/>           35-300 D / E De Dez/90 até Dez/0019-320E Constellation<br/>           24-250 TA / E De Dez/90 até Mar/95<br/>           22-220<br/>           24-250 D / E De Dez/90 até Jun/03<br/>           25-320E Tractor Constellation<br/>           25-370E Tractor Constellation D / E Desde Jul/07<br/>           25-320E Tractor Constellation<br/>           25-370E Tractor Constellation T / D Desde Jul/07<br/>           25-320E Tractor Constellation<br/>           25-370E Tractor Constellation D / D Desde Jul/07<br/>           25-320E Tractor Constellation<br/>           25-370E Tractor Constellation T / E Desde Jul/07<br/>           26-220 Worker<br/>           26-260E Worker D / E Desde Out/04<br/>           26-220 Worker<br/>           26-260E Worker D / D Desde Out/04<br/>           26-260E Constellation D / D Desde Out/04<br/>           26-260E Constellation D / E Desde Out/04<br/>           26-300<br/>           26-310 Titan D / E De Set/99 até Set/04<br/>           22-220<br/>           24-250 TP / D De Dez/90 até Mar/95<br/>           40-300 T / E De Set/99 até Dez/01<br/>           40-300 D / E De Set/99 até Dez/01<br/>           40-300 D / D De Set/99 até Dez/01<br/>           40-300 T / D De Set/99 até Dez/01</p> | <p>Ônibus Volkswagen :</p> <p>16-180 CO T / E De Jan/93 até Dez/97<br/>           16-180 CO D / D De Jan/93 até Dez/97<br/>           16-180 CO T / D De Jan/93 até Dez/97<br/>           16-180 CO D / E De Jan/93 até Dez/97<br/>           C-1317E T / E Desde Jan/05</p> <p>Caminhões Ford :</p> <p>C-1630 T / D De Jan/97 até Dez/00<br/>           C-1630 C-1730 T / E De Jan/01 até Dez/04<br/>           C-1630 C-1730 D / D De Jan/01 até Dez/04<br/>           C-1630 C-1730 D / E De Jan/01 até Dez/04<br/>           C-1630 C-1730 T / D De Jan/01 até Dez/04<br/>           C-1717E T / D Desde Jan/05<br/>           C-1717E T / E Desde Jan/05<br/>           C-1717E D / D Desde Jan/05<br/>           C-1717E D / E Desde Jan/05<br/>           C-1717E<br/>           C-1722E D / E Desde Jan/05<br/>           C-1717E<br/>           C-1722E D / D Desde Jan/05<br/>           C-1215 T / E De Jan/97 até Dez/00<br/>           C-1215 T / D De Jan/97 até Dez/00<br/>           C-1215 C-1217<br/>           C-1317 T / D De Jan/01 até Dez/04<br/>           C-1215 C-1217<br/>           C-1317 T / E De Jan/01 até Dez/04<br/>           C-1317E D / E Desde Jan/05<br/>           C-1317E D / D Desde Jan/05<br/>           C-1317E T / D Desde Jan/05<br/>           C-1630 T / D De Jan/97 até Dez/00<br/>           C-1630 C-1730 T / E De Jan/01 até Dez/04<br/>           C-1630 C-1730 D / D De Jan/01 até Dez/04<br/>           C-1630 C-1730 D / E De Jan/01 até Dez/04<br/>           C-1630 C-1730 T / D De Jan/01 até Dez/04<br/>           C-1717E T / D Desde Jan/05<br/>           C-1717E T / E Desde Jan/05<br/>           C-1717E D / D Desde Jan/05<br/>           C-1717E D / E Desde Jan/05<br/>           C-1717E<br/>           C-1722E D / E Desde Jan/05<br/>           C-1717E<br/>           C-1722E D / D Desde Jan/05<br/>           C-1215 T / E De Jan/97 até Dez/00<br/>           C-1215 T / D De Jan/97 até Dez/00<br/>           C-1215 C-1217<br/>           C-1317 T / D De Jan/01 até Dez/04<br/>           C-1215 C-1217<br/>           C-1317 T / E De Jan/01 até Dez/04<br/>           C-1317E D / E Desde Jan/05<br/>           C-1317E D / D Desde Jan/05<br/>           C-1317E T / D Desde Jan/05<br/>           C-1415<br/>           C-1417<br/>           C-1421<br/>           C-1422 T / E De Jan/01 até Nov/02<br/>           C-1415<br/>           C-1417<br/>           C-1421 C-1422 T / D De Jan/01 até Nov/02<br/>           C-1415<br/>           C-1417<br/>           C-1421<br/>           C-1422 3º / E De Jan/01 até Nov/02<br/>           C-1415<br/>           C-1417<br/>           C-1421 .<br/>           C-1422 3º / D De Jan/01 até Nov/02<br/>           C-1422 T / E De Jan/97 até Dez/00<br/>           C-1422 T / D De Jan/97 até Dez/00<br/>           C-1415<br/>           C-1422 3º / D De Jan/97 até Dez/00<br/>           C-1415<br/>           C-1422 3º / E De Jan/97 até Dez/00<br/>           C-1517E D / D Desde Jan/05<br/>           C-1517E T / D Desde Jan/05<br/>           C-1517E T / E Desde Jan/05<br/>           C-1517E D / E Desde Jan/05<br/>           C-1517<br/>           C-1521 T / E De Dez/02 até Dez/04<br/>           C-1517<br/>           C-1521 D / E De Dez/02 até Dez/04<br/>           C-1517<br/>           C-1521 T / D De Dez/02 até Dez/04<br/>           C-1517<br/>           C-1521 3º / D De Dez/02 até Dez/04<br/>           C-1517<br/>           C-1521 3º / E De Dez/02 até Dez/04<br/>           C-1517<br/>           C-1521 D / D De Dez/02 até Dez/04<br/>           C-1617<br/>           C-1618<br/>           C-1621<br/>           C-1622</p> |

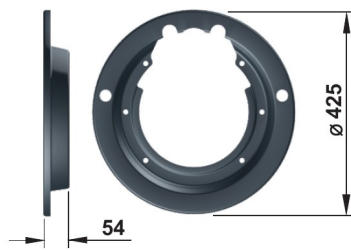

| 3610 / COD. MATP113                | GUARDA PO 15" X 7" MA S/LADO                                 |
|------------------------------------|--|
| <b>APLICAÇÃO : FORD</b>            |  |
| C-1717                             | C-1618   |
| C-1721                             | C-1622   |
| C-1722 3º / D De Jan/01 até Dez/04 | C-1722 D / E De Jan/97 até Dez/00                            |
| C-1617                             | C-1617   |
| C-1618                             | C-1618   |
| C-1621                             | C-1622   |
| C-1622                             | C-1722 D / D De Jan/97 até Dez/00                            |
| C-1717                             | C-1617   |
| C-1721                             | C-1618   |
| C-1722 D / D De Jan/01 até Dez/04  | C-1622   |
| C-1617                             | C-1722 T / E De Jan/97 até Dez/00                            |
| C-1618                             | C-1617   |
| C-1621                             | C-1618   |
| C-1622                             | C-1622   |
| C-1717                             | C-1722 3º / D De Jan/97 até Dez/00                           |
| C-1721                             | C-1617   |
| C-1722 T / E De Jan/01 até Dez/04  | C-1618   |
| C-1617                             | C-1622   |
| C-1618                             | C-1722 3º / E De Jan/97 até Dez/00                           |
| C-1621                             | C-1622 (Lixo)  |
| C-1622                             | C-1722 (Lixo) D / D De Mar/02 até Dez/05                     |
| C-1717                             | C-1622 (Lixo)  |
| C-1721                             | C-1722 (Lixo) D / E De Mar/02 até Dez/05                     |
| C-1722 3º / E De Jan/01 até Dez/04 | C-1630 D / E De Jan/97 até Dez/00                            |
| C-1617                             | C-1630 D / D De Jan/97 até Dez/00                            |
| C-1618                             | C-1630 T / E De Jan/97 até Dez/00                            |
| C-1621                             | C-1717E  |
| C-1622                             | C-1722E T / E Desde Jan/05                                   |
| C-1717                             | C-1717E  |
| C-1721                             | C-1722E T / D Desde Jan/05                                   |
| C-1722 D / E De Jan/01 até Dez/04  | C-1832E (Argentina) T / E Desde Mai/07                       |
| C-1617                             | C-1832E (Argentina) T / D Desde Mai/07                       |
| C-1618                             | C-1832E (Argentina) D / E Desde Mai/07                       |
| C-1621                             | C-1832E (Argentina) D / D Desde Mai/07                       |
| C-1622                             | C-2421 C-2422 T / D De Out/03 até Nov/05                     |
| C-1717                             | C-2421 C-2422 T / E De Out/03 até Nov/05                     |
| C-1721                             | C-2421 C-2422 D / D De Out/03 até Nov/05                     |
| C-1722 T / D De Jan/01 até Dez/04  | C-2421 C-2422 D / E De Out/03 até Nov/05                     |
| C-1617                             | C-2422E  |
| C-1618                             | C-2428E T / D Desde Dez/05                                   |
| C-1621                             | C-2422E  |
| C-1622                             | C-2428E D / E Desde Dez/05 C-4030 T / D De Jan/97 até Dez/00 |
| C-1722 T / D De Jan/97 até Dez/00  | C-4331S T / E Desde Out/04                                   |
| C-1617 C-2422E                     | C-4331S T / D Desde Out/04                                   |
| C-2428E T / E Desde Dez/05         | C-4331S D / D Desde Out/04                                   |
| C-2422E                            | C-4331S D / E Desde Out/04                                   |
| C-2428E D / D Desde Dez/05         | C-4432E Tractor D / D Desde Dez/05                           |
| C-2422                             | C-4432E Tractor D / E Desde Dez/05                           |
| C-2425 D / D De Abr/95 até Abr/02  | C-4432E Tractor T / E Desde Dez/05                           |
| C-2422                             | C-4432E Tractor T / D Desde Dez/05                           |
| C-2425 D / E De Abr/95 até Abr/02  | C-4532E Tractor D / D Desde Jan/07                           |
| C-2622E                            | C-4532E Tractor D / E Desde Jan/07                           |
| C-2628E D / D Desde Dez/05         | C-4532E Tractor T / E Desde Jan/07                           |
| C-2622E                            | C-4532E Tractor T / D Desde Jan/07                           |
| C-2628E D / E Desde Dez/05         | C-5032E D / E Desde Dez/05                                   |
| C-2622                             | C-5032E D / D Desde Dez/05                                   |
| C-2626                             | C-6332E D / D Desde Nov/07                                   |
| C-2630 D / E De Mai/02 até Nov/05  | C-6332E D / E Desde Nov/07                                   |
| C-2622 C-2626                      | Ônibus Ford :  |
| C-2630 D / D De Mai/02 até Nov/05  | B-1618 T / E De Jan/93 até Dez/97                            |
| C-2626 Mix                         | B-1618 T / D De Jan/93 até Dez/97                            |
| C-2631 D / E De Abr/05 até Nov/05  | B-1618 D / E De Jan/93 até Dez/97                            |
| C-2626 Mix                         | B-1618 D / D De Jan/93 até Dez/97                            |
| C-2631 D / D De Abr/05 até Nov/05  | B-1621 D / E De Jan/98 até Dez/00                            |
| C-2630 D / E De Jan/01 até Abr/02  | B-1621 D / D De Jan/98 até Dez/00                            |
| C-2630 D / D De Jan/01 até Abr/02  | Ônibus Agrale :  |
| C-2632E D / D Desde Dez/05         | Chassi MA 12 D / D Desde Jul/04                              |
| C-2632E D / E Desde Dez/05         | Chassi MA 12 D / E Desde Jul/04                              |
| C-2831 D / E De Nov/04 até Nov/05  | Chassi MA 12   |
| C-2831 D / D De Nov/04 até Nov/05  | TCE Volare W12 D / E Desde Out/08                            |
| C-2832E D / E Desde Dez/05         | Chassi MA 12   |
| C-2832E D / D Desde Dez/05         | TCE Volare W12 D / D Desde Out/08                            |
| C-2932E D / D Desde Dez/05         | Chassi MA 15   |
| C-2932E D / E Desde Dez/05         | Chassi MT 15 D / D Desde Mai/07                              |
| C-3128E D / D Desde Nov/07         | Chassi MA 15   |
| C-3128E D / E Desde Nov/07         | Chassi MT 15 D / E Desde Mai/07                              |
| C-3222                             | Chassi MA15 (Argentina) D / D Desde Out/08                   |
| C-4030                             | Chassi MA15 (Argentina) D / E Desde Out/08                   |
| C-4031                             | Chassi MT 12 D / D Desde Nov/04                              |
| C-4331 D / D Desde Jan/01          | Chassi MT 12 D / E Desde Nov/04                              |
| C-3222                             | Chassi MT 12 LE (Piso semi-baixo – Arg.) D / D Desde Nov/05  |
| C-4030                             | Chassi MT 12 LE (Piso semi-baixo – Arg.) D / E Desde Nov/05  |
| C-4031                             | Chassi MT15 LE D / E Desde Ago/08                            |
| C-4331 T / D Desde Jan/01          | Chassi MT15 LE D / D Desde Ago/08                            |
| C-3222                             | Caminhões Ford :   |
| C-4030                             | F-12000 T / D De Jan/97 até Dez/04                           |
| C-4031                             | F-12000 T / E De Jan/97 até Dez/04                           |
| C-4331 T / E Desde Jan/01          | F-14000 T / D De Jan/97 até Dez/04                           |
| C-3222                             | F-14000 T / E De Jan/97 até Dez/04                           |
| C-4030                             | F-16000 D / E De Nov/98 até Dez/04                           |
| C-4031                             | F-16000 T / E De Nov/98 até Dez/04                           |
| C-4331 D / E Desde Jan/01          | F-16000 T / D De Nov/98 até Dez/04                           |
| C-4030 T / E De Jan/97 até Dez/00  | F-16000 D / D De Nov/98 até Dez/04                           |
| C-4030 D / D De Jan/97 até Dez/00  |  |
| C-4030 D / E De Jan/97 até Dez/00  |  |

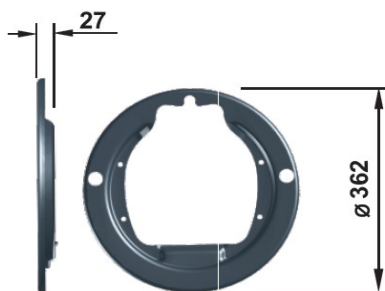

VW/FORD/IVECO/AGRALE

| 3613 / COD. MA TP001   | GUARDA PO 325mm MA S/LADO   |
|--|---|
| <b>APLICAÇÃO : VW / FORD / AGRALE</b>  |   |
| <p><b>Caminhões Volkswagen :</b></p> <p>8-120 Worker<br/>8-150E Worker<br/>9-150E Worker<br/>8-150 Delivery T / D Desde Jan/04<br/>8-120 Worker<br/>8-150E Worker<br/>9-150E Worker<br/>8-150 Delivery D / E Desde Jan/04<br/>8-120 Worker<br/>8-150E Worker<br/>9-150E Worker<br/>8-150 Delivery T / E Desde Jan/04<br/>8-120 Worker<br/>8-150E Worker<br/>9-150E Worker<br/>8-150 Delivery D / D Desde Jan/04<br/>9-150 (Argentina)T / E Desde Jan/04<br/>9-150 (Argentina) D / D Desde Jan/04<br/>9-150 (Argentina) D / E Desde Jan/04<br/>9-150 (Argentina) T / D Desde Jan/04<br/>9-150 Worker D / E Desde Dez/07<br/>9-150E (México) D / E Desde Jul/04<br/>9-150E (México) T / E Desde Jul/04<br/>9-150E (México) D / D Desde Jul/04<br/>9-150E (México) T / D Desde Jul/04<br/>9-150E FEB (México) D / D De Jul/04 até Mar/06<br/>9-150E FEB (México) D / E De Jul/04 até Mar/06<br/>9-150E FEB (México) T / D De Jul/04 até Mar/06<br/>9-150E FEB (México) T / E De Jul/04 até Mar/06</p> <p><b>Caminhões Agrale :</b></p> <p>9,200 D / D Desde Out/03<br/>9,200 D / E Desde Out/03<br/>9,200 T / E Desde Out/03<br/>9,200 T / D Desde Out/03</p> <p><b>Ônibus Volkswagen :</b></p> <p>9-150 OD (África do Sul) D / E Lotes Fechados (Jan/06)<br/>9-150 OD (África do Sul) T / E Lotes Fechados (Jan/06)<br/>9-150 OD (África do Sul) D / D Lotes Fechados (Jan/06)<br/>9-150 OD (África do Sul) T / D Lotes Fechados (Jan/06)<br/>9-150 Worker D / D Desde Dez/07<br/>9-150 Worker T / E Desde Dez/07<br/>9-150 Worker T / D Desde Dez/07<br/>8-150 OD(África do Sul)D / D Lotes Fechados(Jan/05)<br/>8-150 OD (África do Sul) D / E Lotes Fechados (Jan/05)<br/>8-150 OD (África do Sul) T / E Lotes Fechados (Jan/05)<br/>8-150 OD (África do Sul) T / D Lotes Fechados (Jan/05)</p> | <p>8-150 OD Curvão<br/>9-150 OD Curvão T / E De Fev/03 até Dez/05<br/>8-150 OD Curvão<br/>9-150 OD Curvão T / D De Fev/03 até Dez/05<br/>8-150 OD Curvão<br/>9-150 OD Curvão D / D De Fev/03 até Dez/05<br/>8-150 OD Curvão<br/>9-150 OD Curvão D / E De Fev/03 até Dez/05<br/>8-150E OD<br/>9-150E OD D / E Desde Jan/06<br/>8-150E OD<br/>9-150E OD T / D Desde Jan/06<br/>8-150E OD<br/>9-150E OD T / E Desde Jan/06<br/>8-150E OD<br/>9-150E OD D / D Desde Jan/06</p> <p><b>Caminhões Ford :</b></p> <p>C-712E T / D Desde Mai/07<br/>C-712E D / D Desde Mai/07<br/>C-712E T / E Desde Mai/07<br/>C-712E D / E Desde Mai/07<br/>C-815E D / E Desde Jan/05<br/>C-815E T / E Desde Jan/05<br/>C-815E T / D Desde Jan/05<br/>C-815E D / D Desde Jan/05</p> <p><b>Ônibus Agrale :</b></p> <p>Chassi MA 10 TCE T / E Desde Out/07<br/>Chassi MA 10 TCE T / D Desde Out/07<br/>Chassi MA 8.5 (Colômbia) D / E Desde Nov/02<br/>Chassi MA 8.5 (Colômbia) T / D Desde Nov/02<br/>Chassi MA 8.5 (Colômbia) T / E Desde Nov/02<br/>Chassi MA 8.5 (Colômbia) D / D Desde Nov/02<br/>Chassi MA 8.5 (TCA, Super e Super E) D / E Desde Mai/02<br/>Chassi MA 8.5 (TCA, Super e Super E) T / D Desde Mai/02<br/>Chassi MA 8.5 (TCA, Super e Super E) T / E Desde Mai/02<br/>Chassi MA 8.5 (TCA, Super e Super E) D / D Desde Mai/02<br/>Chassi MA 9.2 T / E Desde Ago/03<br/>Chassi MA 9.2 T / D Desde Ago/03<br/>Chassi MA 9.2 D / E Desde Ago/03<br/>Chassi MA 9.2 D / D Desde Ago/03<br/>Chassi MA 9.2 (Exportação) D / D De Jan/08 até Dez/08<br/>Chassi MA 9.2 (Exportação) D / E De Jan/08 até Dez/08<br/>Chassi MA 9.2 (Exportação) T / D De Jan/08 até Dez/08<br/>Chassi MA 9.2 (Exportação) T / E De Jan/08 até Dez/08<br/>Volare W8 e W9 T / D Desde Mai/02<br/>Volare W8 e W9 D / D Desde Mai/02<br/>Volare W8 e W9 D / E Desde Mai/02</p> |

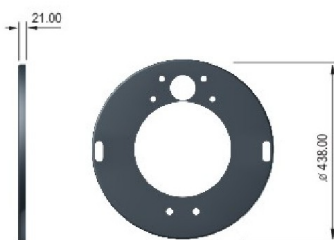

| 1121  | GUARDA PO 15,5"X 6" D/T |
|---|-------------------------|
| <b>APLICAÇÃO : ADAPTAÇÃO VW</b>               |                         |
| 11130/11140/10140/13130/14140 "Sist. Boechat" |                         |

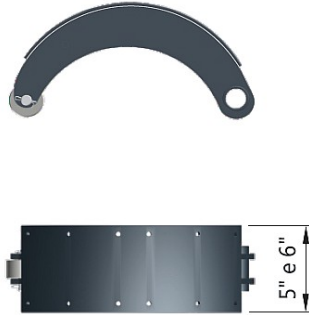

15,5" x 5" e 15" x 6"



325 x 100

|   |   |
|---|---|
| <b>1109</b>   | <b>SAPATA 15,5"X 5" DIANT. (LONA FD-80)</b> |
| <b>APLICAÇÃO : CAMINHÕES VOLKSWAGEN (SUBST.FREIO CUNHA)</b> |   |
| 11130/11140/10140/13130/14140 "SIST. BOECHAT"               |   |

|   |   |
|---|---|
| <b>1209</b>   | <b>SAPATA 15,5"X 6" TRAS. (LONA FI-117)</b> |
| <b>APLICAÇÃO : CAMINHÕES VOLKSWAGEN (SUBST.FREIO CUNHA)</b> |   |
| 11130/11140/10140/13130/14140 "SIST. BOECHAT"               |   |

|  |  |
|--|--|
| <b>3108 /</b> COD. MA PA019  | <b>SAPATA 325X 100 (LONA FD/58)</b>  |
| <b>APLICAÇÃO CAMINHÕES E ÔNIBUS : VW / FORD / AGRALE</b>   |  |
| <p><b>Caminhões Volkswagen :</b><br/>             8-120 Worker<br/>             8-150E Worker<br/>             9-150E Worker<br/>             8-150 Delivery T / D Desde Jan/04<br/>             8-150 Delivery T / E Desde Jan/04<br/>             9-150 (Argentina) T / E Desde Jan/04<br/>             9-150 (Argentina) T / D Desde Jan/04<br/>             9-150 (Argentina) D / D Desde Jan/04<br/>             9-150 (Argentina) D / E Desde Jan/04<br/>             9-150 Worker D / D Desde Dez/07<br/>             9-150 Worker D / E Desde Dez/07<br/>             9-150E (México) D / E Desde Jul/04<br/>             9-150E (México) T / E Desde Jul/04<br/>             9-150E FEB (México) D / D De Jul/04 até Mar/06<br/>             9-150E FEB (México) D / E De Jul/04 até Mar/06<br/>             9-150E (México) T / D Desde Jul/04<br/>             9-150E (México) D / D Desde Jul/04</p> <p><b>Ônibus Volkswagen :</b><br/>             8-150 OD (África do Sul) D / E Lotes Fechados (Jan/05)<br/>             8-150 OD (África do Sul) D / D Lotes Fechados (Jan/05)<br/>             8-150 OD Curvão<br/>             9-150 OD Curvão D / D De Fev/03 até Dez/05<br/>             9-150 OD Curvão D / E De Fev/03 até Dez/05</p> <p><b>Caminhões Ford :</b><br/>             C-712E D / D Desde Mai/07<br/>             C-712E D / E Desde Mai/07<br/>             C-815E T / D Desde Jan/05<br/>             C-815E T / E Desde Jan/05</p> | <p>C-712E T / D Desde Mai/07<br/>             C-712E T / E Desde Mai/07<br/>             C-815E D / D Desde Jan/05<br/>             C-815E D / E Desde Jan/05</p> <p><b>Adaptações Volkswagen :</b><br/>             Caminhão 7 a 8 ton. D / E<br/>             Caminhão 7 a 8 ton. D / D<br/>             Caminhão 8 a 9 ton. Nov/98 a Nov/99<br/>             Caminhão 8 a 9 ton. Nov/98 a Nov/99<br/>             Caminhão 8 ton. (EE 4300 -Série 2000)<br/>             Ônibus 8 a 9 ton. D / E<br/>             Ônibus 8 a 9 ton. D / D</p> <p><b>Adaptações Agrale :</b><br/>             Caminhão 7 a 8 ton. T / E<br/>             Caminhão 7 a 8 ton. T / D<br/>             Volare A8 T / E D / D<br/>             Volare A8 T / E D / E</p> <p><b>Adaptações Ford :</b><br/>             Caminhão 7 a 9 ton. T / E<br/>             Caminhão 7 a 9 ton. T / D<br/>             Caminhão 8 ton. Até 1999 D / E<br/>             Caminhão 8 ton. Até 1999 D / D<br/>             Caminhão 8 ton. D / D<br/>             Caminhão 8 ton. D / E</p> <p><b>Adaptações Agrale :</b><br/>             Caminhão 7 e 8 ton. Volare A8 D / D<br/>             Caminhão 7 e 8 ton. Volare A8 D / E<br/>             Volare A8 T / D<br/>             Volare A8 T / E</p> |

VW/FORD/IVECO/AGRALE

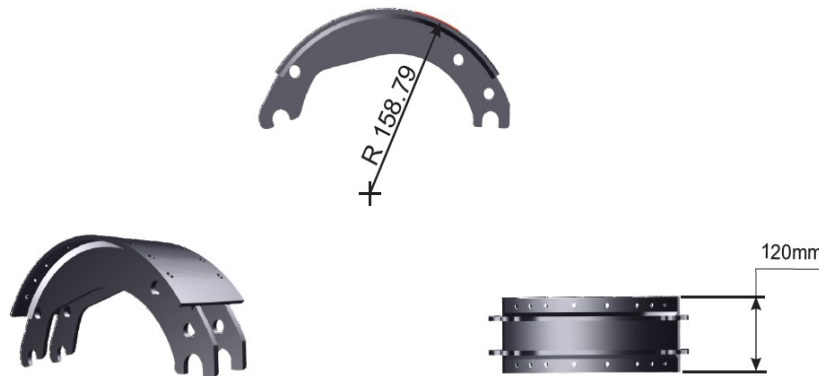

| <b>3208 /</b> COD. MA PA020  | <b>SAPATA 325X 120 (LONA FD/59)</b>   |
|--|---|
| <b>APLICAÇÃO : CAMINHÕES E ÔNIBUS VW/AGRALE</b>  |   |
| <b>Caminhões Volkswagen :</b><br>8-120 Worker<br>8-150E Worker<br>9-150E Worker<br>8-150 Delivery D / D Desde Jan/04<br>9-150 Worker T / E Desde Dez/07<br>9-150 Worker D / E Desde Dez/07<br>9-150 Worker T / D Desde Dez/07<br>9-150 Worker D / D Desde Dez/07<br>9-150E (México) D / D Desde Jul/04<br>9-150E (México) T / D Desde Jul/04<br>9-150E (México) T / E Desde Jul/04<br>9-150E (México) D / E Desde Jul/04<br>9-150E FEB (México) T / E De Jul/04 até Mar/06<br>9-150E FEB (México) T / D De Jul/04 até Mar/06<br>9-150 (Argentina) D / E Desde Jan/04<br>9-150 (Argentina) T / D Desde Jan/04<br>9-150 (Argentina) D / D Desde Jan/04<br>9-150 (Argentina) T / E Desde Jan/04<br><b>Ônibus Volkswagen :</b><br>8-150 OD (África do Sul) T / D Lotes Fechados (Jan/05)<br>8-150 OD (África do Sul) T / E Lotes Fechados (Jan/05)<br>8-150 OD Curvão<br>9-150 OD Curvão T / E De Fev/03 até Dez/05<br>9-150 OD Curvão T / D De Fev/03 até Dez/05<br>8-150E OD<br>9-150E OD D / D Desde Jan/06<br>9-150E OD T / E Desde Jan/06<br>9-150 OD (África do Sul) D / E Lotes Fechados (Jan/06)<br>9-150 OD (África do Sul) T / E Lotes Fechados (Jan/06) | 9-150 OD (África do Sul) T / D Lotes Fechados (Jan/06)<br>9-150 OD (África do Sul) D / D Lotes Fechados (Jan/06)<br><b>Caminhões Agrale :</b><br>9,200 D / E Desde Out/03<br>9,200 T / E Desde Out/03<br>9,200 T / D Desde Out/03<br>9,200 D / D Desde Out/03<br><b>Ônibus Agrale :</b><br>Chassi MA 10 TCE T / E Desde Out/07<br>Chassi MA 10 TCE T / D Desde Out/07<br>Chassi MA 8.5 (Colômbia) D / E Desde Nov/02<br>Chassi MA 8.5 (Colômbia) D / D Desde Nov/02<br>Chassi MA 8.5 (Colômbia) T / D Desde Nov/02<br>Chassi MA 8.5 (Colômbia) T / E Desde Nov/02<br>Chassi MA 8.5 (TCA, Super e Super E) D / E Desde Mai/02<br>Chassi MA 8.5 (TCA, Super e Super E) T / D Desde Mai/02<br>Chassi MA 8.5 (TCA, Super e Super E) D / D Desde Mai/02<br>Chassi MA 8.5 (TCA, Super e Super E) T / E Desde Mai/02<br>Chassi MA 9.2 D / D Desde Ago/03<br>Chassi MA 9.2 T / E Desde Ago/03<br>Chassi MA 9.2 T / D Desde Ago/03<br>Chassi MA 9.2 D / E Desde Ago/03<br>Chassi MA 9.2 (Exportação) T / E De Jan/08 até Dez/08<br>Chassi MA 9.2 (Exportação) D / E De Jan/08 até Dez/08<br>Chassi MA 9.2 (Exportação) T / D De Jan/08 até Dez/08<br>Chassi MA 9.2 (Exportação) D / D De Jan/08 até Dez/08<br>Volare W8 e W9 D / E Desde Mai/02<br>Volare W8 e W9 T / E Desde Mai/02<br>Volare W8 e W9 T / D Desde Mai/02<br>Volare W8 e W9 D / D Desde Mai/02 |



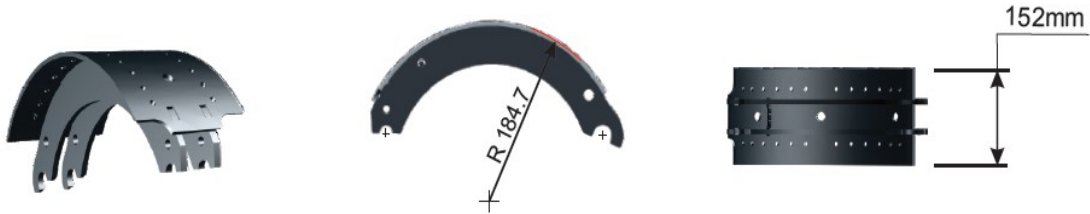

| <b>3508 /</b> COD. MA PA135  | <b>SAPATA 15"X 6" DIANT. (LONA FD/87)</b>  |
|--|--|
| <b>APLICAÇÃO : IVECO/FORD/VW</b>   |  |
| <p><b>Caminhões Iveco :</b><br/>Eurocargo 120E 15 H T / D De Jun/98 até Dez/05<br/>Eurocargo 120E 15 H T / E De Jun/98 até Dez/05<br/>Eurocargo 150E 20 N / T<br/>Eurocargo 160E 23 N / T D / D Desde Nov/94<br/>Eurocargo 150E 20 N / T<br/>Eurocargo 160E 23 N / T D / E Desde Nov/94<br/>Eurocargo 6x2 D / D Desde Nov/05<br/>Eurocargo 6x2 D / E Desde Nov/05<br/>Eurocargo 6x4 D / E Desde Jan/09<br/>Eurocargo 6x4 D / D Desde Jan/09<br/>Cavalinno 450E 32 e 180E 32 T D / E Desde Mai/06<br/>Cavalinno 450E 32 e 180E 32 T D / D Desde Mai/06</p> <p><b>Caminhões Ford :</b><br/>F-16000 D / E De Nov/98 até Dez/04<br/>F-12000 T / D De Jan/97 até Dez/04<br/>F-12000 T / E De Jan/97 até Dez/04<br/>F-16000 D / D De Nov/98 até Dez/04</p> <p><b>Caminhões Agrale :</b><br/>Saturno 13 Ton. T / E Desde Mai/07<br/>Saturno 13 Ton. T / D Desde Mai/07</p> <p><b>Caminhões Volkswagen :</b><br/>11-140<br/>12-140 T / E De Jun/91 até Abr/99<br/>12-140 T / D De Mai/99 até Ago/99<br/>16-170BT<br/>16-200<br/>16-220 D / E De Jan/97 até Ago/99<br/>16-170<br/>16-220 D / E De Dez/90 até Dez/96<br/>16-300 D / E De Jan/97 até Ago/99<br/>17-220 (Argentina) D / D De Jul/98 até Set/04<br/>17-220 (Argentina) D / E De Jul/98 até Set/04<br/>17-220 (Chile) D / D De Jan/99 até Ago/99<br/>17-220 (Chile) D / E De Jan/99 até Ago/99<br/>16-220 D / D De Dez/90 até Dez/96</p> | <p>16-300 D / D De Jan/97 até Ago/99<br/>22-220<br/>24-250 D / D De Dez/90 até Jun/03<br/>24-250 D / E De Dez/90 até Jun/03<br/>24-220 (Argentina)<br/>24-250 (Argentina) D / E De Fev/99 até Set/04<br/>24-250 (Argentina) D / D De Fev/99 até Set/04<br/>35-300 D / D De Dez/90 até Dez/00<br/>35-300 D / E De Dez/90 até Dez/00</p> <p><b>Caminhões Ford :</b><br/>C-1215 T / E De Jan/97 até Dez/00<br/>C-1215<br/>C-1217<br/>C-1317 T / D De Jan/01 até Dez/04<br/>C-1317 T / E De Jan/01 até Dez/04<br/>C-1317E D / D Desde Jan/05<br/>C-1317E D / E Desde Jan/05<br/>C-1617<br/>C-1618<br/>C-1622<br/>C-1722 D / D De Jan/97 até Dez/00<br/>C-1630 D / D De Jan/97 até Dez/00<br/>C-1722 D / E De Jan/97 até Dez/00<br/>C-1630 D / E De Jan/97 até Dez/00<br/>C-2422<br/>C-2425 D / D De Abr/95 até Abr/02<br/>C-4030 D / E De Jan/97 até Dez/00<br/>C-1215 T / D De Jan/97 até Dez/00<br/>C-1215<br/>C-1217<br/>C-1317E T / E Desde Jan/05<br/>C-1317E T / D Desde Jan/05<br/>C-1617<br/>C-1618<br/>C-2422<br/>C-2425 D / E De Abr/95 até Abr/02<br/>C-4030 D / D De Jan/97 até Dez/00</p> |

VW/FORD/IVECO/AGRALE

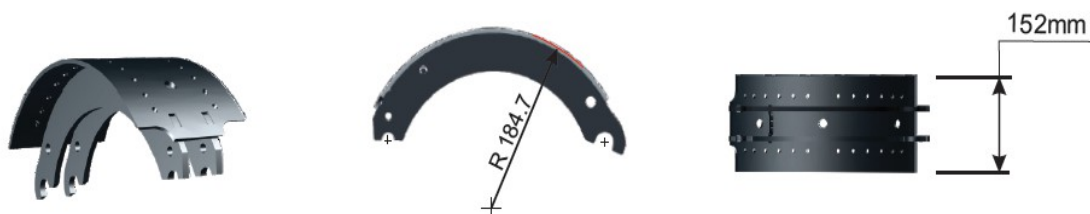

| 3608 / COD. MA PA137   | SAPATA 15"X 7" TRAS. (LONA FD/88)  |
|--|--|
| <b>APLICAÇÃO : VOLKSWAGEN</b>  |  |
| <b>Caminhões Volkswagen :</b><br>14-150 T / E De Jan/91 até Ago/99<br>14-150 T / D De Jan/91 até Ago/99<br>14-170BT 14-220T / D De Jan/97 até Jul/98<br>14-170BT 14-220 T / E De Jan/97 até Jul/98<br>14-200<br>14-220 T / D De Jun/91 até Dez/96<br>14-200<br>14-220 3º / E De Jun/91 até Dez/96<br>14-200<br>14-220 3º / D De Jun/91 até Dez/96<br>14-200<br>14-220 T / E De Jun/91 até Dez/96<br>15-170E Worker 15-180 Worker<br>15-180E Worker T / D Desde Abr/04<br>15-170E Worker 15-180 Worker<br>15-180E Worker T / E Desde Abr/04<br>15-170<br>15-170 (Argentina)<br>15-180<br>15-190 T / E De Set/99 até Mar/04<br>15-170<br>15-170 (Argentina)<br>15-180<br>15-190 T / D De Set/99 até Mar/04<br>15-180E Constellation T / D Desde Ago/06<br>15-180E Constellation T / E Desde Ago/06<br>15-190E (México) D / D Desde Jul/04<br>15-190E (México) D / E Desde Jul/04<br>16-170BT<br>16-200<br>16-220 3º / D De Jan/97 até Ago/99<br>16-170BT<br>16-200<br>16-220 3º / E De Jan/97 até Ago/99<br>16-170BT<br>16-200<br>16-220 T / D De Jan/97 até Ago/99<br>16-170BT<br>16-200<br>16-220 T / E De Jan/97 até Ago/99<br>16-170<br>16-220 3º / E De Dez/90 até Dez/96 | 16-170<br>16-220 T / D De Dez/90 até Dez/96<br>16-170<br>16-220 T / E De Dez/90 até Dez/96<br>16-170<br>16-220 3º / D De Dez/90 até Dez/96<br>16-300 T / E De Jan/97 até Ago/99<br>16-300 T / D De Jan/97 até Ago/99<br>17-180 Tractor Worker<br>17-220 Tractor Worker<br>17-250E Tractor Worker T / E Desde Abr/04<br>17-180 Tractor Worker<br>17-220 Tractor Worker<br>17-250E Tractor Worker T / D Desde Abr/04<br>17-180 Worker<br>17-220 Worker<br>17-250E Worker T / D Desde Abr/04<br>17-180 Worker<br>17-220 Worker<br>17-250E Worker T / E Desde Abr/04<br>17-210 (Lixo)<br>17-220 (Lixo) D / D Lotes Fechados (2001)<br>17-210 (Lixo)<br>17-220 (Lixo) D / E Lotes Fechados (2001)<br>17-210<br>17-220<br>17-300<br>17-310 Titan T / E De Set/99 até Mar/04<br>17-210<br>17-220<br>17-300<br>17-310 Titan T / D De Set/99 até Mar/04<br>17-220 (Argentina) T / D De Jul/98 até Set/04<br>17-220 (Argentina) T / E De Jul/98 até Set/04<br>17-220 (Chile) T / E De Jan/99 até Ago/99<br>17-220 (Chile) T / D De Jan/99 até Ago/99<br>17-250E Constellation T / E Desde Jan/06<br>17-250E Constellation T / D Desde Jan/06<br>17-250E Tractor Constellation T / D Desde Jan/06<br>17-250E Tractor Constellation T / E Desde Jan/06<br>17-260E (México) D / E Desde Jul/04<br>17-260E (México) D / D Desde Jul/04 |

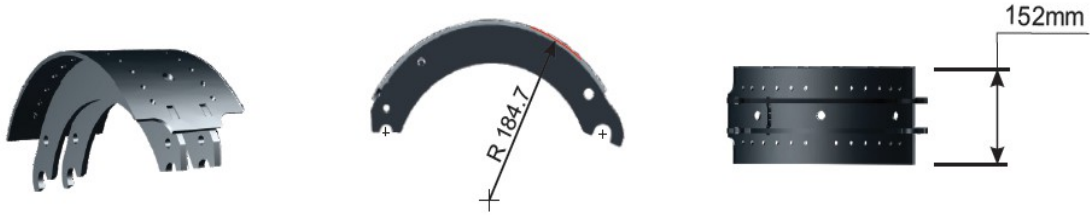

| <b>3608 / COD. MA PA137</b>  | <b>SAPATA 15"X 7" TRAS. (LONA FD/88)</b>   |
|--|--|
| <b>APLICAÇÃO : CAMINHÕES VOLKSWAGEN</b>  |  |
| 18-310 Titan Tractor T / E De Jan/02 até Dez/05<br>18-310 Titan Tractor T / D De Jan/02 até Dez/05<br>18-310 Titan Tractor T / D De Jan/02 até Dez/05<br>18-310 Titan Tractor T / E De Jan/02 até Dez/05<br>19-320E Constellation<br>19-370E Constellation T / D Desde Jan/06<br>19-320E Constellation<br>19-370E Constellation T / E Desde Jan/06<br>19-320E Constellation<br>19-370E Constellation T / D Desde Jan/06<br>19-320E Constellation<br>19-370E Constellation T / E Desde Jan/06<br>19-320E Tractor Constellation<br>19-370E Tractor Constellation T / E Desde Jan/06<br>19-320E Tractor Constellation<br>19-370E Tractor Constellation T / D Desde Jan/06<br>19-320E Tractor Constellation<br>19-370E Tractor Constellation T / E Desde Jan/06<br>19-320E Tractor Constellation<br>19-370E Tractor Constellation T / D Desde Jan/06<br>22-220<br>24-250 TA / D De Dez/90 até Mar/95<br>22-220<br>24-250 TP / D De Abr/95 até Jun/03<br>22-220<br>24-250 TP / E De Abr/95 até Jun/03<br>22-220<br>24-250 TP / E De Dez/90 até Mar/95<br>23-210<br>23-220<br>23-310 Titan 3º / D De Jan/02 até Jun/03<br>23-210<br>23-220 23-310 Titan T / E De Jan/02 até Jun/03<br>23-210<br>23-220 23-310 Titan T / D De Jan/02 até Jun/03<br>23-210<br>23-220<br>23-310 Titan 3º / E De Jan/02 até Jun/03<br>24-220 (Argentina)<br>24-250 (Argentina) TA / E De Fev/99 até Set/04<br>24-220 (Argentina)<br>24-250 (Argentina) TA / D De Fev/99 até Set/04<br>24-220 Worker<br>24-250E Worker T / D Desde Jul/03 | 24-220 Worker<br>24-250E Worker 3º / D Desde Jul/03<br>24-220 Worker<br>24-250E Worker T / E Desde Jul/03<br>24-220 Worker<br>24-250E Worker 3º / E Desde Jul/03<br>24-250E (México) D / D Desde Jul/04<br>24-250E (México) D / E Desde Jul/04<br>24-250E Constellation<br>24-260E Constellation T / D Desde Jan/06<br>24-250E Constellation<br>24-260E Constellation T / E Desde Jan/06<br>24-250E Constellation<br>24-260E Constellation 3º / E Desde Jan/06<br>24-250E Constellation<br>24-260E Constellation 3º / D Desde Jan/06<br>25-320E Tractor Constellation<br>25-370E Tractor Constellation T / E Desde Jul/07<br>25-320E Tractor Constellation<br>25-370E Tractor Constellation T / D Desde Jul/07<br>25-320E Tractor Constellation<br>25-370E Tractor Constellation 3º / D Desde Jul/07<br>25-320E Tractor Constellation<br>25-370E Tractor Constellation 3º / E Desde Jul/07<br>26-220 Worker<br>26-260E Worker TP / E Desde Out/04<br>26-220 Worker<br>26-260E Worker TP / D Desde Out/04<br>26-260E Constellation TP / E Desde Out/04<br>26-260E Constellation TP / D Desde Out/04<br>26-300<br>26-310 Titan T / E De Set/99 até Set/04<br>26-300<br>26-310 Titan T / D De Set/99 até Set/04<br>31-260E Worker TP / D Desde Out/04<br>31-260E Worker TA / E Desde Out/04<br>31-320E Constellation<br>31-370E Constellation TP / E Desde Jan/07<br>31-320E Constellation<br>31-370E Constellation TP / D Desde Jan/07<br>35-300 T / E De Dez/90 até Dez/00<br>35-300 T / D De Dez/90 até Dez/00<br>40-300 T / D De Set/99 até Dez/01<br>40-300 T / E De Set/99 até Dez/01 |

| <b>3608 / COD. MA PA137</b>  | <b>SAPATA 15"X 7" TRAS. (LONA FD/88)</b>  |
|--|---|
| <b>APLICAÇÃO : FORD</b>  |   |
| <b>Caminhões Ford :</b><br>C-1717E T / E Desde Jan/05<br>C-1717E<br>C-1722E D / E Desde Jan/05<br>C-1717E<br>C-1722E T / D Desde Jan/05<br>C-1717E<br>C-1722E T / E Desde Jan/05<br>C-1717E<br>C-1722E D / D Desde Jan/05<br>C-1832E (Argentina) D / E Desde Mai/07<br>C-1832E (Argentina) T / E Desde Mai/07<br>C-1832E (Argentina) T / D Desde Mai/07<br>C-1832E (Argentina) D / D Desde Mai/07<br>C-2421 C-2422 T / D De Out/03 até Nov/05<br>C-2421 C-2422 T / E De Out/03 até Nov/05<br>C-1415 C-1417<br>C-1421 C-1422 3º / E De Jan/01 até Nov/02<br>C-1415 C-1417<br>C-1421 C-1422 T / E De Jan/01 até Nov/02<br>C-1415 C-1417<br>C-1421 C-1422 T / D De Jan/01 até Nov/02<br>C-1415 C-1417<br>C-1421 C-1422 3º / D De Jan/01 até Nov/02<br>C-1415 C-1422 3º / E De Jan/97 até Dez/00<br>C-1415 C-1422 T / D De Jan/97 até Dez/00<br>C-1415 C-1422 T / E De Jan/97 até Dez/00<br>C-1415 C-1422 3º / D De Jan/97 até Dez/00<br>C-1517E T / E Desde Jan/05<br>C-1517E T / D Desde Jan/05<br>C-1517E D / E Desde Jan/05<br>C-1517E D / D Desde Jan/05<br>C-1517 C-1521 3º / E De Dez/02 até Dez/04<br>C-1517 C-1521 3º / D De Dez/02 até Dez/04<br>C-1517 C-1521 T / D De Dez/02 até Dez/04<br>C-1517 C-1521 T / E De Dez/02 até Dez/04<br>C-1617 C-1618<br>C-1621 C-1622 C-1717 C-1721<br>C-1722 T / E De Jan/01 até Dez/04 | C-1722 T / D De Jan/01 até Dez/04<br>C-1617 C-1618<br>C-1621 C-1622 C-1717 C-1721<br>C-1722 3º / D De Jan/01 até Dez/04<br>C-1617 C-1618<br>C-1621 C-1622 C-1717 C-1721<br>C-1722 3º / E De Jan/01 até Dez/04<br>C-1617 C-1618<br>C-1622 C-1722 3º / D De Jan/97 até Dez/00<br>C-1617 C-1618<br>C-1622 C-1722 T / E De Jan/97 até Dez/00<br>C-1617 C-1618<br>C-1622 C-1722 3º / E De Jan/97 até Dez/00<br>C-1617 C-1618<br>C-1622 C-1722 T / D De Jan/97 até Dez/00<br>C-1622 (Lixo)<br>C-1722 (Lixo)<br>D / D De Mar/02 até Dez/05<br>C-1622 (Lixo)<br>C-1722 (Lixo) D / E De Mar/02 até Dez/05<br>C-1630 T / E De Jan/97 até Dez/00<br>C-1630 T / D De Jan/97 até Dez/00<br>C-1630 C-1730 T / E De Jan/01 até Dez/04<br>C-1630 C-1730 T / D De Jan/01 até Dez/04<br>C-1717E T / D Desde Jan/05<br>C-1717E D / D Desde Jan/05<br>C-1717E D / E Desde Jan/05<br>C-2421 C-2422 3º / D De Out/03 até Nov/05<br>C-2421 C-2422 3º / E De Out/03 até Nov/05<br>C-2422E<br>C-2428E D / D Desde Dez/05<br>C-2422E<br>C-2428E D / E Desde Dez/05<br>C-2422E<br>C-2428E T / D Desde Dez/05<br>C-2422E<br>C-2428E 3º / E Desde Dez/05<br>C-2422E<br>C-2428E 3º / D Desde Dez/05 |

VW/FORD/IVECO/AGRALE

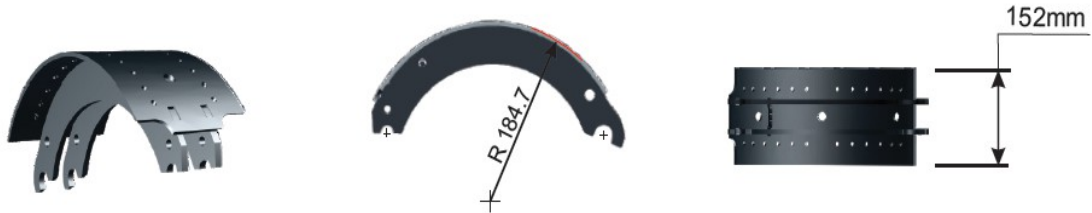

| 3608 / COD. MA PA137   | SAPATA 15"X 7" TRAS. (LONA FD/88)  |
|--|--|
| <b>APLICAÇÃO : CAMINHÕES E ÔNIBUS FORD</b>   |  |
| <p><b>Caminhões :</b><br/>           C-2422 C-2425 T / E De Abr/95 até Abr/02<br/>           C-2422 C-2425 T / D De Abr/95 até Abr/02<br/>           C-2622E<br/>           C-2628E D / D Desde Dez/05<br/>           C-2622E<br/>           C-2628E TP / D Desde Dez/05<br/>           C-2622E<br/>           C-2628E D / E Desde Dez/05<br/>           C-2622E<br/>           C-2628E TA / E Desde Dez/05<br/>           C-2622 C-2626<br/>           C-2630 D / D De Mai/02 até Nov/05<br/>           C-2622 C-2626<br/>           C-2630 T / D De Mai/02 até Nov/05<br/>           C-2622 C-2626<br/>           C-2630 T / E De Mai/02 até Nov/05<br/>           C-2622 C-2626<br/>           C-2630 D / E De Mai/02 até Nov/05<br/>           C-2626 Mix<br/>           C-2631 TA / D De Abr/05 até Nov/05<br/>           C-2626 Mix<br/>           C-2631 TA / E De Abr/05 até Nov/05<br/>           C-2626 Mix<br/>           C-2631 D / D De Abr/05 até Nov/05<br/>           C-2626 Mix<br/>           C-2631 D / E De Abr/05 até Nov/05<br/>           C-2630 T / E De Jan/01 até Abr/02<br/>           C-2630 T / D De Jan/01 até Abr/02<br/>           C-2632E TA / D Desde Dez/05<br/>           C-2632E TA / E Desde Dez/05<br/>           C-2632E D / E Desde Dez/05<br/>           C-2632E D / D Desde Dez/05<br/>           C-2831 TP / D De Nov/04 até Nov/05<br/>           C-2831 TP / E De Nov/04 até Nov/05<br/>           C-2831 D / E De Nov/04 até Nov/05<br/>           C-2831 D / D De Nov/04 até Nov/05<br/>           C-2832E TA / E Desde Dez/05<br/>           C-2832E D / E Desde Dez/05<br/>           C-2832E TP / D Desde Dez/05<br/>           C-2832E D / D Desde Dez/05<br/>           C-2932E TA / D Desde Dez/05</p> | <p>C-2932E TA / E Desde Dez/05<br/>           C-2932E D / D Desde Dez/05<br/>           C-2932E D / E Desde Dez/05<br/>           C-3128E D / D Desde Nov/07<br/>           C-3128E D / E Desde Nov/07<br/>           C-3128E TA / D Desde Nov/07<br/>           C-3128E TP / E Desde Nov/07<br/>           C-3222 C-4030<br/>           C-4031 C-4331 T / E Desde Jan/01<br/>           C-3222 C-4030<br/>           C-4031 C-4331 T / D Desde Jan/01<br/>           C-4030 T / D De Jan/97 até Dez/00<br/>           C-4030 T / E De Jan/97 até Dez/00<br/>           C-4331S T / E Desde Out/04<br/>           C-4331S T / D Desde Out/04<br/>           C-4432E Tractor T / D Desde Dez/05<br/>           C-4432E Tractor T / E Desde Dez/05<br/>           C-4432E Tractor D / E Desde Dez/05<br/>           C-4432E Tractor D / D Desde Dez/05<br/>           C-4532E Tractor D / D Desde Jan/07<br/>           C-4532E Tractor D / E Desde Jan/07<br/>           C-4532E Tractor T / E Desde Jan/07<br/>           C-4532E Tractor T / D Desde Jan/07<br/>           C-5032E TP / D Desde Dez/05<br/>           C-5032E D / D Desde Dez/05<br/>           C-5032E TP / E Desde Dez/05<br/>           C-5032E D / E Desde Dez/05<br/>           C-6332E TA / E Desde Nov/07<br/>           C-6332E D / E Desde Nov/07<br/>           C-6332E D / D Desde Nov/07<br/>           C-6332E TP / D Desde Nov/07<br/>           F-14000 T / D De Jan/97 até Dez/04<br/>           F-14000 T / E De Jan/97 até Dez/04<br/>           F-16000 T / E De Nov/98 até Dez/04<br/>           F-16000 T / D De Nov/98 até Dez/04</p> <p><b>Ônibus Ford :</b><br/>           B-1618 T / E De Jan/93 até Dez/97<br/>           B-1618 T / D De Jan/93 até Dez/97<br/>           B-1621 D / E De Jan/98 até Dez/00<br/>           B-1621 D / D De Jan/98 até Dez/00</p> |



| <b>3608 / COD. MA PA137</b>   | <b>SAPATA 15"X 7" TRAS. (LONA FD/88)</b>  |
|---|---|
| <b>APLICAÇÃO : AGRALE / IVECO</b>   |   |
| <p><b>Ônibus Agrale :</b><br/>           Chassi MT 12 D / E Desde Nov/04<br/>           Chassi MT 12 D / D Desde Nov/04<br/>           Chassi MT 12 T / E Desde Nov/04<br/>           Chassi MT 12 LE (Piso semi-baixo – Argentina) D / E Desde Nov/05<br/>           Chassi MT 12 LE (Piso semi-baixo – Argentina) D / D Desde Nov/05<br/>           Chassi MT15 LED / D Desde Ago/08<br/>           Chassi MT15 LED / E Desde Ago/08<br/>           Chassi MA 12 D / D Desde Jul/04<br/>           Chassi MA 12 D / E Desde Jul/04<br/>           Chassi MA 12 T / D Desde Jul/04<br/>           Chassi MA 12 T / E Desde Jul/04<br/>           Chassi MA 12 TCE Volare W12 D / D Desde Out/08<br/>           Chassi MA 12<br/>           TCE Volare W12 T / D Desde Out/08<br/>           Chassi MA 12<br/>           TCE Volare W12 T / E Desde Out/08<br/>           Chassi MA 12<br/>           TCE Volare W12 D / E Desde Out/08<br/>           Chassi MA 15<br/>           Chassi MT 15 D / D Desde Mai/07<br/>           Chassi MA 15<br/>           Chassi MT 15 D / E Desde Mai/07<br/>           Chassi MA15 (Argentina) D / E Desde Out/08</p> | <p>Chassi MA15 (Argentina) D / D Desde Out/08<br/>           Chassi MT 12 T / D Desde Nov/04<br/> <b>Caminhões Iveco :</b><br/>           Eurocargo 140E 18<br/>           Eurocargo 320E 18 T / E De Mai/99 até Dez/05<br/>           Eurocargo 140E 18<br/>           Eurocargo 320E 18 T / D De Mai/99 até Dez/05<br/>           Eurocargo 150E 20 N / T<br/>           Eurocargo 160E 23 N / TT / D Desde Nov/94<br/>           Eurocargo 150E 20 N / T<br/>           Eurocargo 160E 23 N / TT / E Desde Nov/94<br/>           Cavalinno 450E 32 e 180E 32 TT / D Desde Mai/06<br/>           Cavalinno 450E 32 e 180E 32 TT / E Desde Mai/06<br/>           Eurocargo 6x2 T / D Desde Nov/05<br/>           Eurocargo 6x2 3º / D Desde Nov/05<br/>           Eurocargo 6x2 T / E Desde Nov/05<br/>           Eurocargo 6x2 3º / E Desde Nov/05<br/>           Eurocargo 6x4 TA / D Desde Jan/09<br/>           Eurocargo 6x4 TP / E Desde Jan/09<br/> <b>Ônibus Iveco :</b><br/>           CC 170 E22<br/>           CC 118 E22 D / D Desde Dez/04<br/>           CC 170 E22<br/>           CC 118 E22 D / E Desde Dez/04</p> |

| <b>3808 / COD. MA PA133</b>  | <b>SAPATA 15"X 8.5/8" TRAS. (LONA 4710)</b>   |
|--|---|
| <b>APLICAÇÃO : FORD</b>  |   |
| <p><b>Caminhões Volkswagen :</b><br/>           15-190E (México) T / E Desde Jul/04<br/>           15-190E (México) T / D Desde Jul/04<br/>           17-210 (Lixo)<br/>           17-220 (Lixo) T / E Lotes Fechados (2001)<br/>           17-210 (Lixo)<br/>           17-220 (Lixo) T / D Lotes Fechados (2001)<br/>           17-260E (México) T / E Desde Jul/04<br/>           17-260E (México) T / D Desde Jul/04<br/>           24-250E (México) 3º / E Desde Jul/04<br/>           24-250E (México) T / E Desde Jul/04<br/>           24-250E (México) 3º / D Desde Jul/04<br/>           24-250E (México) T / D Desde Jul/04<br/> <b>Caminhões Ford :</b><br/>           C-1622 (Lixo)<br/>           C-1722 (Lixo) T / D De Mar/02 até Dez/05<br/>           C-1622 (Lixo)<br/>           C-1722 (Lixo) T / E De Mar/02 até Dez/05<br/> <b>Ônibus Volkswagen :</b><br/>           15-190E OD<br/>           17-230E OD T / E Desde Fev/05<br/>           15-190E OD<br/>           17-230E OD T / D Desde Fev/05<br/>           16-210 CO T / E De Jan/98 até Jan/05<br/>           16-210 CO T / D De Jan/98 até Jan/05<br/>           17-210 OD T / E De Out/00 até Jan/05<br/>           17-210 OD T / D De Out/00 até Jan/05<br/>           17-230 EOD (África do Sul) T / E Desde Jan/05<br/>           17-230 EOD (África do Sul) T / D Desde Jan/05<br/>           17-240 OT</p> | <p>18-310 OT T / E De Mar/00 até Jan/05<br/>           17-240 OT<br/>           18-310 OT T / D De Mar/00 até Jan/05<br/>           17-260E OT<br/>           18-310E OT T / D Desde Fev/05<br/>           17-260E OT<br/>           18-310E OT T / E Desde Fev/05<br/>           17-260E REB (México) T / E Desde Jul/04<br/>           17-260E REB (México) T / D Desde Jul/04<br/>           18-320E OT T / E Desde Jan/07<br/>           18-320E OT T / D Desde Jan/07<br/> <b>Ônibus Ford :</b><br/>           B-1621 T / D De Jan/98 até Dez/00<br/>           B-1621 T / E De Jan/98 até Dez/00<br/> <b>Ônibus Iveco :</b><br/>           CC 170 E22<br/>           CC 118 E22 T / E Desde Dez/04<br/>           CC 170 E22<br/>           CC 118 E22 T / D Desde Dez/04<br/> <b>Ônibus Agrale :</b><br/>           Chassi MA 15<br/>           Chassi MT 15 T / D Desde Mai/07<br/>           Chassi MA 15<br/>           Chassi MT 15 T / E Desde Mai/07<br/>           Chassi MA15 (Argentina) T / E Desde Out/08<br/>           Chassi MA15 (Argentina) T / D Desde Out/08<br/>           Chassi MT 12 LE (Argentina) T / D Desde Nov/05<br/>           Chassi MT 12 LE (Argentina) T / E Desde Nov/05<br/>           Chassi MT15 LE T / E Desde Ago/08<br/>           Chassi MT15 LE T / D Desde Ago/08</p> |

**VW/FORD/IVECO/AGRALE**

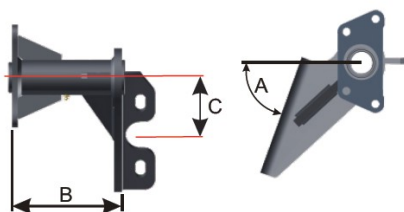

|  |   |
|--|---|
| <b>1306 / COD. MA SU140 (LD)</b>   | <b>SUPORTE DA CAMARA 15" TUBE DIANT. (340°)</b>   |
| <b>1307 / COD. MA SU139 (LE)</b>   | B = 112,70  |
| <b>APLICAÇÃO : CAMINHÕES VW E FORD</b>   | C = 152,40 (6")   |
| <p><b>Ônibus Volkswagen :</b><br/>           17-230 EOD (África do Sul) Desde Jan/05<br/>           17-240 OT<br/>           18-310 OT De Mar/00 até Jan/05<br/>           17-260E OT<br/>           18-310E OT Desde Fev/05<br/>           17-260E REB (México) Desde Jul/04<br/>           18-320E OT D / D Desde Jan/07</p> <p><b>Caminhões Volkswagen :</b><br/>           18-310 Titan Tractor De Jan/02 até Dez/05<br/>           19-320E Constellation<br/>           19-370E Constellation Desde Jan/06<br/>           19-320E Tractor Constellation</p> | <p>19-370E Tractor Constellation Desde Jan/06<br/>           24-220 Worker<br/>           24-250E Worker Desde Jul/03<br/>           24-250E Constellation<br/>           24-260E Constellation D / D Desde Jan/06<br/>           25-320E Tractor Constellation<br/>           25-370E Tractor Constellation Desde Jul/07<br/>           26-220 Worker<br/>           26-260E Worker Desde Out/04<br/>           26-260E Constellation Desde Out/04<br/>           31-260E Worker Desde Out/04<br/>           31-320E Constellation<br/>           31-370E Constellation Desde Jan/07</p> |

|   |  |
|---|--|
| <b>3604 / COD. MA SU323 (LD)</b>  | <b>SUPORTE DA CAMARA 15" TUBE TRAS. (69°)</b>  |
| <b>3605 / COD. MA SU322 (LE)</b>  | B = 217,20   |
| <b>APLICAÇÃO : CAMINHÕES VW E FORD</b>  | C = 139,70 (5,5")  |
| <p><b>Caminhões Volkswagen :</b><br/>           11-140<br/>           12-140 T De Jun/91 até Abr/99<br/>           12-140 T De Mai/99 até Ago/99<br/>           13-150<br/>           13-170<br/>           13-180<br/>           13-190 T De Set/99 até Mar/04<br/>           13-170E Worker<br/>           13-180 Worker<br/>           13-180E Worker T Desde Abr/04<br/>           13-180E Constellation T Desde Ago/06<br/>           14-150 T De Jan/91 até Ago/99<br/>           14-170BT<br/>           14-220 T De Jan/97 até Jul/98<br/>           14-200<br/>           14-220 T De Jun/91 até Dez/96<br/>           15-170E Worker 15-180 Worker<br/>           15-180E Worker T Desde Abr/04<br/>           15-170</p> | <p>15-170 (Argentina)<br/>           15-180<br/>           15-190 T De Set/99 até Mar/04<br/>           15-180E Constellation T Desde Ago/06</p> <p><b>Caminhões Ford :</b><br/>           C-1215 T De Jan/97 até Dez/00<br/>           C-1215<br/>           C-1217<br/>           C-1317 T De Jan/01 até Dez/04<br/>           C-1415<br/>           C-1417<br/>           C-1421<br/>           C-1422 T De Jan/01 até Nov/02<br/>           C-1415<br/>           C-1422 T De Jan/97 até Dez/00<br/>           C-1517<br/>           C-1521 T De Dez/02 até Dez/04<br/>           F-12000 T De Jan/97 até Dez/04<br/>           F-14000 T De Jan/97 até Dez/04</p> |

|   |   |
|---|---|
| <b>3633 / COD. MA SU043 (LE)</b>  | <b>SUPORTE DA CAMARA 15" TUBE TRAS. (69°)</b>   |
| <b>3634 / COD. MA SU044 (LD)</b>  | B = 217,20  |
| <b>APLICAÇÃO : CAMINHÕES VW E FORD</b>  | C = 152,40 (6")   |
| <p><b>Caminhões Volkswagen :</b><br/>           16-170BT<br/>           16-200<br/>           16-220 De Jan/97 até Ago/99<br/>           16-170<br/>           16-220 De Dez/90 até Dez/96<br/>           16-300 De Jan/97 até Ago/99<br/>           17-180 Tractor Worker<br/>           17-220 Tractor Worker<br/>           17-250E Tractor Worker Desde Abr/04<br/>           17-180 Worker<br/>           17-220 Worker<br/>           17-250E Worker Desde Abr/04<br/>           17-210<br/>           17-220<br/>           17-300<br/>           17-310 Titan De Set/99 até Mar/04<br/>           17-220 (Argentina) De Jul/98 até Set/04<br/>           17-220 (Chile) T / E De Jan/99 até Ago/99<br/>           17-250E Constellation Desde Jan/06<br/>           17-250E Tractor Constellation Desde Jan/06<br/>           18-310 Titan Tractor De Jan/02 até Dez/05<br/>           19-320E Constellation 19-370E Constellation Desde Jan/06<br/>           19-320E Tractor Constellation<br/>           19-370E Tractor Constellation Desde Jan/06<br/>           23-210<br/>           23-220 23-310 Titan De Jan/02 até Jun/03<br/>           24-220 Worker 24-250E Worker Desde Jul/03<br/>           24-250E Constellation<br/>           24-260E Constellation T / E Desde Jan/06<br/>           35-300 De Dez/90 até Dez/00</p> | <p><b>Caminhões Ford :</b><br/>           C-1317E T / E Desde Jan/05<br/>           C-1517E T / E Desde Jan/05<br/>           C-1617<br/>           C-1618<br/>           C-1621<br/>           C-1622<br/>           C-1717<br/>           C-1721<br/>           C-1722 De Jan/01 até Dez/04<br/>           C-1617<br/>           C-1618<br/>           C-1622<br/>           C-1722 De Jan/97 até Dez/00<br/>           C-1630 T / E De Jan/97 até Dez/00<br/>           C-1630<br/>           C-1730 T / E De Jan/01 até Dez/04<br/>           C-1717E T / E Desde Jan/05<br/>           C-1832E (Argentina) Desde Mai/07<br/>           C-2421<br/>           C-2422 T / E De Out/03 até Nov/05<br/>           C-2422E<br/>           C-2428E T / E Desde Dez/05<br/>           C-3222<br/>           C-4030<br/>           C-4031<br/>           C-4331 Desde Jan/01<br/>           C-4030 T / E De Jan/97 até Dez/00<br/>           C-4331S T / E Desde Out/04<br/>           F-14000 T / E De Jan/97 até Dez/04<br/>           F-16000 T / E De Nov/98 até Dez/04<br/> <b>Caminhões Agrale :</b><br/>           Saturno 13 Ton. Desde Mai/07</p> |

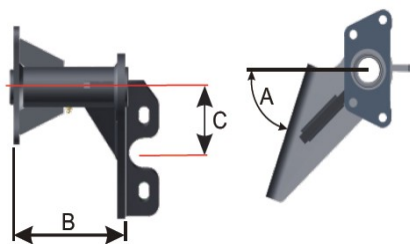

|   |   |
|---|---|
| <b>3620 / COD. MA SU213 (LD)</b>  | <b>SUPOORTE DA CAMARA 15" TUBE DIANT. (340°)</b>  |
| <b>3621 / COD. MA SU214 (LE)</b>  | B = 93,20   |
| <b>APLICAÇÃO : CAMINHÕES VW E FORD</b>  | C = 139,70 (5,5")   |
| <b>Caminhões Volkswagen :</b><br>14-150 De Jan/91 até Ago/99<br>14-170BT 14-220 De Jan/97 até Jul/98<br>14-200<br>14-220 De Jun/91 até Dez/96<br>15-170E Worker 15-180 Worker<br>15-180E Worker Desde Jul/08<br>15-170E Worker 15-180 Worker<br>15-180E Worker De Abr/04 até Jun/08<br>15-170<br>15-170 (Argentina) 15-180 15-190 De Set/99 até Mar/04<br>15-180E Constellation Desde Ago/06<br>16-170<br>16-220 De Dez/90 até Dez/96<br>22-220<br>24-250 De Dez/90 até Jun/03<br>35-300 De Dez/90 até Dez/00 | <b>Caminhões Ford :</b><br>C-1415 C-1417<br>C-1421 C-1422 De Jan/01 até Nov/02<br>C-1415 C-1422 De Jan/97 até Dez/00<br>C-1517 C-1521 De Dez/02 até Dez/04<br>C-1717E Desde Jan/05<br>C-1717E<br>C-1722E Desde Jan/05<br>C-2422E<br>C-2428E Desde Dez/05<br>C-2422 C-2425 De Abr/95 até Abr/02<br>C-2630 De Jan/01 até Abr/02 |

|   |   |
|---|---|
| <b>3648 / COD. MA SU245 (LD)</b>  | <b>SUPOORTE DA CAMARA 15" TUBE DIANT. (340°)</b>  |
| <b>3647 / COD. MA SU244 (LE)</b>  | B = 93,20   |
| <b>APLICAÇÃO : CAMINHÕES VW E FORD</b>  | C = 152,40 (6")   |
| <b>Caminhões Volkswagen :</b><br>15-190E (México) Desde Jul/04<br>16-170BT<br>16-200<br>16-220 De Jan/97 até Ago/99<br>16-180 CO De Jan/93 até Dez/97<br>16-210 CO De Jan/98 até Jan/05<br>16-300 De Jan/97 até Ago/99<br>17-180 Tractor Worker<br>17-220 Tractor Worker<br>17-250E Tractor Worker Desde Abr/04<br>17-180 Worker<br>17-220 Worker<br>17-250E Worker Desde Abr/04<br>17-210 (Lixo) 17-220 (Lixo) Lotes Fechados (2001)<br>17-220 (Argentina) De Jul/98 até Set/04<br>17-220 (Chile) De Jan/99 até Ago/99<br>17-250E Constellation Desde Jan/06<br>17-250E Tractor Constellation Desde Jan/06<br>17-260E (México) Desde Jul/04<br>23-210<br>23-220<br>23-310 Titan De Jan/02 até Jun/03<br>24-220 (Argentina)<br>24-250 (Argentina) De Fev/99 até Set/04<br>24-250E (México) Desde Jul/04<br>26-300<br>26-310 Titan De Set/99 até Set/04<br>40-300 D / D De Set/99 até Dez/01<br><b>Ônibus Volkswagen :</b><br>15-190E OD<br>17-230E OD Desde Fev/05<br>17-210 OD De Out/00 até Jan/05<br>17-210<br>17-220<br>17-300<br>17-310 Titan De Set/99 até Mar/04 | <b>Ônibus Ford :</b><br>B-1618 D / D De Jan/93 até Dez/97<br>B-1621 D / D De Jan/98 até Dez/00<br>C-1617<br>C-1618<br>C-1621<br>C-1622<br>C-1717<br>C-1721<br>C-1722 De Jan/01 até Dez/04<br><b>Caminhões Ford :</b><br>C-1617<br>C-1618<br>C-1622<br>C-1722 De Jan/97 até Dez/00<br>C-1622 (Lixo)<br>C-1722 (Lixo) De Mar/02 até Dez/05<br>C-1630 De Jan/97 até Dez/00<br>C-1630<br>C-1730 D / D De Jan/01 até Dez/04<br>C-1832E (Argentina) Desde Mai/07<br>C-2421<br>C-2422 D / D De Out/03 até Nov/05<br>C-2622E<br>C-2628E Desde Dez/05<br>C-2622<br>C-2626<br>C-2630 De Mai/02 até Nov/05<br>C-2626 Mix<br>C-2631 De Abr/05 até Nov/05<br>C-2632E Desde Dez/05<br>C-2831 De Nov/04 até Nov/05<br>C-2832E Desde Dez/05<br>C-2932E Desde Dez/05<br>C-3222<br>C-4030<br>C-4031<br>C-4331 Desde Jan/01<br>C-4030 De Jan/97 até Dez/00<br>C-5032E Desde Dez/05 |

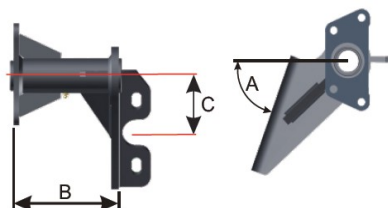

VW/FORD/IVECO/AGRALE

|   |   |
|---|---|
| <b>3747 / COD. MA SU009 (LE)</b>  | <b>SUPORTE DA CAMARA 15" X 7" TUBE DIANT. (130°)</b>  |
| <b>3746 / COD. MA SU010 (LD)</b>  | B = 169,70  |
| <b>APLICAÇÃO : CAMINHÕES VW E FORD</b>  | C = 139,70 (5,5")   |
| <p>Caminhões Volkswagen :</p> <p>11-140<br/>12-140 De Jun/91 até Abr/99<br/>12-140 De Mai/99 até Ago/99<br/>13-150<br/>13-170 13-180 13-190 De Set/99 até Mar/04<br/>13-170E Worker 13-180 Worker<br/>13-180E Worker Desde Jul/08<br/>13-170E Worker 13-180 Worker<br/>13-180E Worker De Abr/04 até Jun/08<br/>13-180E Constellation Desde Ago/06</p> | <p>Caminhões Ford :</p> <p>C-1215 De Jan/97 até Dez/00<br/>C-1215 C-1217<br/>C-1317 De Jan/01 até Dez/04<br/>Ônibus Agrale :<br/>Chassi MA 12<br/>TCE Volare W12 Desde Out/08<br/>Caminhões Ford :<br/>F-14000 De Jan/97 até Dez/04</p> |

|  |  |
|--|--|
| <b>3626 / COD. MA SU126 (LD)</b>   | <b>SUPORTE DA CAMARA 325 TUBE DIANT. (100°)</b>  |
| <b>3627 / COD. MA SU125 (LE)</b>   | B = 102,70   |
| <b>APLICAÇÃO : CAMINHÕES E ÔNIBUS VW/ FORD / AGRALE</b>  | C = 127,00 (5")  |
| <p><b>Ônibus Volkswagen :</b><br/>8-150 OD (África do Sul) Lotes Fechados (Jan/05)<br/>8-150 OD Curvão<br/>9-150 OD Curvão De Fev/03 até Dez/05<br/>8-150E OD<br/>9-150E OD Desde Jan/06<br/>9-150 OD (África do Sul) Lotes Fechados (Jan/06)<br/>9-150 Worker Desde Dez/07<br/>9-150E (México) Desde Jul/04<br/>9-150E FEB (México) De Jul/04 até Mar/06</p> <p><b>Caminhões Volkswagen :</b><br/>8-120 Worker<br/>8-150E Worker<br/>9-150E Worker<br/>8-150 Delivery Desde Jan/04<br/>9-150 (Argentina) Desde Jan/04</p> | <p><b>Caminhões Ford :</b><br/>C-712E Desde Mai/07<br/>C-815E D / D Desde Jan/05</p> <p><b>Adaptações Volkswagen :</b><br/>Caminhão 7 a 8 ton.<br/>Caminhão 8 a 9 ton. Nov/98 a Nov/99<br/>Caminhão 8 ton. (EE 4300 - Série 2000) Ônibus 8 a 9 ton.</p> <p><b>Adaptações Agrale :</b><br/>Caminhão 7 e 8 ton. Volare A8<br/>Caminhão 7 e 8 ton. Volare A8<br/>Caminhão 8 ton.</p> <p><b>Adaptações Ford :</b><br/>Caminhão 8 ton. Até 1999</p> <p><b>Ônibus Agrale :</b><br/>Chassi MA 8.5 (Colômbia) Desde Nov/02<br/>Chassi MA 8.5 (TCA, Super e Super E) Desde Mai/02<br/>Chassi MA 9.2 (Exportação) De Jan/08 até Dez/08<br/>Volare W8 e W9 D / D Desde Mai/02</p> |

|   |   |
|---|---|
| <b>3671 (LE)</b>  | <b>SUPORTE DA CAMARA 325 TUBE TRAS. (60°)</b> |
| <b>3672 (LD)</b>  | B = 336,70                                    |
| <b>APLICAÇÃO : CAMINHÕES E ÔNIBUS VW/ FORD / AGRALE</b>   | C = 127,00 (5")                               |
| <p><b>Caminhão Volkswagen :</b><br/>6 / 7 Gladstones<br/>6-90 / 7-90 / 7-100 / 7-110 (1984/...)</p> |   |



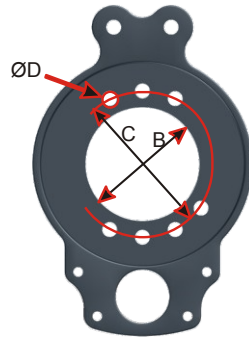

|   |   |
|---|---|
| <b>1122 (LD)</b>  | <b>SUPORE DE SAPATAS 15,5" x 5" DIANTEIRO</b> |
| <b>1123 (LE)</b>  | $\varnothing B = 127,20$                      |
| <b>APLICAÇÃO : VOLKSWAGEN<br/>ADAPTAÇÃO BOECHAT (SISTEMA CUNHA)</b> | $\varnothing C = 163,50$                      |
|   | $\varnothing D = 16,50 \times 7$              |
| <b>DIANT. 11.130, 11.140,12.140, 13.130 14.140 Até 90</b>           |   |
| <b>1203 (LE/LD)</b>   | <b>SUPORE DE SAPATAS 15,5" x 6" TRASEIRO</b>  |
| <b>APLICAÇÃO : VOLKSWAGEN<br/>ADAPTAÇÃO BOECHAT (SISTEMA CUNHA)</b> | $\varnothing B = 156,20$                      |
|   | $\varnothing C = 182,00$                      |
|   | $\varnothing D = 14,30 \times 8$              |
| <b>TRAS. 11.130, 11.140,12.140, 13.130 14.140 Até 90</b>            |   |

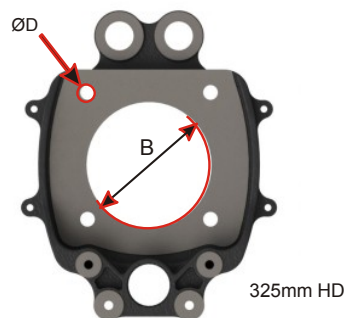

|  |  |
|--|--|
| <b>3625 / COD. MA AR004 (LE/LD)</b>  | <b>SUPORE DE SAP. 325 HD DIANTEIRO</b> |
| <b>APLICAÇÃO :<br/>VW / AGRALE / FORD</b>  | $\varnothing B = 124,00$               |
|  | $\varnothing C = \text{----}$          |
|  | $\varnothing D = 14,70 \times 4$       |
| <p><b>Adaptações Volkswagen :</b><br/>Caminhão 7 a 8 ton.<br/> <b>Adaptações Agrale :</b><br/>Caminhão 7 e 8 ton. Volare A8<br/> <b>Adaptações Ford :</b><br/>Caminhão 8 ton. Até 1999</p> |  |

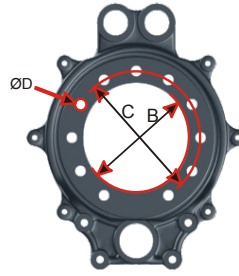

VW/FORD/IVECO/AGRALE

| 1127 / COD. MA AR138 (LE)   | SUORTE DE SAP. 15" QP DIANT.   |
|---|--|
| 1126 / COD. MA AR137 (LD)   | ØB = 127,00  |
| <b>APLICAÇÃO :</b><br><b>VW / FORD</b>  | ØC = 164,00  |
|   | ØD = 16,70 x 8   |
| <b>Caminhões Volkswagen :</b><br>14-150 De Jan/91 até Ago/99<br>14-170BT<br>14-220 De Jan/97 até Jul/98<br>14-200<br>14-220 De Jun/91 até Dez/96<br>15-170E Worker<br>15-180 Worker<br>15-180E Worker De Abr/04 até Jun/08<br>15-170E Worker<br>15-180 Worker<br>15-180E Worker Desde Jul/08<br>15-170<br>15-170 (Argentina)<br>15-180<br>15-190 De Set/99 até Mar/04<br>15-180E Constellation Desde Ago/06<br>15-190E (México) Desde Jul/04<br>15-190E OD<br>17-230E OD Desde Fev/05<br>16-170BT<br>16-200<br>16-220 De Jan/97 até Ago/99<br>16-170<br>16-220 De Dez/90 até Dez/96<br>16-300 De Jan/97 até Ago/99<br>17-180 Tractor Worker<br>17-220 Tractor Worker<br>17-250E Tractor Worker Desde Abr/04<br>17-180 Worker<br>17-220 Worker<br>17-250E Worker Desde Abr/04<br>17-210 (Lixo)<br>17-220 (Lixo) Lotes Fechados (2001)<br>17-210<br>17-220<br>17-300<br>17-310 Titan De Set/99 até Mar/04<br>17-220 (Argentina) De Jul/98 até Set/04<br>17-220 (Chile) De Jan/99 até Ago/99<br>17-250E Constellation Desde Jan/06<br>17-250E Tractor Constellation Desde Jan/06<br>17-260E (México) Desde Jul/04<br>18-310 Titan Tractor De Jan/02 até Dez/05<br>19-320E Constellation<br>19-370E Constellation Desde Jan/06<br>19-320E Tractor Constellation<br>19-370E Tractor Constellation Desde Jan/06<br>22-220<br>24-250 De Dez/90 até Jun/03<br>23-210<br>23-220<br><b>Ônibus Volkswagen :</b><br>16-180 CO De Jan/93 até Dez/97<br>16-210 CO De Jan/98 até Jan/05<br>17-210 OD De Out/00 até Jan/05<br>17-230 EOD (África do Sul) Desde Jan/05<br>17-240 OT<br>18-310 OT De Mar/00 até Jan/05<br>17-260E OT<br>18-310E OT Desde Fev/05<br>17-260E REB (México) Desde Jul/04<br>18-320E OT Desde Jan/07<br><b>Caminhões Volkswagen :</b><br>23-310 Titan De Jan/02 até Jun/03<br>24-220 (Argentina)<br>24-250 (Argentina) De Fev/99 até Set/04<br>24-220 Worker<br>24-250E Worker Desde Jul/03<br>24-250E (México) Desde Jul/04<br>24-250E Constellation<br>24-260E Constellation Desde Jan/06<br>25-320E Tractor Constellation | <b>Ônibus Ford :</b><br>B-1618 De Jan/93 até Dez/97<br>B-1621 D / E De Jan/98 até Dez/00<br><b>Caminhões Ford :</b><br>C-1415<br>C-1417<br>C-1421<br>C-1422 De Jan/01 até Nov/02<br>C-1415<br>C-1422 De Jan/97 até Dez/00<br>C-1517E Desde Jan/05<br>C-1517<br>C-1521 De Dez/02 até Dez/04<br>C-1617<br>C-1618<br>C-1621<br>C-1622<br>C-1717<br>C-1721<br>C-1722 De Jan/01 até Dez/04<br>C-1617<br>C-1618<br>C-1622<br>C-1722 De Jan/97 até Dez/00<br>C-1622 (Lixo)<br>C-1722 (Lixo) De Mar/02 até Dez/05<br>C-1630 De Jan/97 até Dez/00<br>C-1630<br>C-1730 De Jan/01 até Dez/04<br>C-1717E Desde Jan/05<br>C-1717E<br>C-1722E Desde Jan/05<br>C-1832E (Argentina) Desde Mai/07<br>C-2421<br>C-2422 De Out/03 até Nov/05<br>C-2422E<br>C-2428E Desde Dez/05<br>C-2422<br>C-2425 De Abr/95 até Abr/02<br>C-2622E<br>C-2628E Desde Dez/05<br>C-2622<br>C-2626<br>C-2630 De Mai/02 até Nov/05<br>C-2626 Mix<br>C-2631 De Abr/05 até Nov/05<br>C-2630 De Jan/01 até Abr/02<br>C-2632E Desde Dez/05<br>C-2831 De Nov/04 até Nov/05<br>C-2832E Desde Dez/05<br>C-2932E Desde Dez/05<br>C-3128E Desde Nov/07<br>C-3222<br>C-4030<br>C-4031<br>C-4331 Desde Jan/01<br>C-4030 De Jan/97 até Dez/00<br>C-4331S Desde Out/04<br>C-4432E Tractor Desde Dez/05<br>C-4532E Tractor Desde Jan/07<br>C-5032E Desde Dez/05<br>C-6332E Desde Nov/07<br>25-370E Tractor Constellation Desde Jul/07<br>26-220 Worker<br>26-260E Worker Desde Out/04<br>26-260E Constellation Desde Out/04<br>26-300<br>26-310 Titan De Set/99 até Set/04<br>31-320E Constellation<br>31-370E Constellation Desde Jan/07<br>35-300 De Dez/90 até Dez/00<br>40-300 D / E De Set/99 até Dez/01 |

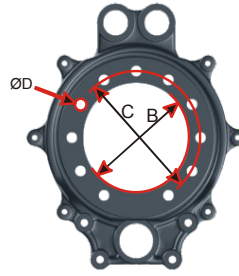

| 3603 / COD. MA AR141/144/146 (LE/LD)  | SUPORTE DE SAPATAS 15" x 7" TRASEIRO   |
|---|--|
| <p><b>APLICAÇÃO :</b><br/><b>VW / FORD / AGRALE</b></p>   | ØB = 149,00  |
|   | ØC = 181,00  |
|   | ØD = 15,00 x 11  |
| <p><b>Caminhões Volkswagen :</b><br/>           11-140<br/>           12-140 T / E De Jun/91 até Abr/99<br/>           12-140 T / E De Mai/99 até Ago/99<br/>           13-150<br/>           13-170<br/>           13-180<br/>           13-190 T / E De Set/99 até Mar/04<br/>           13-170E Worker<br/>           13-180 Worker<br/>           13-180E Worker T / E Desde Abr/04<br/>           13-180E Constellation T / E Desde Ago/06<br/>           14-150 T / E De Jan/91 até Ago/99<br/>           14-170BT<br/>           14-220 T / E De Jan/97 até Jul/98<br/>           14-200<br/>           14-220 T / E De Jun/91 até Dez/96<br/>           15-170E Worker<br/>           15-180 Worker<br/>           15-180E Worker T / E Desde Abr/04<br/>           15-170<br/>           15-170 (Argentina)<br/>           15-180<br/>           15-190<br/>           15-180E Constellation T / E Desde Ago/06<br/>           15-190E (México) T / E Desde Jul/04<br/>           16-300 T / E De Jan/97 até Ago/99<br/>           17-180 Worker<br/>           17-220 Worker<br/>           17-250E Worker T / E Desde Abr/04<br/>           16-170<br/>           16-220 T / E De Dez/90 até Dez/96<br/>           16-210 CO T / E De Jan/98 até Jan/05<br/>           17-180 Tractor Worker<br/>           17-220 Tractor Worker<br/>           17-250E Tractor Worker T / E Desde Abr/04<br/>           17-210 (Lixo)<br/>           17-220 (Lixo) T / E Lotes Fechados (2001)<br/>           17-210<br/>           17-220<br/>           17-300<br/>           17-310 Titan T / E De Set/99 até Mar/04<br/>           17-220 (Chile) T / E De Jan/99 até Ago/99<br/>           17-250E Constellation T / E Desde Jan/06<br/>           17-260E (México) T / E Desde Jul/04 T / E /Set/99 até Mar/04<br/>           16-170BT<br/>           16-200<br/>           16-220 T / E De Jan/97 até Ago/99<br/>           17-220 (Argentina) T / E De Set/04<br/>           17-250E Tractor Constellation T / E Desde Jan/06<br/>           18-310 Titan Tractor T / E De Jan/02 até<br/>           19-320E 19-370E Constellation T / E Desde Jan/06<br/>           19-320E 19-370E Tractor Constellation T / E Desde Jan/06<br/>           23-210<br/>           23-220<br/>           23-310 Titan T / E De Jan/02 até Jun/03<br/>           24-220 Worker 24-250E Worker T / E Desde Jul/03<br/>           24-250E (México) T / E Desde Jul/04<br/>           24-250E Constellation<br/>           24-260E Constellation T / E Desde Jan/06<br/>           35-300 T / E De Dez/90 até Dez/00</p> | <p>40-300 T / E De Set/99 até Dez/01<br/> <b>Caminhões Ford :</b><br/>           C-1215<br/>           C-1215 T / E De Jan/97 até Dez/00<br/>           C-1217<br/>           C-1317E T / E Desde Jan/05<br/>           C-1317 T / E De Jan/01 até Dez/04<br/>           C-1415<br/>           C-1417<br/>           C-1421<br/>           C-1422 T / E De Jan/01 até Nov/02<br/>           C-1422 T / E De Jan/97 até Dez/00<br/>           C-1517<br/>           C-1517E T / E Desde Jan/05<br/>           C-1521 T / E De Dez/02 até Dez/04<br/>           C-1617<br/>           C-1618<br/>           C-1621<br/>           C-1717<br/>           C-1721<br/>           C-1622<br/>           C-1622 (Lixo)<br/>           C-1630<br/>           C-1630 T / E De Jan/97 até Dez/00<br/>           C-1717E T / E Desde Jan/05<br/>           C-1717E<br/>           C-1722E T / E Desde Jan/05<br/>           C-1722 T / E De Jan/01 até Dez/04<br/>           C-1722 T / E De Jan/97 até Dez/00<br/>           C-1722 (Lixo) T / E De Mar/02 até Dez/05<br/>           C-1730 T / E De Jan/01 até Dez/04<br/>           C-1832E (Argentina) T / E Desde Mai/07<br/>           C-2421<br/>           C-2422 T / E De Out/03 até Nov/05<br/>           C-3222<br/>           C-4030<br/>           C-4031<br/>           C-4331 T / E Desde Jan/01<br/>           C-4331S T / E Desde Out/04<br/>           C-2422E<br/>           C-2428E T / E Desde Dez/05<br/>           C-4030 T / E De Jan/97 até Dez/00<br/>           C-4432E Tractor T / E Desde Dez/05<br/>           C-4532E Tractor T / E Desde Jan/07<br/>           F-12000 T / E De Jan/97 até Dez/04<br/>           F-14000 T / E De Jan/97 até Dez/04<br/> <b>Caminhões Agrale :</b><br/>           Saturno 13 Ton. T / E Desde Mai/07<br/> <b>Ônibus Volkswagen :</b><br/>           15-190E OD<br/>           17-230E OD T / E Desde Fev/05<br/>           16-180 CO T / E De Jan/93 até Dez/97<br/>           17-210 OD T / E De Out/00 até Jan/05<br/>           17-230 EOD (África do Sul) T / E Desde Jan/05<br/> <b>Ônibus Ford :</b><br/>           B-1618 T / E De Jan/93 até Dez/97<br/>           B-1621 T / E De Jan/98 até Dez/00<br/> <b>Ônibus Agrale :</b><br/>           Chassi MA 12 T / E Desde Jul/04<br/>           Chassi MA 12 TCE Volare W12 T / E Desde Out/08<br/>           Chassi MA 15 Chassi MT 15 T / E Desde Mai/07</p> |

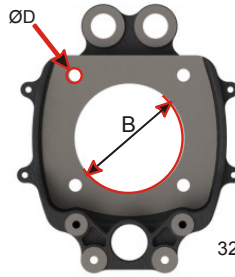

325mm HD

| 3000/01 / COD. MA AR006 (LE/LD)   | SUPORE DE SAP. 325X120 HD TRASEIRO  |
|---|---|
| <b>APLICAÇÃO :<br/>VOLKSWAGEN</b>   | ØB = 124,00   |
|   | ØC = ----   |
|   | ØD = 14,70 x 4  |
| <b>Caminhões Volkswagen :</b><br>8-120 Worker<br>8-150E Worker<br>9-150E Worker<br>8-150 Delivery Desde Jan/04<br>8-120 Worker<br>8-150E Worker<br>9-150E Worker<br>8-150 Delivery Desde Jan/04<br>9-150 (Argentina) Desde Jan/04<br>9-150 Worker Desde Dez/07<br>9-150 Worker Desde Dez/07<br>9-150E (México) Desde Jul/04<br>9-150E (México) Desde Jul/04<br>9-150E FEB (México) De Jul/04 até Mar/06<br>9-150E FEB (México) De Jul/04 até Mar/06<br><b>Adaptações Volkswagen :</b><br>Caminhão 7 a 9 ton.                                      | <b>Ônibus Volkswagen :</b><br>8-150 OD Curvão<br>9-150 OD Curvão De Fev/03 até Dez/05<br>8-150 OD Curvão<br>9-150 OD Curvão De Fev/03 até Dez/05<br>8-150E OD<br>9-150E OD Desde Jan/06<br>8-150E OD<br>9-150E OD Desde Jan/06<br>9-150 (Argentina) Desde Jan/04<br><b>Caminhões Ford :</b><br>C-712E Desde Mai/07<br>C-712E Desde Mai/07<br>C-815E Desde Jan/05<br>C-815E Desde Jan/05<br><b>Adaptações Ford :</b><br>Caminhão 7 a 9 ton.  |
| 3705 / COD. MA AR005 (LE/LD)  | SUPORE DE SAP. 325X100/120 HD DIANTEIRO   |
| <b>APLICAÇÃO :<br/>VW / FORD</b>  | ØB = 124,00   |
|   | ØC = ----   |
|   | ØD = 16,70 x 4  |
| <b>Caminhões Volkswagen :</b><br>8-120 Worker<br>8-150E Worker<br>9-150E Worker<br>8-150 Delivery D / E Desde Jan/04<br>8-120 Worker<br>8-150E Worker<br>9-150E Worker<br>8-150 Delivery D / D Desde Jan/04<br>9-150 (Argentina) D / E Desde Jan/04<br>9-150 (Argentina) D / D Desde Jan/04<br>9-150 Worker D / E Desde Dez/07<br>9-150 Worker D / D Desde Dez/07<br>9-150E (México) D / E Desde Jul/04<br>9-150E (México) D / D Desde Jul/04<br>9-150E FEB (México) D / D De Jul/04 até Mar/06<br>9-150E FEB (México) D / E De Jul/04 até Mar/06 | <b>Ônibus Volkswagen :</b><br>8-150E OD<br>8-150 OD Curvão<br>8-150 OD (África do Sul) D / E Lotes Fechados (Jan/05)<br>8-150 OD (África do Sul) D / D Lotes Fechados (Jan/05)<br>9-150 OD Curvão D / E De Fev/03 até Dez/05<br>9-150 OD Curvão D / D De Fev/03 até Dez/05<br>9-150E OD D / D Desde Jan/06<br>9-150E OD D / E Desde Jan/06<br>9-150 OD (África do Sul) D / E Lotes Fechados (Jan/06)<br>9-150 OD (África do Sul) D / D Lotes Fechados (Jan/06)<br><b>Caminhões Ford :</b><br>C-712E D / D Desde Mai/07<br>C-712E D / E Desde Mai/07<br>C-815E D / E Desde Jan/05<br>C-815E D / D Desde Jan/05 |
| 3707 / COD. MA AR003 (LE/LD)  | SUPORE DE SAP. 325X120 HD DIANTEIRO   |
| <b>APLICAÇÃO :<br/>AGRALE</b>   | ØB = 124,00   |
|   | ØC = ----   |
|   | ØD = 16,70 x 4  |
| <b>Caminhões Agrale :</b><br>9,200 D / D Desde Out/03<br>9,200 D / E Desde Out/03<br><b>Ônibus Agrale :</b><br>Chassi MA 8.5 (Colômbia) D / E Desde Nov/02<br>Chassi MA 8.5 (Colômbia) D / D Desde Nov/02<br>Chassi MA 8.5 (TCA, Super e Super E) D / D Desde Mai/02  | Chassi MA 8.5 (TCA, Super e Super E) D / E Desde Mai/02<br>Chassi MA 9.2 D / E Desde Ago/03<br>Chassi MA 9.2 D / D Desde Ago/03<br>Chassi MA 9.2 (Exportação) D / E De Jan/08 até Dez/08<br>Chassi MA 9.2 (Exportação) D / D De Jan/08 até Dez/08<br>Volare W8 e W9 D / E Desde Mai/02<br>Volare W8 e W9 D / D Desde Mai/02   |
| 3709 / COD. MA AR007 (LE/LD)  | SUPORE DE SAP. 325X120 HD TRASEIRO  |
| <b>APLICAÇÃO :<br/>AGRALE</b>   | ØB = 124,00   |
|   | ØC = ----   |
|   | ØD = 14,70 x 6  |
| <b>Caminhões Agrale :</b><br>9,200 T / E Desde Out/03<br>9,200 T / D Desde Out/03   | <b>Ônibus Agrale :</b><br>Chassi MA 9.2 T / E Desde Ago/03<br>Chassi MA 9.2 T / D Desde Ago/03  |
| 3711 / COD. MA AR001 (LE/LD)  | SUPORE DE SAP. 325X100/120 HD TRASEIRO  |
| <b>APLICAÇÃO :<br/>AGRALE</b>   | ØB = 124,00   |
|   | ØC = ----   |
|   | ØD = 20,30 x 4  |
| <b>Ônibus Agrale :</b><br>Chassi MA 10 TCE T / E Desde Out/07<br>Chassi MA 10 TCE T / D Desde Out/07<br>Chassi MA 8.5 (Colômbia) T / E Desde Nov/02<br>Chassi MA 8.5 (Colômbia) T / D Desde Nov/02<br>Chassi MA 8.5 (TCA, Super e Super E) T / D Desde Mai/02   | Chassi MA 8.5 (TCA, Super e Super E) T / E Desde Mai/02<br>Chassi MA 9.2 (Exportação) T / D De Jan/08 até Dez/08<br>Chassi MA 9.2 (Exportação) T / E De Jan/08 até Dez/08<br>Volare W8 e W9 T / E Desde Mai/02<br>Volare W8 e W9 T / D Desde Mai/02   |
| 3727 / COD. MA AR008 (LE/LD)  | SUPORE DE SAP. 325X120 HD TRASEIRO  |
| <b>APLICAÇÃO :<br/>VOLKSWAGEN</b>   | ØB = 124,00   |
|   | ØC = ----   |
|   | ØD = 14,70 x 4  |
| <b>Ônibus Volkswagen :</b><br>8-150 OD (África do Sul) T / E Lotes Fechados (Jan/05)<br>8-150 OD (África do Sul) T / D Lotes Fechados (Jan/05)<br>9-150 OD (África do Sul) T / D Lotes Fechados (Jan/06)  | 9-150 OD (África do Sul) T / E Lotes Fechados (Jan/06)<br>9-150 Worker T / E Desde Dez/07<br>9-150 Worker T / D Desde Dez/07  |

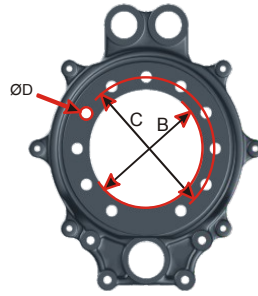

|                                  |   |
|----------------------------------|---|
| <b>3525 / COD. MA AR143 (LE)</b> | <b>SUPORE DE SAP. TUBE 15" QP DIANT.</b>  |
| <b>3526 / COD. MA AR145 (LD)</b> | $\varnothing B = 127,00$  |
| <b>APLICAÇÃO :<br/>VW / FORD</b> | $\varnothing C = 164,00$  |
|                                  | $\varnothing D = 16,70 \times 8$  |
|                                  | <p><b>Caminhões Volkswagen :</b><br/>11-140<br/>12-140 De Jun/91 até Abr/99<br/>12-140 De Mai/99 até Ago/99<br/>13-150<br/>13-170 13-180 13-190 De Set/99 até Mar/04<br/>13-170E Worker<br/>13-180 Worker<br/>13-180E Worker De Abr/04 até Jun/08<br/>13-170E Worker<br/>13-180 Worker<br/>13-180E Worker Desde Jul/08<br/>13-180E Constellation Desde Ago/06</p> <p><b>Caminhões Ford :</b><br/>C-1215 De Jan/97 até Dez/00<br/>C-1215<br/>C-1217<br/>C-1317 De Jan/01 até Dez/04<br/>C-1317E Desde Jan/05<br/>F-12000 De Jan/97 até Dez/04<br/>F-14000 De Jan/97 até Dez/04</p> |

|  |   |
|--|---|
| <b>3725 / COD. MA AR101 (LE)</b>         | <b>SUPORE DE SAP. 15" TUBELESS QP T/TA/TP</b>   |
| <b>3726 / COD. MA AR102 (LD)</b>         | $\varnothing B = 149,30$  |
| <b>APLICAÇÃO :<br/>VW / FORD / IVECO</b> | $\varnothing C = 181,00$  |
|  | $\varnothing D = 15,10 \times 11$   |
|  | <p><b>Caminhões Volkswagen :</b><br/>22-220<br/>24-250 TP De Abr/95 até Jun/03<br/>24-220 (Argentina)<br/>24-250 (Argentina) TA De Fev/99 até Set/04<br/>26-220 Worker<br/>26-260E Worker TP Desde Out/04<br/>26-260E Constellation TA Desde Out/04<br/>26-300<br/>26-310 Titan T De Set/99 até Set/04<br/>31-260E Worker TP Desde Out/04<br/>31-320E Constellation<br/>31-370E Constellation TA Desde Jan/07</p> <p><b>Caminhões Ford :</b><br/>C-2422<br/>C-2425 T De Abr/95 até Abr/02</p> <p><b>Caminhões Iveco :</b><br/>Eurocargo 6x4 TP Desde Jan/09</p> |

|  |   |
|--|---|
| <b>3731 / COD. MA AR131 (LE/LD)</b>  | <b>SUPORE DE SAP. 15" TUBELESS QP 3º EIXO</b> |
| <b>APLICAÇÃO :<br/>VW / FORD / IVECO</b>   | $\varnothing B = 159,00$                      |
|  | $\varnothing C = 188,00$                      |
|  | $\varnothing D = 16,70 \times 8$              |
| <p><b>Caminhões Volkswagen :</b><br/>23-210<br/>23-220<br/>23-310 Titan De Jan/02 até Jun/03<br/>23-210<br/>23-220 23-310 Titan De Jan/02 até Jun/03<br/>24-220 Worker<br/>24-250E Worker<br/>24-220 Worker<br/>24-250E Worker<br/>24-250E (México)<br/>24-250E (México) Desde Jul/04<br/>24-250E Constellation<br/>24-260E Constellation Desde Jan/06<br/>24-250E Constellation</p> <p><b>24-260E Constellation</b><br/><b>25-320E Tractor Constellation</b><br/><b>25-370E Tractor Constellation Desde Jul/07</b><br/><b>25-320E Tractor Constellation</b><br/><b>25-370E Tractor Constellation Desde Jul/07</b></p> <p><b>Caminhões Ford :</b><br/>C-2421<br/>C-2422 De Out/03 até Nov/05<br/>C-2421<br/>C-2422 De Out/03 até Nov/05<br/>C-2422E<br/>C-2428E Desde Dez/05<br/>C-2422E<br/>C-2428E Desde Dez/05</p> <p><b>Caminhões Iveco :</b><br/>Eurocargo 6x2 Desde Nov/05</p> |   |

(Substituição dos freios a óleo e a disco)

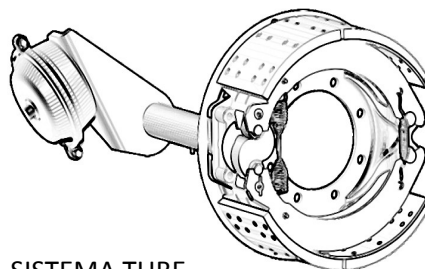

SISTEMA TUBE  
(COM TUBO)

| Ref. Boechat | COD. MA | Eixo  | Lado | Características  | Aplicação  | Página |
|--------------|---------|-------|------|--|--|--------|
| 0251/00      | FR208   | TRAS. | ESQ. | 16,5" X 6" LC TUBE<br>S/ CÂMARA E C/ AJUSTADOR MANUAL<br>(SUBSTITUI O SIST. A ÓLEO)          | Caminhões Mercedes-Benz:<br>Tração 321 / 1111 /<br>1113 / 1114 Até 84<br>Ônibus – LPO Até 84 | 64     |
| 0252/00      | FR207   |       | DIR. |  |  |        |
| 0201/00      | .....   | TRAS. | ESQ. | 16,5" X 6" LC TUBE<br>C/ SPRING BRAKE E<br>C/ AJUSTADOR MANUAL<br>(SUBSTITUI O SIST. A ÓLEO) | Caminhões Mercedes-Benz:<br>Tração 321 / 1111 /<br>1113 / 1114 Até 84<br>Ônibus – LPO Até 84 | 64     |
| 0202/00      | .....   |       | DIR. |  |  |        |
| 1051/00      | FR210   | TRAS. | ESQ. | 16,5" X 6" LC TUBE<br>S/ CÂMARA E C/ AJUSTADOR MANUAL<br>(SUBSTITUI O SIST. A ÓLEO)          | Caminhões Mercedes-Benz:<br>Tração 1313 / 2013 /<br>2213 Até 84<br>1513 Até 84               | 65     |
| 1052/00      | FR209   |       | DIR. |  |  |        |
| 1001/00      | .....   | TRAS. | ESQ. | 16,5" X 6" LC TUBE<br>C/ SPRING BRAKE E<br>C/ AJUSTADOR MANUAL<br>(SUBSTITUI O SIST. A ÓLEO) | Caminhões Mercedes-Benz:<br>Tração 1313 / 2013 /<br>2213 Até 84<br>1513 Até 84               | 65     |
| 1002/00      | .....   |       | DIR. |  |  |        |
| 4151/00      | FR227   | TRAS. | ESQ. | 16,5" X 8" LC TUBE<br>S/ CÂMARA E C/ AJUSTADOR MANUAL<br>(SUBSTITUI O SIST. A DISCO)         | Caminhão Mercedes-Benz<br>1934/1935/1938/AXOR 2540   | 66     |
| 4152/00      | FR228   |       | DIR. |  |  |        |
| 0801/04      | .....   | TRAS. | ESQ. | 304 X 100 LP TUBE<br>C/ SPRING BRAKE E<br>C/ AJUSTADOR MANUAL<br>(SUBSTITUI O SIST. A ÓLEO)  | Caminhões Mercedes-Benz:<br>608/708 (81.../86)   | 67     |
| 0802/04      | .....   |       | DIR. |  |  |        |
| 0851/04      | .....   | TRAS. | ESQ. | 304 X 100 LP TUBE<br>S/ CÂMARA E C/ AJUSTADOR MANUAL<br>(SUBSTITUI O SIST. A ÓLEO)           | Caminhões Mercedes-Benz:<br>608/708 (81.../86)   | 67     |
| 0852/04      | .....   |       | DIR. |  |  |        |
| 0901/04      | .....   | TRAS. | ESQ. | 300 X 122 LP TUBE<br>C/ SPRING BRAKE E<br>C/ AJUSTADOR MANUAL<br>(SUBSTITUI O SIST. A ÓLEO)  | Caminhões Mercedes-Benz:<br>709/710/912/914<br>Micro-ônibus:<br>O 814                        | 68     |
| 0902/04      | .....   |       | DIR. |  |  |        |
| 0951/04      | .....   | TRAS. | ESQ. | 300 X 122 LP TUBE<br>S/ CÂMARA E C/ AJUSTADOR MANUAL<br>(SUBSTITUI O SIST. A ÓLEO)           | Caminhões Mercedes-Benz:<br>709/710/912/914<br>Micro-ônibus:<br>O 814                        | 68     |
| 0952/04      | .....   |       | DIR. |  |  |        |



CÂMARA DE FREIO (CUÍÇA)

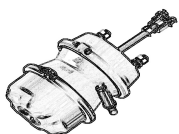

CÂMARA DUPLA  
(SPRING-BRAKE)



AJUSTADOR MANUAL  
(CATRACA)



AJUSTADOR AUTOMÁTICO

## AJUSTADORES DE FREIO (CATRACAS E AJUSTADORES AUTOMÁTICOS)

| REFERÊNCIA BOECHAT | REF. MA | DESCRIÇÃO   | PAGINAS |
|--------------------|---------|---|---------|
| 6010               | ---     | ALAVANCA REGULAGEM 28 EST.1 FURO CHAVE 19mm (608...914)                         | 69      |
| 6015               | ---     | ALAVANCA REG.10 EST.2 FUIROS 39mm CHAVE 19(Trucks em geral e Freios MB Boechat) |         |
| 6034               | ---     | ALAVANCA REG.28 EST.1 FURO 152,40mm CHAVE19 (Caminhões/Ônibus/Imp.)             |         |
| 6048               | ---     | ALAVANCA REG.ORIGINAL 26 E. DIANT.S/L CHAVE 19 (Caminhões 19 Ton.)              | 70      |
| 6049               | ---     | ALAVANCA REG.ORIGINAL 26 E. DIANT.S/L CHAVE 19(Caminhões 12/16 Ton)             |         |
| 6050               | ---     | ALAVANCA REG.ORIGINAL 26 E. TRAS.LD CHAVE 19 (Caminhões 12/16 Ton)              |         |
| 6051               | ---     | ALAVANCA REG.ORIGINAL 26 E. TRAS.LE CHAVE 19 (Caminhões 11 a 16 Ton)            |         |
| 6052               | ---     | ALAVANCA REG.ORIGINAL 26 E. TRAS.LD CHAVE 19 (Caminhões 20 a 26 Ton)            |         |
| 6053               | ---     | ALAVANCA REG.ORIGINAL 26 E. TRAS.LE CHAVE 19 (Caminhões 20 a 26 Ton)            |         |
| 6054               | ---     | ALAVANCA REG.ORIGINAL 26 E. TRAS.LD CHAVE 19 (Caminhões 16 a 19 Ton)            |         |
| 6055               | ---     | ALAVANCA REG.ORIGINAL 26 E. TRAS.LE CHAVE 19 (Caminhões 16 a 19 Ton)            |         |
| 6056               | ---     | ALAVANCA REG.ORIGINAL 26 E. TRAS.LD CHAVE 19 (Caminhões 13 a 16 Ton)            |         |
| 6057               | ---     | ALAVANCA REG.ORIGINAL 26 E. TRAS.LE CHAVE 19 (Caminhões 16 a 17 Ton)            |         |
| 6058               | ---     | ALAVANCA REG.ORIGINAL 26 E. TRAS.LD CHAVE 19 (Caminhões 16 a 17 Ton)            | 71      |
| 6059               | ---     | ALAVANCA REG. ORIGINAL 26 E. TRAS.LE CHAVE 19 (Caminhões 15 a 16 Ton)           |         |
| 6060               | ---     | ALAVANCA REG. ORIGINAL 26 E. TRAS.S/L CHAVE 19 (Caminhões 16 a 17 Ton)          |         |
| 5775               | ---     | AJUSTADOR AUTOMATICO 28E 1F.16,0  |         |
| 5780               | ---     | AJUSTADOR AUTOMATICO MB DIANT. 26E 1F.16,0 S/L (OF 1114...1721)                 | 72      |
| 5781               | ---     | AJUSTADOR AUTOMATICO TRAS. 26E 1F.16,0 S/L (OF-1417...L-1622)                   |         |

## CÂMARAS DE FREIO (CUÍÇA / SPRING BRAKE)

| REFERÊNCIA BOECHAT | REF. MA       | DESCRIÇÃO   | PAGINAS |
|--------------------|---------------|---|---------|
| 6081               | ---           | CÂMARA 20" /DIST.65mm/FIX.M16x100/ENT.M16/FORQ.14mm (Diant. 1214)             | 73      |
| 6082               | ---           | CÂMARA 20" /DIST.65mm/FIX.M16x108/ENT.M16/FORQ.14mm (Diant. 1418)             |         |
| 6083               | CS219 / CS220 | CÂMARA 20" /DIST.65mm/FIX.M16x120/ENT.M16/FORQ.14mm (1618/1620)               |         |
| 6092               | ---           | CÂMARA 24" /DIST.69,9mm/FIX.M16x100/ENT.M16/FORQ.14mm(1214)                   |         |
| 6093               | ---           | CÂMARA 24" /DIST.69,9mm/FIX.M16x108/ENT.M16/FORQ.14mm(1418)                   |         |
| 6094               | CS346         | CÂMARA 24" /DIST.69,9mm/FIX.5/8"x120/ENT.M16/FORQ.1/2" (1618/1620)            |         |
| 7050               | SB548         | CÂMARA SB 30x30/DIST.285mm/FIX.M16x100/ENT.M16/FORQ.14mm LD (1113...1214)     | 74      |
| 7051               | SB548         | CÂMARA SB 30x30/DIST.285mm/FIX.M16x100/ENT.M16/FORQ.14mm LE (1113...1214)     |         |
| 7100               | SB549         | CÂMARA SB 30x30/DIST.285mm/FIX.M16x108/ENT.M16/FORQ.14mm LD (13 a 14 Ton.)    |         |
| 7101               | SB549         | CÂMARA SB 30x30/DIST.285mm/FIX.M16x108/ENT.M16/FORQ.14mm LE (13 a 14 Ton.)    |         |
| 7150               | ---           | CÂMARA SB 24x30/DIST.201mm/FIX.M16x108/ENT.M16/FORQ.14mm LD (11 a 13 Ton.)    |         |
| 7151               | ---           | CÂMARA SB 24x30/DIST.201mm/FIX.M16x108/ENT.M16/FORQ.14mm LE (11 a 13 Ton.)    |         |
| 7200               | SB527         | CÂMARA SB 30x30/DIST.285mm/FIX.M16x120/ENT.M16/FORQ.1/2"LD (15 a 16 Ton.)     |         |
| 7201               | SB527         | CÂMARA SB 30x30/DIST.285mm/FIX.M16x120/ENT.M16/FORQ.1/2"LE (15 a 16 Ton.)     |         |
| 7250               | SB320         | CÂMARA SB 24x30/DIST.69,9mm/FIX.5/8"x120/ENT.M16/FORQ.1/2"LD (L-1620)         |         |
| 7251               | SB320         | CÂMARA SB 24x30/DIST.69,9mm/FIX.5/8"x120/ENT.M16/FORQ.1/2"LE (L-1620)         |         |
| 7600               | ---           | CÂMARA SB 20x30/DIST.69,9mm/FIX.M16x120/ENT.1/4/FORQ.5/8" (608/914) Até 2014  | 75      |
| 7627               | ---           | CÂMARA SB 16x24/DIST.69,9mm/FIX.M16x76/ENT.M16/FORQ.5/8" (608/914) 2015/...   |         |
| 7651/01            | SB203         | CÂMARA SB 20x30/DIST.69,9mm/FIX.M16x120/ENT.M16/FORQ.1/2" (Truck em Geral)    |         |
| 7652               | SB205         | CÂMARA SB 20x30/DIST.285mm/FIX.M16x120/ENT.M16/FORQ.1/2" (L-2318)             |         |
| 7660               | ---           | CÂMARA SB 20x30/DIST.287mm/FIX.M16x100/ENT.M16/FORQ.14mm LD.(Tração Caminhão) |         |
| 7661               | ---           | CÂMARA SB 20x30/DIST.287mm/FIX.M16x100/ENT.M16/FORQ.14mm LE (Tração Caminhão) |         |
| 7670               | SB207         | CÂMARA SB 20x30/DIST.346mm/FIX.M16x108/ENT.M16/FORQ.14mm LD (Tração Caminhão) |         |
| 7671               | SB207         | CÂMARA SB 20x30/DIST.346mm/FIX.M16x108/ENT.M16/FORQ.14mm LE (Tração Caminhão) |         |
| 7680               | SB208         | CÂMARA SB 20x30/DIST.346mm/FIX.M16x120/ENT.M16/FORQ.14mm LD (Tração Caminhão) |         |
| 7681               | SB208         | CÂMARA SB 20x30/DIST.346mm/FIX.M16x120/ENT.M16/FORQ.14mm LE (Tração Caminhão) |         |
| 7701               | SB313         | CÂMARA SB 24x30 /DIST.69,90mm/FIX.M16x120/ENT.M16/FORQ.14mm (3º Eixo)         |         |
| 7908               | SB579         | CÂMARA SB 30x30/DIST.69,90mm/FIX.M16x120/ENT.3/8"/FORQ.1/2" (Trucks em geral) |         |

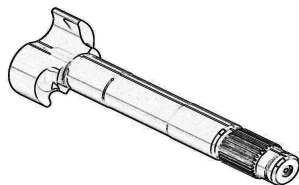

**EIXOS "S / Z" ORIGINAIS E ADAPTAÇÃO**

| REFERÊNCIA BOECHAT | REF. MA | DESCRIÇÃO   | PAGINAS |    |
|--------------------|---------|---|---------|----|
| 1007               | -----   | EIXO "Z" FB. LC 28 EST.LE (1113)                                    | 76      |    |
| 1008               | -----   | EIXO "S" FB. LC 28 EST.LD (1113)                                    |         |    |
| 1216               | -----   | EIXO "Z" FB. 28 EST.TRAS.LE (1313/1513 TRAÇÃO)                      |         |    |
| 1217               | -----   | EIXO "S" FB. 28 EST.TRAS.LD (1313/1513 TRAÇÃO)                      |         |    |
| 1413               | EX350   | EIXO "Z" BX 16,5 x 6" LC TR 28 EST. LD ((TRUCKS (Todos))            |         |    |
| 1414               | EX351   | EIXO "S" BX 16,5 x 6" LC TR 28 EST. LE ((TRUCKS (Todos))            |         |    |
| 3517               | EX113   | Eixo "Z" 24E Tube TRAS.LD p/ freio 325mm(LO 608D e 708E)            |         |    |
| 3518               | EX114   | Eixo "S" 24E Tube TRAS.LE p/ freio 325mm(LO 608D e 708E)            |         |    |
| 4623               | EX219   | EIXO "Z" 26E.TRAS.LE (11 a 12 Ton.)                                 |         |    |
| 4624               | EX220   | EIXO "S" 26E.TRAS.LD (11 a 13 Ton.)                                 |         |    |
| 4625               | EX211   | EIXO "S" 26E.TRAS.LE (O-370 O-371 R/RS)                             |         |    |
| 4626               | EX212   | EIXO "Z" 26E.TRAS.LD (O-370 O-371 R/RS)                             |         |    |
| 3519               | EX118   | Eixo "Z" 24E Tube p/ freio 325mm TRAS.LE (710 Plus)                 |         | 77 |
| 3520               | EX117   | Eixo "S" 24E Tube p/ freio 325mm TRAS.LD (710 Plus)                 |         |    |
| 4613               | EX207   | EIXO "S" ORIGINAL 26 EST.DIANT.LE (O-371/400)                       |         |    |
| 4614               | EX208   | EIXO "Z" ORIGINAL 26 EST.DIANT.LD (O-371/400)                       |         |    |
| 4615               | EX201   | EIXO "S" ORIGINAL 26 EST.DIANT.LE (11 a 22 Ton.)                    |         |    |
| 4616               | EX202   | EIXO "Z" ORIGINAL 26 EST.DIANT.LD(11 a 22 Ton.)                     |         |    |
| 4617               | EX203   | EIXO "Z" ORIGINAL 26 E.TRAS.Curto LE(13 a 22 Ton.)                  |         |    |
| 4618               | EX204   | EIXO "S" ORIGINAL 26 E.TRAS.Curto LD(13 a 22 Ton.)                  |         |    |
| 4619               | EX205   | EIXO "Z" ORIGINAL 26 E.TRAS.Longo LE (11 a 15 Ton.)                 | 78      |    |
| 4620               | EX206   | EIXO "S" ORIGINAL 26 E.TRAS.Longo LD (11 a 15 Ton.)                 |         |    |
| 4621               | EX218   | EIXO "Z" ORIGINAL 26E.TRAS.LD (16 a 23 Ton.)                        |         |    |
| 4622               | EX217   | EIXO "S" ORIGINAL 26E.TRAS.LE (16 a 23 Ton.)                        |         |    |
| 4625               | EX212   | EIXO "Z" ORIGINAL 26E.TRAS.LD (O-370 O-371 R/RS)                    |         |    |
| 4626               | EX211   | EIXO "S" ORIGINAL 26E.TRAS.LE (O-370 O-371 R/RS)                    |         |    |
| 4627               | EX216   | EIXO "Z" ORIGINAL 26E.TRAS.LD (O-371 U/UP O-371 RSD/RSL)            |         |    |
| 4628               | EX215   | EIXO "S" ORIGINAL 26E.TRAS.LE (O-371 U/UP O-371 RSD/RSL)            |         |    |
| 4629               | EX213   | EIXO "Z" ORIGINAL 26E.TRAS.LE (14 a 20 ton.)                        |         |    |
| 4630               | EX214   | EIXO "S" ORIGINAL 26E.TRAS.LD (14 a 20 ton.)                        |         |    |
| 4631               | EX210   | EIXO "Z" ORIGINAL 26E. TRAS.LD (L-1721 OF-1721)                     | 79      |    |
| 4632               | EX209   | EIXO "S" ORIGINAL 26E. TRAS.LE (L-1721 OF-1721)                     |         |    |
| 4633               | -----   | EIXO "Z" ORIGINAL TRAS. LE 26 ESTRIAS (L/LK/LB - 2325)              |         |    |
| 4634               | -----   | EIXO "S" ORIGINAL TRAS. LD 26 ESTRIAS (L/LK/LB - 2325)              |         |    |
| 4635               | -----   | EIXO "S" 26 EST.DIANT.LE (Caminhões Axor MB 2829 a 2831 Transbordo) |         |    |
| 4636               | -----   | EIXO "Z" 26 EST.DIANT.LD (Caminhões Axor MB 2829 a 2831 Transbordo) |         |    |
| 4637               | -----   | EIXO "Z" DIANTEIRO 26 ESTRIAS LE (Caminhões O-370 RSD/O-400 RSD)    |         |    |
| 4638               | -----   | EIXO "S" DIANTEIRO 26 ESTRIAS LD (Caminhões O-370 RSD/O-400 RSD)    |         |    |
| 5313               | EX350   | EIXO "Z" MA 6" TUBE 28 EST.CURTO LD (1313 a 2213)                   |         |    |
| 5314               | EX351   | EIXO "S" MA 6" TUBE 28 EST.CURTO LE(1313 a 2213)                    |         |    |
| 5413               | EX349   | EIXO "Z" MA 7/8" TUBE 28 EST.STD.LE (Caminhão 1938)                 |         |    |
| 5414               | EX348   | EIXO "S" MA 7/8" TUBE 28 EST.STD.LD (Caminhão 1938)                 |         |    |



# PEÇAS DE REPOSIÇÃO DOS KITS DE FREIO MERCEDES-BENZ

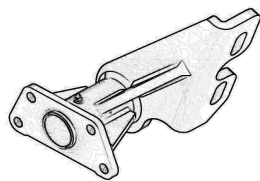

SUPORE DA CÂMARA  
TUBE (CANHÃO)

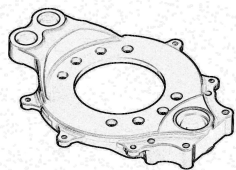

SUPORE DE SAPATAS  
(ARANHA)

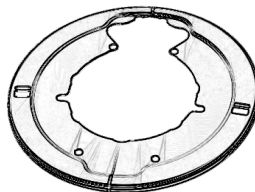

GUARDA-PÓ (TAPA-PÓ)

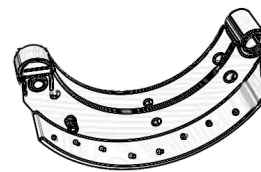

SAPATA DE FREIO(PATIM)

| REFERÊNCIA<br>BOECHAT                | REF. MA | DESCRIÇÃO  | PAGINAS |         |
|--------------------------------------|---------|--|---------|---------|
| <b>GUARDA-PÓ (TAPA-PÓ)</b>           |         |  |         |         |
| 7805                                 | -----   | GUARDA PÓ ORIGINAL MB D/T C/ENCAIXE (11 a 22 Ton.)             |         |         |
| 7806                                 | -----   | GUARDA PÓ ORIGINAL MB D/T S/ENCAIXE (11 a 22 Ton.)             |         |         |
| <b>SAPATAS DE FREIO (PATIM)</b>      |         |  |         |         |
| REFERÊNCIA<br>BOECHAT                | REF. MA | DESCRIÇÃO  | 80      |         |
| 0824                                 | -----   | SAPATA FREIO FB LONA PARALELA TR (608/708)                     |         |         |
| 0914                                 | -----   | SAPATA FREIO FB LONA PARALELA TR (912/914)                     |         |         |
| 5319                                 | PA276   | SAPATA FREIO 6" SM S/ROLETE (1113/1313/2213)                   |         |         |
| 6401                                 | PA403   | SAPATA FREIO SIMILAR ORIGINAL TRAS. (13 a 16 Ton.)             |         |         |
| 6447                                 | PA403   | SAPATA FREIO SIMILAR ORIGINAL DIANT. (14 a 26 Ton.)            |         |         |
| 6448                                 | PA405   | SAPATA FREIO SIMILAR ORIGINAL TRAS. (OF 1618/1620)             |         |         |
| 6449                                 | -----   | SAPATA FREIO SIMILAR ORIGINAL DIANT. (O 370/O 371/O 400)       |         |         |
| 6450                                 | -----   | SAPATA FREIO SIMILAR ORIGINAL TRAS. (O 370/O 371/O 400)        |         |         |
| 6452                                 | PA404   | SAPATA FREIO SIMILAR ORIGINAL TRAS. (13 a 20 Ton.)             |         |         |
| 7800                                 | PA402   | SAPATA FREIO SIMILAR ORIGINAL D/T (11 a 22 Ton.)               | 81      |         |
| 7801                                 | PA401   | SAPATA FREIO SIMILAR ORIGINAL D/T (12 a 14 Ton.)               |         |         |
| <b>SUportes das Câmaras (Canhão)</b> |         |  |         |         |
| REFERÊNCIA<br>BOECHAT                | REF. MA | DESCRIÇÃO  | PAGINAS |         |
| 0204                                 | -----   | SUP.CAMARA FB LC LE.(60 NEG.) ((1113 (Lona Cônica) desde 90))  | 82      |         |
| 0205                                 | -----   | SUP.CAMARA FB. LC LD.(60 NEG.) ((1113 (Lona Cônica) desde 90)) |         |         |
| 1005                                 | -----   | SUP.CAM.FB. LE.(PÇ.SOLTA) (1313 à 2213 Tração)                 |         |         |
| 1006                                 | -----   | SUP.CAM.FB. LD.(PÇ.SOLTA) (1313 à 2213 Tração)                 |         |         |
| 3004                                 | -----   | SUP.CAMARA LC TRUCK LD....(60 NEG.)..(1118 / 1318 / 1518)      |         |         |
| 3005                                 | -----   | SUP.CAMARA LC TRUCK LE....(60 NEG.)..(1118 / 1318 / 1518)      |         |         |
| 5305                                 | SU030   | SUP.CAMARA 6" SM LE...(53 NEG.)..(1935 e 1938)                 |         |         |
| 5306                                 | SU029   | SUP.CAMARA 6" SM LD...(53 NEG.)..(1935 e 1938)                 |         |         |
| <b>SUportes de Sapatas (Aranha)</b>  |         |  |         |         |
| REFERÊNCIA<br>BOECHAT                | REF. MA | DESCRIÇÃO  |         | PAGINAS |
| 0103                                 | -----   | SUPORE SAPATA LP. TRAS.S/L..(1113)                             | 83      |         |
| 0303                                 | -----   | SUPORE SAPATA LP. LE.(1313 / 1513 / 2013)                      |         |         |
| 0304                                 | -----   | SUPORE SAPATA LP. LD.(1313 / 1513 / 2013)                      |         |         |
| 0803                                 | -----   | SUPORE SAPATA LE (608/708)                                     |         |         |
| 0804                                 | -----   | SUPORE SAPATA LD (608/708)                                     |         |         |
| 0903                                 | -----   | SUPORE SAPATA LE (912/914)                                     |         |         |
| 0904                                 | -----   | SUPORE SAPATA LD (912/914)                                     |         |         |
| 1003                                 | AR215   | SUPORE SAPATA LC. LE. (1313 à 2213 Tração)                     |         |         |
| 1004                                 | AR216   | SUPORE SAPATA LC. LD. (1313 à 2213 Tração)                     |         |         |
| 3003                                 | -----   | SUPORE SAPATA LC TRUCK S/L.16.5mm (1118...1518)                |         |         |
| 3015                                 | -----   | SUPORE SAPATA LC TRUCK S/L.14,3mm(1118...1518)                 |         |         |

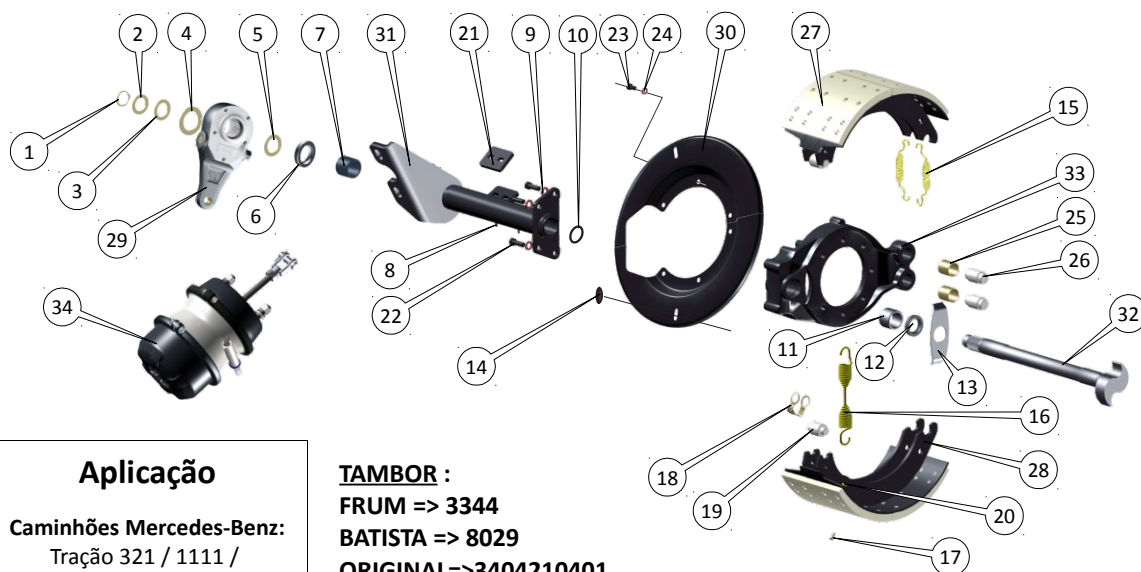

### Aplicação

**Caminhões Mercedes-Benz:**  
Tração 321 / 1111 /  
1113 / 1114 Até 84  
Ônibus – LPO Até 84

### TAMBOR :

**FRUM => 3344**  
**BATISTA => 8029**  
**ORIGINAL=>3404210401**

OBS.: 0251/01 E 0252/01 = KITS C/ CHAPA FIX. DA CÂMARA SOLTA

## Peças de reposição

| Item | Descrição                               | Quant. | KITS TRAS. S/CÂMARA E C/ AJUST. MANUAL |            |         |            | KITS TRAS. C/SB E C/ AJUST. MANUAL |            |         |            |
|------|---|--------|--|------------|---------|------------|------------------------------------|------------|---------|------------|
|      |   |        | 0251/00                                | FR208      | 0252/00 | FR207      | 0201/00                            | .....      | 0202/00 | .....      |
|      |   |        | REFERÊNCIA DOS ITENS                   |            |         |            | REFERÊNCIA DOS ITENS               |            |         |            |
|      |   |        | LE                                     | COD. MA LE | LD      | COD. MA LD | LE                                 | COD. MA LE | LD      | COD. MA LD |
| 1    | Anel elástico do eixo expansor          | 1      | *1809                                  | AN005      | *1809   | AN005      | *1809                              | AN005      | *1809   | AN005      |
| 2    | Arruela espaçadora grossa               | N/A    | ....                                   | AL015      | ....    | AL015      | ....                               | AL015      | ....    | AL015      |
| 3    | Arruela espaçadora fina                 | N/A    | ....                                   | AL012      | ....    | AL012      | ....                               | AL012      | ....    | AL012      |
| 4    | Arruela de encosto externa              | 1      | *1428                                  | AL003      | *1428   | AL003      | *1428                              | AL003      | *1428   | AL003      |
| 5    | Arruela de encosto interna              | 1      | *0110                                  | AL004      | *0110   | AL004      | *0110                              | AL004      | *0110   | AL004      |
| 6    | Retentor do sup. Câmara                 | N/A    | ....                                   | CO027      | ....    | CO027      | ....                               | CO027      | ....    | CO027      |
| 7    | Bucha do suporte da câmara              | 1      | *1409                                  | BC006      | *1409   | BC006      | *1409                              | BC006      | *1409   | BC006      |
| 8    | Graxeira reta (Sup. Câmara)             | 2      | *2311                                  | CO020      | *2311   | CO020      | *2311                              | CO020      | *2311   | CO020      |
| 9    | Arruela de pressão ½ (Fix. Sup.Câmara)  | 4      | *0106                                  | AL007      | *0106   | AL007      | *0106                              | AL007      | *0106   | AL007      |
| 10   | Anel de vedação                         | N/A    | ....                                   | AN004      | ....    | AN004      | ....                               | AN004      | ....    | AN004      |
| 11   | Bucha do sup. Sapatas                   | 1      | *1410                                  | BC006      | *1410   | BC006      | *1410                              | BC006      | *1410   | BC006      |
| 12   | Retentor do sup. Sapatas                | 1      | *0109                                  | CO027      | *0109   | CO027      | *0109                              | CO027      | *0109   | CO027      |
| 13   | Arruela encosto eixo expansor           | 1      | *1412                                  | AL010      | *1412   | AL010      | *1412                              | AL010      | *1412   | AL010      |
| 14   | Tampão                                  | N/A    | ....                                   | CO017      | ....    | CO017      | ....                               | CO017      | ....    | CO017      |
| 15   | Mola de fixação                         | 1      | *1425                                  | MO002      | *1425   | MO002      | *1425                              | MO002      | *1425   | MO002      |
| 16   | Mola de retorno das sapatas             | 1      | *1426                                  | MO005      | *1426   | MO005      | *1426                              | MO005      | *1426   | MO005      |
| 17   | Rebite                                  | ....   | *1420                                  | RE004      | *1420   | RE004      | *1420                              | RE004      | *1420   | RE004      |
| 18   | Trava do rolete na sapata               | 2      | *5310                                  | CO018      | *5310   | CO018      | *5310                              | CO018      | *5310   | CO018      |
| 19   | Rolete                                  | 2      | *1422                                  | RO001      | *1422   | RO001      | *1422                              | RO001      | *1422   | RO001      |
| 20   | Pino engate mola retorno                | 2      | *1435                                  | PI006      | *1435   | PI006      | *1435                              | PI006      | *1435   | PI006      |
| 21   | Chapa de fix. do sup. câmara ao veículo | 2      | *0132                                  | ....       | *0132   | ....       | *0132                              | ....       | *0132   | ....       |
| 22   | Paraf. Sext. M12x1,5 (Sup. Cam)         | 4      | *0107                                  | PF008      | *0107   | PF008      | *0107                              | PF008      | *0107   | PF008      |
| 23   | Paraf. sext. M8x1,25 guarda-pó          | 6      | *0131                                  | PF205      | *0131   | PF205      | *0131                              | PF205      | *0131   | PF205      |
| 24   | Arruela pressão 8mm guarda-pó           | 6      | *0130                                  | AL008      | *0130   | AL008      | *0130                              | AL008      | *0130   | AL008      |
| 25   | Bucha de ancoragem (olhais)             | 2      | *1415                                  | ....       | *1415   | ....       | *1415                              | ....       | *1415   | ....       |
| 26   | Pino de ancoragem (olhais)              | 2      | *1436                                  | ....       | *1436   | ....       | *1436                              | ....       | *1436   | ....       |
| 27   | Lona da sapata                          | 0,5    | *4514F                                 | 4514F      | *4514F  | 4514F      | *4514F                             | 4514F      | *4514F  | 4514F      |
| 28   | Sapata de freio s/ lona                 | 2      | 1440                                   | EX301      | 1440    | EX307      | 1440                               | EX301      | 1440    | EX307      |
| 29   | Ajustador manual (Catraca)              | 1      | 6027                                   | AM307      | 6027    | AM307      | 6027                               | AM307      | 6027    | AM307      |
| 30   | Guarda-pó integral 16,5" (Raso)         | 1      | 1610                                   | ....       | 1610    | ....       | 1610                               | ....       | 1610    | ....       |
| 31   | Suporte da câmara                       | 1      | 0204                                   | ....       | 0205    | ....       | 0204                               | ....       | 0205    | ....       |
| 32   | Eixo expansor                           | 1      | 0206                                   | ....       | 0207    | ....       | 0206                               | ....       | 0207    | ....       |
| 33   | Suporte das sapatas (Aranha)            | 1      | 0203                                   | AR259      | 0203    | AR259      | 0203                               | AR259      | 0203    | AR259      |
| 34   | Câmara de freio                         | 1      | .....                                  | .....      | .....   | .....      | 7908                               | SB579      | 7908    | SB579      |

N/A: Não aplicável

\* Peças vendidas somente nos kits reparo ou sob consulta

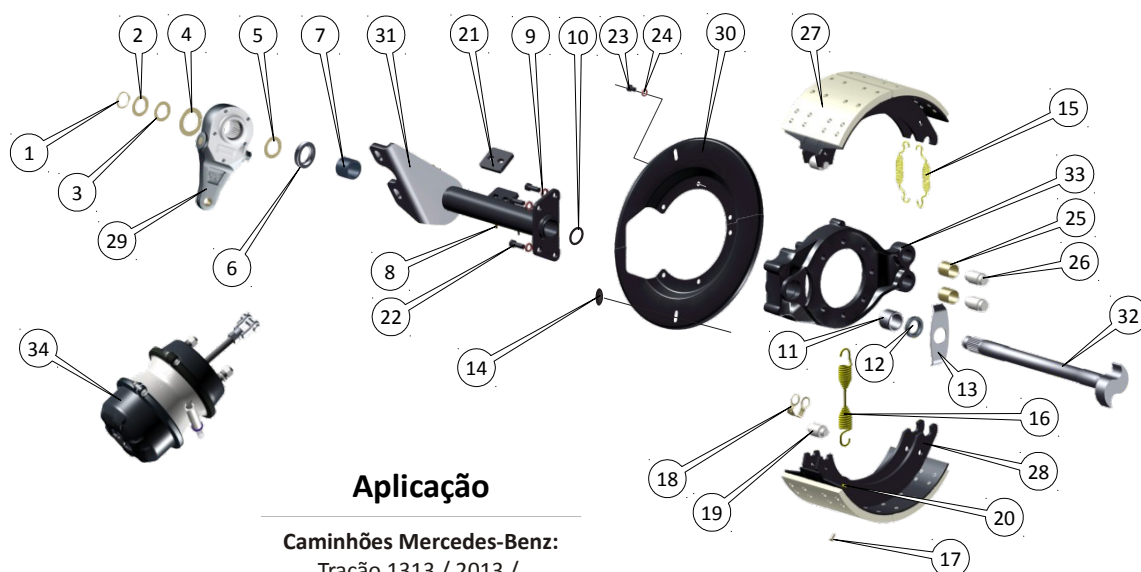

### Aplicação

Caminhões Mercedes-Benz:  
Tração 1313 / 2013 /  
2213 Até 84  
1513 Até 84

**TAMBOR :**

**FRUM => 3375KP**

**BATISTA => 8018**

**ORIGINAL=>3454230001**

OBS.: KITS VENDIDOS C/ CHAPA FIX. DA CÂMARA SOLTA

| Peças de reposição |   |        | KITS TRAS. S/CÂMARA E C/ AJUST. MANUAL |            |         |            | KITS TRAS. C/SB E C/ AJUST. MANUAL |            |         |            |
|--------------------|---|--------|--|------------|---------|------------|------------------------------------|------------|---------|------------|
|                    |   |        | 1051/00                                | FR210      | 1052/00 | FR209      | 1001/00                            | .....      | 1002/00 | .....      |
|                    |   |        | REFERÊNCIA DOS ITENS                   |            |         |            | REFERÊNCIA DOS ITENS               |            |         |            |
| Item               | Descrição                               | Quant. | LE                                     | COD. MA LE | LD      | COD. MA LD | LE                                 | COD. MA LE | LD      | COD. MA LD |
| 1                  | Anel elástico do eixo expansor          | 1      | *1809                                  | AN005      | *1809   | AN005      | *1809                              | AN005      | *1809   | AN005      |
| 2                  | Arruela espaçadora grossa               | N/A    | ....                                   | AL015      | ....    | AL015      | ....                               | AL015      | ....    | AL015      |
| 3                  | Arruela espaçadora fina                 | N/A    | ....                                   | AL012      | ....    | AL012      | ....                               | AL012      | ....    | AL012      |
| 4                  | Arruela de encosto externa              | 1      | *1428                                  | AL003      | *1428   | AL003      | *1428                              | AL003      | *1428   | AL003      |
| 5                  | Arruela de encosto interna              | 1      | *0110                                  | AL004      | *0110   | AL004      | *0110                              | AL004      | *0110   | AL004      |
| 6                  | Retentor do sup. Câmara                 | N/A    | ....                                   | CO027      | ....    | CO027      | ....                               | CO027      | ....    | CO027      |
| 7                  | Bucha do suporte da câmara              | 1      | *1409                                  | BC006      | *1409   | BC006      | *1409                              | BC006      | *1409   | BC006      |
| 8                  | Graxeira reta (Sup. Câmara)             | 2      | *2311                                  | CO020      | *2311   | CO020      | *2311                              | CO020      | *2311   | CO020      |
| 9                  | Arruela de pressão ½ (Fix. Sup.Câmara)  | 4      | *0106                                  | AL007      | *0106   | AL007      | *0106                              | AL007      | *0106   | AL007      |
| 10                 | Anel de vedação                         | N/A    | ....                                   | AN004      | ....    | AN004      | ....                               | AN004      | ....    | AN004      |
| 11                 | Bucha do sup. Sapatas                   | 1      | *1410                                  | BC006      | *1410   | BC006      | *1410                              | BC006      | *1410   | BC006      |
| 12                 | Retentor do sup. Sapatas                | 1      | *0109                                  | CO027      | *0109   | CO027      | *0109                              | CO027      | *0109   | CO027      |
| 13                 | Arruela encosto eixo expansor           | 1      | *1412                                  | AL010      | *1412   | AL010      | *1412                              | AL010      | *1412   | AL010      |
| 14                 | Tampão                                  | N/A    | ....                                   | CO017      | ....    | CO017      | ....                               | CO017      | ....    | CO017      |
| 15                 | Mola de fixação                         | 1      | *1425                                  | MO002      | *1425   | MO002      | *1425                              | MO002      | *1425   | MO002      |
| 16                 | Mola de retorno das sapatas             | 1      | *1426                                  | MO004      | *1426   | MO004      | *1426                              | MO004      | *1426   | MO004      |
| 17                 | Rebite                                  | ....   | *1420                                  | RE004      | *1420   | RE004      | *1420                              | RE004      | *1420   | RE004      |
| 18                 | Trava do rolete na sapata               | 2      | *5310                                  | CO018      | *5310   | CO018      | *5310                              | CO018      | *5310   | CO018      |
| 19                 | Rolete                                  | 2      | *1422                                  | RO001      | *1422   | RO001      | *1422                              | RO001      | *1422   | RO001      |
| 20                 | Pino engate mola retorno                | 2      | *1435                                  | PI006      | *1435   | PI006      | *1435                              | PI006      | *1435   | PI006      |
| 21                 | Chapa de fix. do sup. câmara ao veículo | 2      | *0132                                  | ....       | *0132   | ....       | *0132                              | ....       | *0132   | ....       |
| 22                 | Paraf. Sext. M12x1,5 (Sup. Cam)         | 4      | *0107                                  | PF008      | *0107   | PF008      | *0107                              | PF008      | *0107   | PF008      |
| 23                 | Paraf. sext. M8x1,25 guarda-pó          | 6      | *0131                                  | PF205      | *0131   | PF205      | *0131                              | PF205      | *0131   | PF205      |
| 24                 | Arruela pressão 8mm guarda-pó           | 6      | *0130                                  | AL008      | *0130   | AL008      | *0130                              | AL008      | *0130   | AL008      |
| 25                 | Bucha de ancoragem (olhais)             | 2      | *1415                                  | ....       | *1415   | ....       | *1415                              | ....       | *1415   | ....       |
| 26                 | Pino de ancoragem (olhais)              | 2      | *1436                                  | ....       | *1436   | ....       | *1436                              | ....       | *1436   | ....       |
| 27                 | Lona da sapata                          | 0,5    | *4514F                                 | 4514F      | *4514F  | 4514F      | *4514F                             | 4514F      | *4514F  | 4514F      |
| 28                 | Sapata de freio s/ lona                 | 2      | 1440                                   | PA282      | 1440    | PA282      | 1440                               | PA282      | 1440    | PA282      |
| 29                 | Ajustador manual (Catraca)              | 1      | 6027                                   | AM307      | 6027    | AM307      | 6027                               | AM307      | 6027    | AM307      |
| 30                 | Guarda-pó integral 16,5" (Raso)         | 1      | 1610                                   | ....       | 1610    | ....       | 1610                               | ....       | 1610    | ....       |
| 31                 | Suporte da câmara                       | 1      | 1005                                   | ....       | 1006    | ....       | 1005                               | ....       | 1006    | ....       |
| 32                 | Eixo expansor                           | 1      | 1007                                   | ....       | 1008    | ....       | 1007                               | ....       | 1008    | ....       |
| 33                 | Suporte das sapatas (Aranha)            | 1      | 1003                                   | AR215      | 1004    | AR216      | 1003                               | AR215      | 1004    | AR216      |
| 34                 | Câmara de freio                         | 1      | ....                                   | ....       | ....    | ....       | 7908                               | SB579      | 7908    | SB579      |

N/A: Não aplicável

\* Peças vendidas somente nos kits reparo ou sob consulta

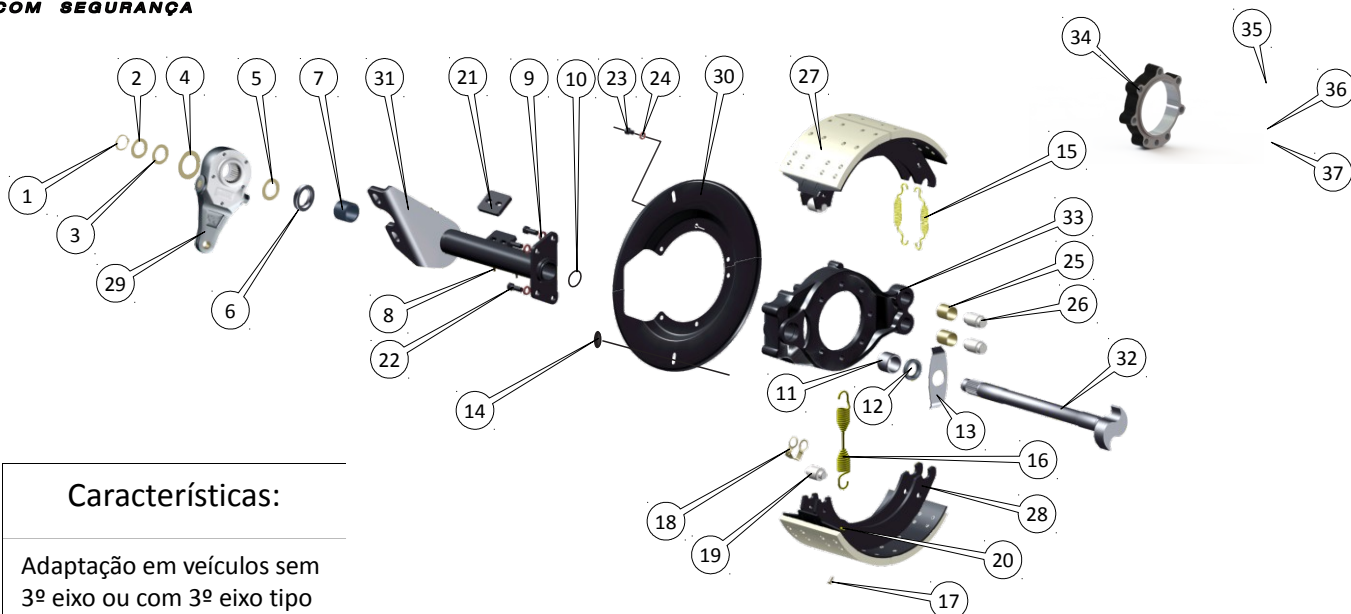

**Características:**

Adaptação em veículos sem 3º eixo ou com 3º eixo tipo balancin.

**TAMBOR :**

**FRUM => 3468**

**BATISTA => 8050**

**Aplicação:**

Caminhões Mercedes-Benz: 1934/1935/1938/AXOR 2540

**Peças de reposição**

|      |  |        | KITS TRAS. S/ CÂMARA E C/ AJUST. MANUAL |            |         |            |
|------|--|--------|---|------------|---------|------------|
|      |  |        | 4151/00                                 | FR227      | 4152/00 | FR228      |
|      |  |        | REFERÊNCIA DOS ITENS                    |            |         |            |
| Item | Descrição                              | Quant. | LE                                      | COD. MA LE | LD      | COD. MA LD |
| 1    | Anel elástico do eixo expansor         | 1      | *1809                                   | AN005      | *1809   | AN005      |
| 2    | Arruela espaçadora grossa              | N/A    | ....                                    | AL015      | ....    | AL015      |
| 3    | Arruela espaçadora fina                | N/A    | ....                                    | AL012      | ....    | AL012      |
| 4    | Arruela de encosto externa             | 1      | *1428                                   | AL003      | *1428   | AL003      |
| 5    | Arruela de encosto interna             | 1      | *0110                                   | AL004      | *0110   | AL004      |
| 6    | Retentor do sup. Câmara                | N/A    | ....                                    | CO027      | ....    | CO027      |
| 7    | Bucha do suporte da câmara             | 1      | *1409                                   | BC006      | *1409   | BC006      |
| 8    | Graxeira reta (Sup. Câmara)            | 2      | *2311                                   | CO020      | *2311   | CO020      |
| 9    | Arruela de pressão ½ (Fix.Sup. Câmara) | 4      | *0106                                   | AL007      | *0106   | AL007      |
| 10   | Anel de vedação                        | N/A    | ....                                    | AN004      | ....    | AN004      |
| 11   | Bucha do sup. Sapatas                  | 1      | *1410                                   | BC006      | *1410   | BC006      |
| 12   | Retentor do sup. Sapatas               | 1      | *0109                                   | CO027      | *0109   | CO027      |
| 13   | Arruela encosto eixo expansor          | 1      | *1412                                   | AL010      | *1412   | AL010      |
| 14   | Tampão                                 | N/A    | ....                                    | CO017      | ....    | CO017      |
| 15   | Mola de fixação                        | 1      | *1425                                   | MO002      | *1425   | MO002      |
| 16   | Mola de retorno das sapatas            | 1      | *1426                                   | MO005      | *1426   | MO005      |
| 17   | Rebite                                 | ....   | *1420                                   | RE003      | *1420   | RE003      |
| 18   | Trava do rolete na sapata              | 2      | *5310                                   | CO018      | *5310   | CO018      |
| 19   | Rolete                                 | 2      | *1422                                   | RO001      | *1422   | RO001      |
| 20   | Pino engate mola retorno               | 2      | *1435                                   | PI006      | *1435   | PI006      |
| 21   | Chapa de fixação do sup. Câm./veículo  | 2      | *1518                                   | ....       | *1518   | ....       |
| 22   | Paraf.sext. 1/2"x 13 UNC (Sup. Cam )   | 4      | *3612                                   | ....       | *3612   | ....       |
| 23   | Parafuso M10x1,5 (guarda-Pó)           | 6      | *1616                                   | ....       | *1616   | ....       |
| 24   | Arruela pressão 10mm guarda-pó         | 6      | *1617                                   | AL021      | *1617   | AL021      |
| 25   | Bucha de ancoragem (olhais)            | 2      | *2505                                   | BC003      | *2505   | BC003      |
| 26   | Pino de ancoragem (olhais)             | 2      | *5516                                   | PI010      | *5516   | PI010      |
| 27   | Lona da sapata                         | 0,5    | *CA33                                   | CA33       | *CA33   | CA33       |
| 28   | Sapata de freio s/ lona                | 2      | 4505                                    | PA279      | 4505    | PA279      |
| 29   | Ajustador manual (Catraca)             | 1      | 6034                                    | AM323      | 6034    | AM323      |
| 30   | Guarda-pó integral 16,5" (Fundo)       | 1      | 1615                                    | ....       | 1615    | ....       |
| 31   | Suporte da câmara                      | 1      | 4107                                    | ....       | 4106    | ....       |
| 32   | Eixo expansor                          | 1      | 4109                                    | ....       | 4108    | ....       |
| 33   | Suporte das sapatas(Aranha)            | 1      | 4105                                    | AR233      | 4104    | AR234      |
| 34   | Flange espaçador                       | 1      | 4110                                    | CO059      | 4110    | CO059      |
| 35   | Haste de serviço 20" curta             | 1      | 7934                                    | CO248      | 7934    | CO248      |
| 36   | Porca Sextavada M16                    | 1      | 6111                                    | PO002      | 6111    | PO002      |
| 37   | Forquilha completa                     | 1      | 6187                                    | KCFM97     | 6187    | KCFM97     |

N/A: Não aplicável

\* Peças vendidas somente nos kits reparo ou sob consulta

(Substitui o sistema a óleo)

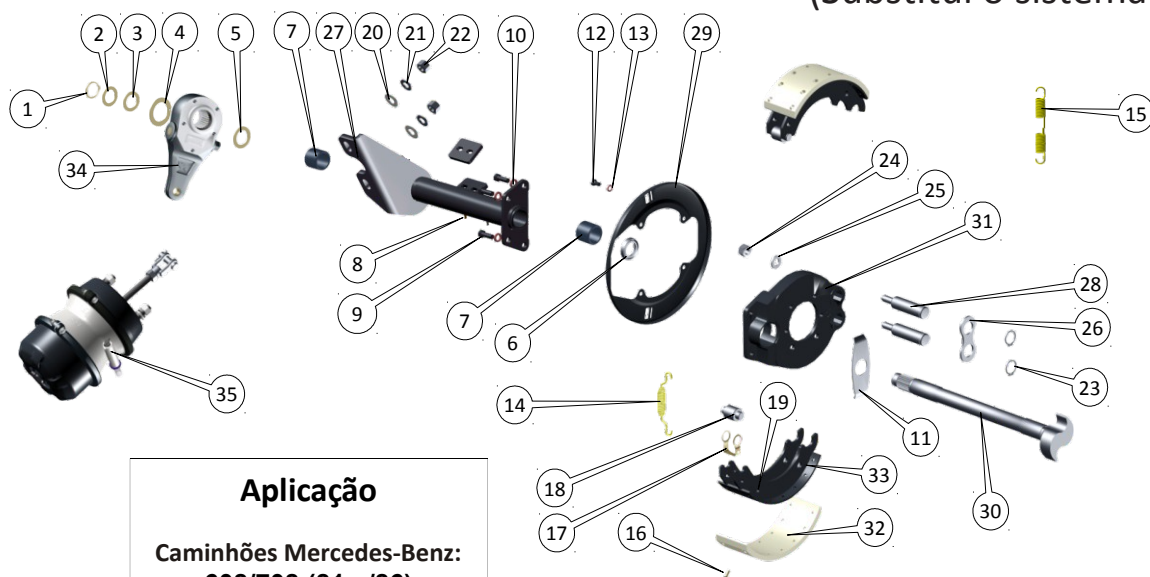

### Aplicação

Caminhões Mercedes-Benz:  
608/708 (81.../86)

**TAMBOR :**

**FRUM => 3531**

**ORIGINAL => 310.356.07.02**

**=> NÃO É NECESSÁRIO TROCAR OS TAMBORES**

| Peças de reposição |  |        | KITS TRAS. C/SB E C/AJUST. MANUAL |            |         |            | KITS TRAS. S/CÂMARA E C/AJUST. MANUAL |            |         |            |
|--------------------|--|--------|-----------------------------------|------------|---------|------------|---------------------------------------|------------|---------|------------|
|                    |  |        | 0801/04                           |            | 0802/04 |            | 0851/04                               |            | 0852/04 |            |
|                    |  |        | REFERÊNCIA DOS ITENS              |            |         |            | REFERÊNCIA DOS ITENS                  |            |         |            |
| Item               | Descrição                                | Quant. | LE                                | COD. MA LE | LD      | COD. MA LD | LE                                    | COD. MA LE | LD      | COD. MA LD |
| 1                  | Anel elástico do eixo expansor           | 1      | *1809                             | AN005      | *1809   | AN005      | *1809                                 | AN005      | *1809   | AN005      |
| 2                  | Arruela espaçadora grossa                | N/A    | ....                              | AL015      | ....    | AL015      | ....                                  | AL015      | ....    | AL015      |
| 3                  | Arruela espaçadora fina                  | N/A    | ....                              | AL012      | ....    | AL012      | ....                                  | AL012      | ....    | AL012      |
| 4                  | Arruela de encosto externa               | 1      | *1428                             | AL003      | *1428   | AL003      | *1428                                 | AL003      | *1428   | AL003      |
| 5                  | Arruela de encosto interna               | 1      | *0110                             | AL004      | *0110   | AL004      | *0110                                 | AL004      | *0110   | AL004      |
| 6                  | Retentor do sup. Câmara                  | 1      | *0109                             | CO027      | *0109   | CO027      | *0109                                 | CO027      | *0109   | CO027      |
| 7                  | Bucha do suporte da câmara               | 2      | *0108                             | ....       | *0108   | ....       | *0108                                 | ....       | *0108   | ....       |
| 8                  | Graxeira reta (Sup. Câmara)              | 1      | *2311                             | CO020      | *2311   | CO020      | *2311                                 | CO020      | *2311   | CO020      |
| 9                  | Parafuso sext. M12x1,5 (Fix. Sup .Cam)   | 4      | *0107                             | PF008      | *0107   | PF008      | *0107                                 | PF008      | *0107   | PF008      |
| 10                 | Arruela de pressão ½ (Fix. Sup. câmara)  | 4      | *0106                             | AL007      | *0106   | AL007      | *0106                                 | AL007      | *0106   | AL007      |
| 11                 | Arruela encosto eixo expansor            | 1      | *1412                             | AL010      | *1412   | AL010      | *1412                                 | AL010      | *1412   | AL010      |
| 12                 | Parafuso sext. M8 x 1,25(Fix. Guarda-pó) | 4      | *0131                             | PF205      | *0131   | PF205      | *0131                                 | PF205      | *0131   | PF205      |
| 13                 | Arruela pressão 8mm (Fix. Guarda-pó)     | 4      | *0130                             | AL008      | *0130   | AL008      | *0130                                 | AL008      | *0130   | AL008      |
| 14                 | Mola de fixação                          | 1      | *1425                             | MO022      | *1425   | MO022      | *1425                                 | MO022      | *1425   | MO022      |
| 15                 | Mola de retorno das sapatas              | 1      | *0911                             | ....       | *0911   | ....       | *0911                                 | ....       | *0911   | ....       |
| 16                 | Rebite                                   | ....   | *1111                             | RE005      | *1111   | RE005      | *1111                                 | RE005      | *1111   | RE005      |
| 17                 | Trava do rolete na sapata                | 2      | *5310                             | ....       | *5310   | ....       | *5310                                 | ....       | *5310   | ....       |
| 18                 | Rolete                                   | 2      | *1422                             | RO001      | *1422   | RO001      | *1422                                 | RO001      | *1422   | RO001      |
| 19                 | Pino engate mola retorno                 | 2      | *1435                             | PI006      | *1435   | PI006      | *1435                                 | PI006      | *1435   | PI006      |
| 20                 | Arruela lisa da câmara                   | 2      | *6109                             | AL004      | *6109   | AL004      | *6109                                 | AL004      | *6109   | AL004      |
| 21                 | Arruela de pressão da câmara             | 2      | *6110                             | ....       | *6110   | ....       | *6110                                 | ....       | *6110   | ....       |
| 22                 | Porca sextavada da câmara                | 2      | *6111                             | PO002      | *6111   | PO002      | *6111                                 | PO002      | *6111   | PO002      |
| 23                 | Anel elástico do pino da sapata          | 2      | *1117                             | ....       | *1117   | ....       | *1117                                 | ....       | *1117   | ....       |
| 24                 | Porca do pino da sapata                  | 2      | *6111                             | ....       | *6111   | ....       | *6111                                 | ....       | *6111   | ....       |
| 25                 | Arruela de pressão do pino da sapata     | 2      | *6110                             | ....       | *6110   | ....       | *6110                                 | ....       | *6110   | ....       |
| 26                 | Algema do pino da sapata                 | 1      | *0910                             | ....       | *0910   | ....       | *0910                                 | ....       | *0910   | ....       |
| 27                 | Suporte da câmara                        | 1      | 0805                              | ....       | 0806    | ....       | 0805                                  | ....       | 0806    | ....       |
| 28                 | Pino de ancoragem (olhais)               | 2      | *0823                             | ....       | *0823   | ....       | *0823                                 | ....       | *0823   | ....       |
| 29                 | Guarda-pó integral                       | 1      | 0813                              | ....       | 0813    | ....       | 0813                                  | ....       | 0813    | ....       |
| 30                 | Eixo expansor                            | 1      | 0821                              | ....       | 0822    | ....       | 0821                                  | ....       | 0822    | ....       |
| 31                 | Suporte das sapatas(Aranha)              | 1      | 0803                              | ....       | 0804    | ....       | 0803                                  | ....       | 0804    | ....       |
| 32                 | Lona da sapata                           | 0,5    | *MB/187                           | ....       | *MB/187 | ....       | *MB/187                               | ....       | *MB/187 | ....       |
| 33                 | Sapata de freio s/lona                   | 2      | 0824                              | ....       | 0824    | ....       | 0824                                  | ....       | 0824    | ....       |
| 34                 | Ajustador manual (Catraca)               | 1      | 6010                              | ....       | 6010    | ....       | 6010                                  | ....       | 6010    | ....       |
| 35                 | Câmara de freio                          | 1      | 7627                              | ....       | 7627    | ....       | ....                                  | ....       | ....    | ....       |

N/A: Não aplicável

\* Peças vendidas somente nos kits reparo ou sob consulta

(Substitui o sistema a óleo)



### Aplicação

Caminhões Mercedes-Benz:  
709/710/912/914  
Micro-ônibus:  
O 814

**TAMBOR :**

FRUM => 3571

ORIGINAL => 688.423.70.01

**=> NÃO É NECESSÁRIO TROCAR OS TAMBORES**

| Peças de reposição |  |        | KITS TRAS. C/SB E C/AJUST. MANUAL |            |         |            | KITS TRAS. S/CÂMARA E C/AJUST. MANUAL |            |         |            |
|--------------------|--|--------|-----------------------------------|------------|---------|------------|---------------------------------------|------------|---------|------------|
|                    |  |        | 0901/04                           |            | 0902/04 |            | 0951/04                               |            | 0952/04 |            |
|                    |  |        | REFERÊNCIA DOS ITENS              |            |         |            | REFERÊNCIA DOS ITENS                  |            |         |            |
| Item               | Descrição                                | Quant. | LE                                | COD. MA LE | LD      | COD. MA LD | LE                                    | COD. MA LE | LD      | COD. MA LD |
| 1                  | Anel elástico do eixo expensor           | 1      | *1809                             | AN005      | *1809   | AN005      | *1809                                 | AN005      | *1809   | AN005      |
| 2                  | Arruela espaçadora grossa                | N/A    | ....                              | AL015      | ....    | AL015      | ....                                  | AL015      | ....    | AL015      |
| 3                  | Arruela espaçadora fina                  | N/A    | ....                              | AL012      | ....    | AL012      | ....                                  | AL012      | ....    | AL012      |
| 4                  | Arruela de encosto externa               | 1      | *1428                             | AL003      | *1428   | AL003      | *1428                                 | AL003      | *1428   | AL003      |
| 5                  | Arruela de encosto interna               | 1      | *0110                             | AL004      | *0110   | AL004      | *0110                                 | AL004      | *0110   | AL004      |
| 6                  | Retentor do sup. Câmara                  | 1      | *0109                             | CO027      | *0109   | CO027      | *0109                                 | CO027      | *0109   | CO027      |
| 7                  | Bucha do suporte da câmara               | 2      | *0108                             | ....       | *0108   | ....       | *0108                                 | ....       | *0108   | ....       |
| 8                  | Graxeira reta (Sup. Câmara)              | 1      | *2311                             | CO020      | *2311   | CO020      | *2311                                 | CO020      | *2311   | CO020      |
| 9                  | Parafuso sext. M12x1,5 (Fix. Sup .Cam)   | 4      | *0107                             | PF008      | *0107   | PF008      | *0107                                 | PF008      | *0107   | PF008      |
| 10                 | Arruela de pressão 1/2 (Fix. Sup.câmara) | 4      | *0106                             | AL007      | *0106   | AL007      | *0106                                 | AL007      | *0106   | AL007      |
| 11                 | Arruela encosto eixo expensor            | 1      | *1412                             | AL010      | *1412   | AL010      | *1412                                 | AL010      | *1412   | AL010      |
| 12                 | Parafuso sext. M8 x 1,25 (Fix.Guarda-pó) | 4      | *0131                             | PF205      | *0131   | PF205      | *0131                                 | PF205      | *0131   | PF205      |
| 13                 | Arruela pressão 8mm (Fix. Guarda-pó)     | 4      | *0130                             | AL008      | *0130   | AL008      | *0130                                 | AL008      | *0130   | AL008      |
| 14                 | Mola de fixação                          | 1      | *1425                             | MO022      | *1425   | MO022      | *1425                                 | MO022      | *1425   | MO022      |
| 15                 | Mola de retorno das sapatas              | 1      | *0911                             | ....       | *0911   | ....       | *0911                                 | ....       | *0911   | ....       |
| 16                 | Rebite                                   | ....   | *1111                             | RE005      | *1111   | RE005      | *1111                                 | RE005      | *1111   | RE005      |
| 17                 | Trava do rolete na sapata                | 2      | *5310                             | ....       | *5310   | ....       | *5310                                 | ....       | *5310   | ....       |
| 18                 | Rolete                                   | 2      | *1422                             | RO001      | *1422   | RO001      | *1422                                 | RO001      | *1422   | RO001      |
| 19                 | Pino engate mola retorno                 | 2      | *1435                             | PI006      | *1435   | PI006      | *1435                                 | PI006      | *1435   | PI006      |
| 20                 | Arruela lisa da câmara                   | 2      | *6109                             | AL004      | *6109   | AL004      | *6109                                 | AL004      | *6109   | AL004      |
| 21                 | Arruela de pressão da câmara             | 2      | *6110                             | ....       | *6110   | ....       | *6110                                 | ....       | *6110   | ....       |
| 22                 | Porca sextavada da câmara                | 2      | *6111                             | PO002      | *6111   | PO002      | *6111                                 | PO002      | *6111   | PO002      |
| 23                 | Anel elástico do pino da sapata          | 2      | *1117                             | ....       | *1117   | ....       | *1117                                 | ....       | *1117   | ....       |
| 24                 | Porca do pino da sapata                  | 2      | *6111                             | ....       | *6111   | ....       | *6111                                 | ....       | *6111   | ....       |
| 25                 | Arruela de pressão do pino da sapata     | 2      | *6110                             | ....       | *6110   | ....       | *6110                                 | ....       | *6110   | ....       |
| 26                 | Algema do pino da sapata                 | 1      | *0910                             | ....       | *0910   | ....       | *0910                                 | ....       | *0910   | ....       |
| 27                 | Suporte da câmara                        | 1      | 0905                              | ....       | 0906    | ....       | 0905                                  | ....       | 0906    | ....       |
| 28                 | Pino de ancoragem (olhais)               | 2      | *0917                             | ....       | *0917   | ....       | *0917                                 | ....       | *0917   | ....       |
| 29                 | Guarda-pó integral                       | 1      | 0912                              | ....       | 0912    | ....       | 0912                                  | ....       | 0912    | ....       |
| 30                 | Eixo expensor                            | 1      | 0915                              | ....       | 0916    | ....       | 0915                                  | ....       | 0916    | ....       |
| 31                 | Suporte das sapatas (Aranha)             | 1      | 0903                              | ....       | 0904    | ....       | 0903                                  | ....       | 0904    | ....       |
| 32                 | Lona da sapata                           | 0,5    | MB/193                            | ....       | MB/193  | ....       | MB/193                                | ....       | MB/193  | ....       |
| 33                 | Sapata de freio s/ lona                  | 2      | 0914                              | ....       | 0914    | ....       | 0914                                  | ....       | 0914    | ....       |
| 34                 | Ajustador manual (Catraca)               | 1      | 6010                              | ....       | 6010    | ....       | 6010                                  | ....       | 6010    | ....       |
| 35                 | Câmara de freio                          | 1      | 7627                              | ....       | 7627    | ....       | ....                                  | ....       | ....    | ....       |

N/A: Não aplicável

\* Peças vendidas somente nos kits reparo ou sob consulta

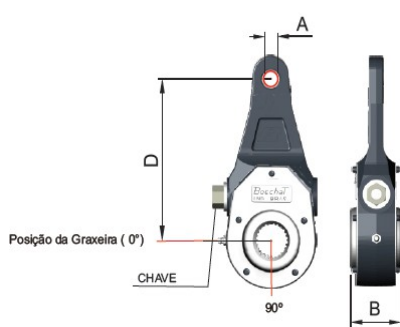

FIG. 01



FIG. 02

|   |  |
|---|--|
| <b>6010 (Fig. 01)</b>                                   | <b>AJUSTADOR MANUAL DE FREIO 5" GRAX. 0° (CATRACA)</b> |
| CHAVE : 19,00mm<br>Nº ESTRIAS : 28<br>QUANT. FUROS : 01 | $\varnothing A = 16,00$                                |
|   | B = 39,00  |
|   | D = 127,00   |
| 608 / 708 / 912 / 914 (Aplicado nos Sistema Boechat)    |  |

|   |   |
|---|---|
| <b>6015 / COD. MA AM012 (Fig. 02)</b>                   | <b>AJUSTADOR MANUAL DE FREIO 6"/7" GRAX. 0° (CATRACA)</b> |
| CHAVE : 19,00mm<br>Nº ESTRIAS : 10<br>QUANT. FUROS : 02 | $\varnothing A = 16,00$                                   |
|   | B = 39,00   |
|   | C = 177,80/ D = 152,40                                    |
| Trucks em geral e Freios MB Boechat                     |   |

|   |  |
|---|--|
| <b>6034 / COD. MA AM314/322/323 (Fig. 01)</b>   | <b>AJUSTADOR MANUAL DE FREIO 6" TRAS. GRAX. 0° (CATRACA)</b> |
| CHAVE : 19,00mm<br>Nº ESTRIAS : 28<br>QUANT. FUROS : 01                                     | $\varnothing A = 12,70$                                      |
|   | B = 50,80  |
|   | D = 152,40   |
| Adaptações caminhões Mercedes-Benz:<br>1113 1313 até 2213 e 1316<br>1513, 1516, 1519 e 2219 |  |

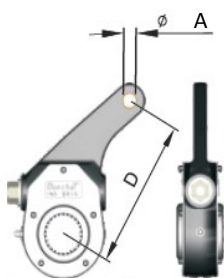

FIG. 01

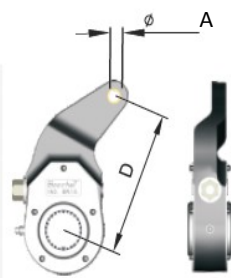

FIG. 02

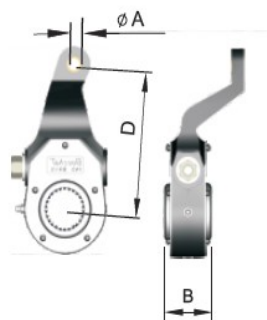

FIG. 03

|  |  |
|--|--|
| <b>6048(LE/LD)</b> COD. MA AM205/orig.: 3454207438(FIG. 01)  | <b>AJUSTADOR MANUAL DE FREIO TRASEIRO GRAX. 0º (CATRACA)</b> |
| <b>6049(LE/LD)</b> COD. MA AM205/orig.: 3454207538(FIG. 01)  | $\varnothing A = 14,28$                                      |
| <b>CHAVE : 19,00mm (Original)</b><br><b>Nº ESTRIAS : 26</b><br><b>QUANT. FUIROS : 01</b>   | B = 50,80  |
|  | D = 146,00   |
| LK-1618 L-1517 LS-1314 OH-1315 LS-1519 OH-1314 L-2216 OF-1113 LB-2213 LS-1524 LK-1214 LB-2220 L-2314 L-1924-A LS-1934 LK-1317 OH-1420 LK-1114 L-1218 OH-1518 L-1520 L-2635 L-1621 L-1516 L-1318 OF-1314 OH-1625-L 1215-C L-1418 L-2217 LS-1941 LS-1932 LK-1620 L-2325 L-1214 LS-1929 LB-2325 LK-1514 LB-2216 LB-2219 L-1620 L-1518 LS-1113 L-1316 LK-1414 L-1113 L-1314 LS-1114 OH-1517 L-1519 OH-1419 L-1614 LS-1924-A L-1514 OH-1316 OF-1618 L-2214 LK-2214 LK-1316 1718-M LK-1314 L-1513 1721-S LS-1935 LS-1933 LK-1113 LK-2325 L-2013 L-1317 OH-1318 L-1625 LK-1518 OH-1418 LK-1614 LK-2219 L-2225 OF-1318 LB-2214 LK-1318 L-1618 LK-2213 LK-1513 OF-1313 OH-1621 LE LB-2318 L-2220 OH-1421-L LK-2216 L-1414 LK-1517 LB-2217 1718-A LS-1520 LK-1313 OH-1313 1214-C LK-2220 L-1114 OF-1315 LS-1313 LS-1625 L-2213 L-2414 LS-1525 OH-1635-L LK-2217 L-1622 L-1313 LK-1516 OF-1620 LK-2318 L-2014 L-2219 L-2318 OF-1114 |  |

|  |  |
|--|--|
| <b>6050(LD)</b> /COD. MA AM201/orig.: 3454207238(FIG. 02)  | <b>AJUSTADOR MANUAL DE FREIO TRASEIRO GRAX. 0º (CATRACA)</b> |
| <b>6051(LE)</b> /COD. MA AM202/orig.: 3454207338(FIG. 02)  | $\varnothing A = 14,28$                                      |
| <b>CHAVE : 19,00mm (Original)</b><br><b>Nº ESTRIAS : 26</b><br><b>QUANT. FUIROS : 01</b>   | B = 50,80  |
|  | D = 144,25   |
| L-1517 LK-1113 L-1418 1214-C L-1214 L-1114 OF-1315 L-1317 LS-1313 LA-1418 OF-1113 LK-1214 L-1625 LK-1418 LA-1314 LAK-1314 L-1518 OF-1318 LAK-1313 LS-1113 OF-1115 LK-1318 L-1316 L-1313 LK-1414 L-1113 LK-1317 L-1618 LK-1114 OF-1313 L-1314 LS-1114 L-1218 L-1614 L-1514 OF-1620 OF-1618 LAK-1418 LA-1313 LK-1316 L-1516 L-1318 OF-1114 OF-1314 L-1414 L-1513 |  |

|   |  |
|---|--|
| <b>6052(LD)</b> /COD. MA AM203/orig.: 3454207038(FIG. 03)   | <b>AJUSTADOR MANUAL DE FREIO TRASEIRO GRAX. 0º (CATRACA)</b> |
| <b>6053(LE)</b> /COD. MA AM204/orig.: 3454207138(FIG. 03)   | $\varnothing A = 14,28$                                      |
| <b>CHAVE : 19,00mm (Original)</b><br><b>Nº ESTRIAS : 26</b><br><b>QUANT. FUIROS : 01</b>  | B = 50,80  |
|   | D = 145,34   |
| LS-1935 / LB-2217 / LS-1933 / LK-2325 / L-2217 / LS-1941 / L-2013 / LS-1932 L-2325 / LK-2220 / LS-1929 / L-2216 / L-2638 / L-2213 / LB-2213 / L-2414 LB-2325 / LB-2216 / LB-2220 / LB-2219 / LK-2219 / L-2225 / LK-2217 / LB-2214 L-2314 / LS-1934 / LK-2213 / LS-1924-A / L-2214 / LK-2318 / LB-2318 / LK-2214 LS-1630 / L-2014 / L-2635 / L-2220 / LS-2635 / L-2219 / LK-2216 / L-2318 / L-2215 |  |



# AJUSTADORES DOS KITS DE FREIO MERCEDES-BENZ

(SISTEMA ORIGINAL)

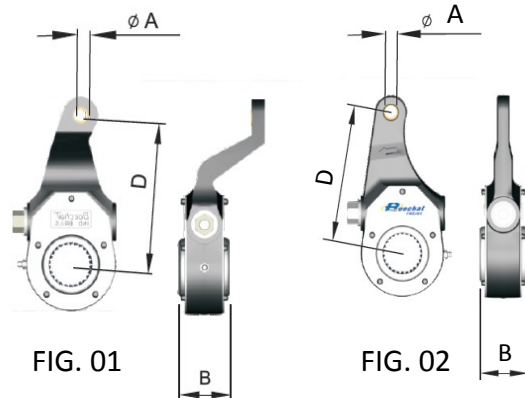

FIG. 01

FIG. 02

|  |  |
|--|--|
| <b>6054(LD)/</b> COD. MA AM204/orig.: 3454207938 <b>(Fig. 01)</b>  | <b>AJUSTADOR MANUAL DE FREIO TRASEIRO GRAX. 0º (CATRACA)</b> |
| <b>6055(LE)/</b> COD. MA AM203/orig.: 3454207838 <b>(Fig. 01)</b>  | $\varnothing A = 14,28$                                      |
| <b>CHAVE : 19,00mm (Original)</b><br><b>Nº ESTRIAS : 26</b><br><b>QUANT. FUROS : 01</b>  | B = 50,80  |
|  | D = 145,34   |
| LS-1938 / LB-2217 / LS-1933 / LK-2325 / L-2217 / LS-1941 / L-2013 / LS1932 / L-2325<br>LK-2220 / LS1929 / L-2216 / L2638 / L-2213 / LB-2213 / L2414 / LB-2325 / LB-2216 / LB-2220<br>LB-2219 / LK-2219 / L-2225 / LK-2217 / LB-2214 / L-2314 / LS-1934 / LK-2213 / LS-1924-A<br>L-2214 / LK-2318 / LB-2318 / LK-2214 / LS-1630 / L2014 / L-2635 / L-2220 / LS-2635 / L-2219<br>LK-2216 / L-2318 / L-2215 |  |

|   |  |
|---|--|
| <b>6056 (LD) /</b> orig.: 3454209238 <b>(Fig. 01)</b>                                   | <b>AJUSTADOR MANUAL DE FREIO TRASEIRO GRAX. 0º (CATRACA)</b> |
| <b>6057 (LE) /</b> orig.: 3454209138 <b>(Fig. 01)</b>                                   | $\varnothing A = 14,28$                                      |
| <b>CHAVE : 19,00mm (Original)</b><br><b>Nº ESTRIAS : 26</b><br><b>QUANT. FUROS : 01</b> | B = 50,80  |
|   | D = 145,34   |
| 1620 e 1720 6x2, 1720 K<br>L/LK-1318, 1620, 2325<br>LS-1632, 1634                       |  |

|   |  |
|---|--|
| <b>6058 (LD) /</b> orig.: 3454209038 <b>(Fig. 01)</b>                                   | <b>AJUSTADOR MANUAL DE FREIO TRASEIRO GRAX. 0º (CATRACA)</b> |
| <b>6059 (LE) /</b> orig.: 3454208938 <b>(Fig. 01)</b>                                   | $\varnothing A = 14,28$                                      |
| <b>CHAVE : 19,00mm (Original)</b><br><b>Nº ESTRIAS : 26</b><br><b>QUANT. FUROS : 01</b> | B = 50,80  |
|   | D = 145,34   |
| LS-1524,1525,1625,1626,1630   |  |

|   |  |
|---|--|
| <b>6060(LE/LD)/</b> orig.: W3844207538/K3844207638 <b>(Fig. 02)</b>                     | <b>AJUSTADOR MANUAL DE FREIO TRASEIRO GRAX. 180º (CATRACA)</b> |
| <b>CHAVE : 19,00mm (Original)</b><br><b>Nº ESTRIAS : 26</b><br><b>QUANT. FUROS : 01</b> | $\varnothing A = 14,28$  |
|   | B = 50,80  |
|   | D = 146,53   |
| 1620 e 1720 6x2, 1720 K<br>L/LK-1318, 1620<br>LS-1632, 1634, 1215, 1420, 1728 O-400     |  |



FIG. 01

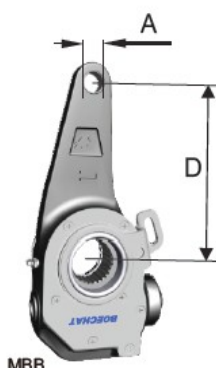

FIG. 02

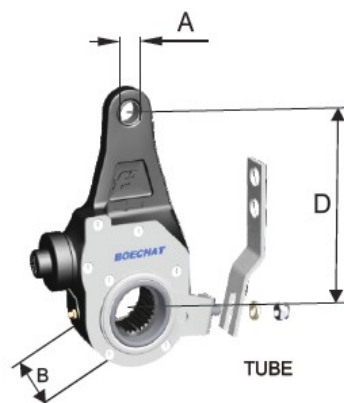
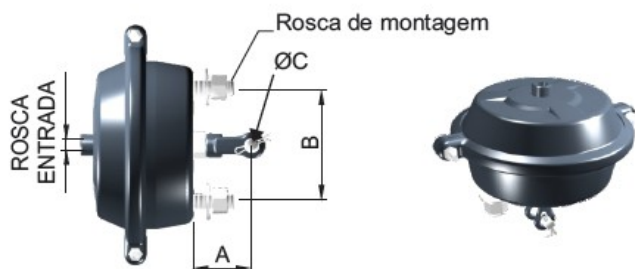

FIG. 03

|  |   |
|--|---|
| <b>5775 (LE/LD) Fig. 03</b>                      | <b>AJUSTADOR AUTOM. DE FREIO 5" TRASEIRO GRAX. 0º</b> |
| CHAVE : 14,00mm                                  | $\varnothing A = 16,00$                               |
| Nº ESTRIAS : 28 (ADAPTAÇÃO)                      | B = 39,00   |
| QUANT. FUROS : 01                                | D = 127,00  |
| 608/708/912/914/ O 814 (ADAPTAÇÃO FREIO BOECHAT) |   |

|   |   |
|---|---|
| <b>5780 (LE/LD) Fig. 01</b><br>Cod. Original : 6174200238<br>Cod. Eckisil : 90954<br>Cod. Haldex : 70954HB  | <b>AJUSTADOR AUTOM. DE FREIO DIANTEIRO GRAX. 0º</b> |
| CHAVE : 14,00mm   | $\varnothing A = 14,28$                             |
| Nº ESTRIAS : 26 (ORIGINAL)  | B = 50,80   |
| QUANT. FUROS : 01   | D = 145,00  |
| 1214/18, 1418, 1714/18, 1721 - M96, 2418, C1214, K1214, 1414/18, 1718, LS1518, 1622/25/30/33, L1214/15/18, 1414, 1518, 1614/15/18/19/20/21/22 L1625/33, 2314/18/25, 1418E, L11451, 1218, 1418, 1620 - M96, LK1218, 1620M96, LA1418/19/20, LB 2325, LK1418E, LK1214/15, 1414, 1518, 1614/15/18/21, 2318/25, O371RSD/UPA, O400RSD/UPA (plataforma) OC1114, 1214, OF1114/15, 1214/15/45, 1315/18/20, OF1417/18, 1618/20, 1721, OH1314/15/16/18/20, OH1418/20, 1520/22/26/70, OH1314L/15L/16L/18L OH1320L, 1418L/20L, 1520L/22L/70L |   |

|  |  |
|--|--|
| <b>5781 (LE/LD) Fig. 02</b><br>Cod. Original : 3844207438<br>Cod. Eckisil : 99186<br>Cod. Haldex : 79186HB | <b>AJUSTADOR AUTOM. DE FREIO TRASEIRO GRAX. 180º</b> |
| CHAVE : 14,00mm  | $\varnothing A = 14,28$                              |
| Nº ESTRIAS : 26 (ORIGINAL)   | B = 50,80  |
| QUANT. FUROS : 01  | D = 145,00   |
| L11451, 1218, 1620 - M96, LK1218, 1620 - M96 OF1417, 1721  |  |



|  |   |
|--|---|
| <b>6081</b>  | <b>CÂMARA SIMPLES 20" DIANT. HC (CUÍÇA)</b> |
| ROSCA ENTRADA DE AR : M16<br>ROSCA DE MONTAGEM : M16<br>TIPO DE FORQUILHA : Manual                                 | A = 65,00                                   |
|  | B = 100,00                                  |
|  | Ø C = 14,00                                 |
| Aplicação : Caminhão 1214 DIANT.   |   |
| <b>6082</b>  | <b>CÂMARA SIMPLES 20" DIANT. HC (CUÍÇA)</b> |
| ROSCA ENTRADA DE AR : M16<br>ROSCA DE MONTAGEM : M16<br>TIPO DE FORQUILHA : Manual                                 | A = 65,00                                   |
|  | B = 108,00                                  |
|  | Ø C = 14,00                                 |
| Aplicação : Caminhão 1418 DIANT.   |   |
| <b>6083</b> COD. MA CS219/220  | <b>CÂMARA SIMPLES 20" DIANT. HC (CUÍÇA)</b> |
| ROSCA ENTRADA DE AR : M16<br>ROSCA DE MONTAGEM : M16<br>TIPO DE FORQUILHA : Manual                                 | A = 65,00                                   |
|  | B = 120,00                                  |
|  | Ø C = 14,00                                 |
| Aplicação :<br>L-1618, 1620<br>LK-1414, 1618, 1620, 1621<br>LS-1924-A, 1929, 1932, 1933, 1934,<br>1935, 1625, 2635 |   |
| <b>6092</b>  | <b>CÂMARA SIMPLES 24" DIANT. HC (CUÍÇA)</b> |
| ROSCA ENTRADA DE AR : M16<br>ROSCA DE MONTAGEM : M16<br>TIPO DE FORQUILHA : Manual                                 | A = 69,90                                   |
|  | B = 100,00                                  |
|  | Ø C = 14,00                                 |
| Aplicação : Caminhão 1214 DIANT.   |   |
| <b>6093 (FIG. 02)</b>  | <b>CÂMARA SIMPLES 24" DIANT. HC (CUÍÇA)</b> |
| ROSCA ENTRADA DE AR : M16<br>ROSCA DE MONTAGEM : M16<br>TIPO DE FORQUILHA : Manual                                 | A = 69,90                                   |
|  | B = 108,00                                  |
|  | Ø C = 14,00                                 |
| Caminhão 1418 DIANT.   |   |
| <b>6094 /</b> COD. MA CS346 <b>(FIG. 02)</b>   | <b>CÂMARA SIMPLES 24" DIANT. HC (CUÍÇA)</b> |
| ROSCA ENTRADA DE AR : M16<br>ROSCA DE MONTAGEM : 5/8" UNC<br>TIPO DE FORQUILHA : Manual                            | A = 69,90                                   |
|  | B = 120,00                                  |
|  | Ø C = 12,70                                 |
| L/LK-1618, 1620  |   |

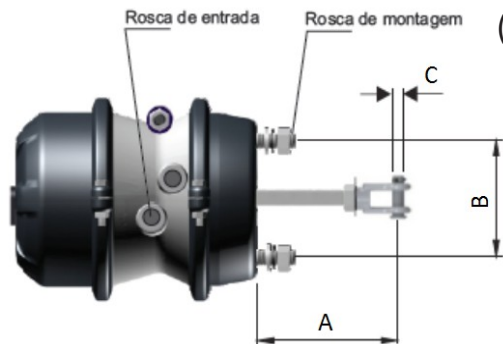

|   |   |
|---|---|
| <b>7050(LD) /</b> COD. MA SB548 <b>(FIG. 01)</b>  | <b>CÂMARA DUPLA 30" X 30" TRAS. HL (SB)</b> |
| <b>7051(LE) /</b> COD. MA SB548 <b>(FIG. 01)</b>  | A = 285,00                                  |
| <b>ROSCA ENTRADA DE AR : M16<br/>ROSCA DE MONTAGEM : M16<br/>TIPO DE FORQUILHA : Manual</b>   | B = 100,00                                  |
|   | Ø C = 14,00                                 |
| L-1115 / LAS-1113 / 1215-C / LK-1113 / 1218 / LPO-1113 / LS-1115 / 1214-C<br>L-1214 / L-1114 / L-1118 / LK-1214 / LS-1118 / LS-1113 / L-1113 / LK-1114 / LAK-1113<br>LS-1114 / LK-1115 / L-1218 / LP-1113 / LK-1118 / K-1214 / 1214 / LA-1113 |   |

|  |   |
|--|---|
| <b>7100 /</b> COD. MA SB549 <b>(LD)</b>  | <b>CÂMARA DUPLA 30"X30" TRAS. HL (SB)</b> |
| <b>7101 /</b> COD. MA SB549 <b>(LE)</b>  | A = 285,00                                |
| <b>ROSCA ENTRADA DE AR : M16<br/>ROSCA DE MONTAGEM : M16<br/>TIPO DE FORQUILHA : Manual</b>  | B = 108,00                                |
|  | Ø C = 14,00                               |
| K-1418 / LS-1314 / 1215-C / L-1418 / LK-1313 / 1218 / K-1414 / 1214-C<br>L-1214 / L-1317 / LS-1313 / LA-1418 / LK-1214 / 1420 / LK-1418 / LA-1314<br>LAK-1314 / LA-1316 / LA-1318 / LAK-1313 / LK-1318 / L-1316 / L-1313 / LK-1414<br>LK-1317 / L-1314 / L-1218 / LAK-1317 / LAK-1316 / LAK-1418 / LA-1313 / K-1214<br>LK-1316 / 1418 / 1214 / LA-1317 / L-1318 / LAK-1318 / L-1414 / L-1319 / LK-1314 |   |
| <b>7150 (LD)</b>   | <b>CÂMARA DUPLA 24"X30" TRAS. HL (SB)</b> |
| <b>7151 (LE)</b>   | A = 201,00                                |
| <b>ROSCA ENTRADA DE AR : M16<br/>ROSCA DE MONTAGEM : M16<br/>TIPO DE FORQUILHA : Manual</b>  | B = 108,00                                |
|  | Ø C = 14,00                               |
| OF-1113/1114/1115/1314/1315  |   |

|  |   |
|--|---|
| <b>7200 /</b> COD. MA SB527 <b>(LD)</b>  | <b>CÂMARA DUPLA 30"X30" TRAS. HL (SB)</b> |
| <b>7201 /</b> COD. MA SB527 <b>(LE)</b>  | A = 285,00                                |
| <b>ROSCA ENTRADA DE AR : M16<br/>ROSCA DE MONTAGEM : M16<br/>TIPO DE FORQUILHA : Manual</b>  | B = 120,00                                |
|  | Ø C = 12,70                               |
| LK-1618 / L-1517 / LK-1520 / LK-1620 / L-1630 / LK-1514 / L-1625 / LK-1518<br>LK-1614 / L-1620 / L-1518 / L-1622 6x2 / L-1622 / L-1635 / LK-1621 / L-1618<br>LK-1513 / L-1519 / L-1614 / LK-1516 / L-1514 / L-1520 / L-1621 / L-1516<br>LK-1519 / LK-1517 / L-1513 |   |
| <b>7250 /</b> COD. MA SB320 <b>(LD)</b>  | <b>CÂMARA DUPLA 24"X30" TRAS. HC (SB)</b> |
| <b>7251 /</b> COD. MA SB320 <b>(LE)</b>  | A = 69,90                                 |
| <b>ROSCA ENTRADA DE AR : M16<br/>ROSCA DE MONTAGEM : 5/8"UNC<br/>TIPO DE FORQUILHA : Manual</b>  | B = 120,00                                |
|  | Ø C = 12,70                               |
| L-1620   |   |

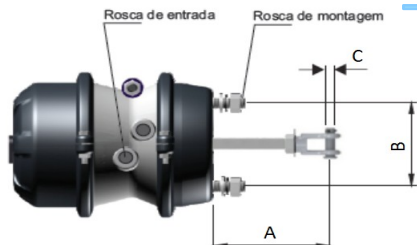

|  |  |
|--|--|
| <b>7600 (LE/LD)</b>  | <b>CÂMARA DUPLA 20"X30" TRAS. HC (SB)</b>  |
| ROSCA ENTRADA DE AR : 1/4" NPT<br>ROSCA DE MONTAGEM : M16<br>TIPO DE FORQUILHA : Manual  | A = 69,90<br>B = 120,00<br>Ø C = 15,80     |
| MB-608 / 708 / 912 / 914 (Mola Ø12,7mm) <b>Até 2014</b><br>Obs.: Para freio Boechat adaptado.  |  |
| <b>7627 (LE/LD)</b>  | <b>CÂMARA DUPLA 16"X24" TRAS. HC (SB)</b>  |
| ROSCA ENTRADA DE AR : M16<br>ROSCA DE MONTAGEM : M16<br>TIPO DE FORQUILHA : Manual   | A = 72,00<br>B = 76,00<br>Ø C = 15,80      |
| MB-608 / 708 / 912 / 914 (Mola Ø12,7mm) <b>2015/...</b><br>Obs.: Para freio Boechat adaptado.  |  |
| <b>7651/01 / SB203 (LE/LD)</b>   | <b>CÂMARA DUPLA 20"X30" TRAS. HC (SB)</b>  |
| ROSCA ENTRADA DE AR : M16<br>ROSCA DE MONTAGEM : M16<br>TIPO DE FORQUILHA : Manual   | A = 69,90<br>B = 120,00<br>Ø C = 12,70     |
| LK-1618 / L-1622 6x2 / L-1622 / L-1924-A / L-1635 / LK-1621 / L-1714 / L-1418<br>L-1618 / L-2013 / LK-1620 / L-1218 / L-1630 / L-1614 / L-2014 / L-1621<br>LK-1714 / L-1625 / LK-1614 / L-1620 ( Mola Ø13,7mm)<br>Obs.: Para Mercedes-Benz com freio a ar original                                 |  |
| <b>7652 / SB205 (LE/LD)</b>  | <b>CÂMARA DUPLA 20"X30" TRAS. HL (SB)</b>  |
| ROSCA ENTRADA DE AR : M16<br>ROSCA DE MONTAGEM : M16<br>TIPO DE FORQUILHA : Manual   | A = 285,00<br>B = 120,00<br>Ø C = 12,70    |
| L-2318   |  |
| <b>7660 (LD)</b>   | <b>CÂMARA DUPLA 20"X30" TRAS. HL (SB)</b>  |
| <b>7661 (LE)</b>   | A = 287,00                                 |
| ROSCA ENTRADA DE AR : M16<br>ROSCA DE MONTAGEM : M16<br>TIPO DE FORQUILHA : Manual (HASTE TODA ROSQUEADA)  | B = 100,00<br>Ø C = 14,00                  |
| 1114 / 1214 ( Mola Ø14,7mm)<br>( Intercambiável com original )   |  |
| <b>7670 / COD. MA SB207 (LD)</b>   | <b>CÂMARA DUPLA 20"X30" TRAS. HL (SB)</b>  |
| <b>7671 / COD. MA SB207 (LE)</b>   | A = 346,00                                 |
| ROSCA ENTRADA DE AR : M16<br>ROSCA DE MONTAGEM : M16<br>TIPO DE FORQUILHA : Manual (HASTE TODA ROSQUEADA)  | B = 108,00<br>Ø C = 14,00                  |
| LA-1318 / OF-1115 / LK-1318 / LS-1314 / LK-1414 / LK-1317 / L-1418<br>L-1314 / LAK-1317 / OF-1315 / L-1317 / LAK-1418 / LA-1418 / OF-1113<br>LA-1317 / L-1318 / LAK-1318 / LK-1418 / LA-1314 / OF-1114 / LAK-1314<br>OF-1314 / L-1414 / LK-1314 ( Mola Ø14,7mm)<br>( Intercambiável com original ) |  |
| <b>7680 / COD. MA SB208 (LD)</b>   | <b>CÂMARA DUPLA 20"X30" TRAS. HL (SB)</b>  |
| <b>7681 / COD. MA SB208 (LE)</b>   | A = 346,00                                 |
| ROSCA ENTRADA DE AR : M16<br>ROSCA DE MONTAGEM : M16<br>TIPO DE FORQUILHA : Manual (HASTE TODA ROSQUEADA)  | B = 120,00<br>Ø C = 14,00                  |
| LK-1618 / L-1517 / L-1618 / LK-1513 / L-1614 / LK-1516 / L-1514 / L-1516<br>LK-1514 / L-1625 / LK-1518 / LK-1614 / LK-1517 / L-1513 / L-1518 ( Mola Ø14,7mm)<br>( Intercambiável com original )  |  |
| <b>7701 / COD. MA SB320</b>  | <b>CÂMARA DUPLA 24"X30" TRAS. HC (SB)</b>  |
| ROSCA ENTRADA DE AR : M16<br>ROSCA DE MONTAGEM : M16<br>TIPO DE FORQUILHA : Manual   | A = 69,90<br>B = 120,00<br>Ø C = 14,00     |
| MBB 1620   |  |
| <b>7908 / COD. MA SB579 (LE/LD)</b>  | <b>CÂMARA DUPLA 30"X 30" TRAS. HC (SB)</b> |
| ROSCA ENTRADA DE AR : 3/8" NPT<br>ROSCA DE MONTAGEM : 5/8" UNC<br>TIPO DE FORQUILHA : Manual   | A = 69,90<br>B = 120,00<br>Ø C = 12,70     |
| Adaptações:<br>Caminhões MBB 1113<br>Caminhões MBB 1313 a 2213 e 1316<br>Caminhões MBB 1513, 1516, 1519 e 2219   |  |

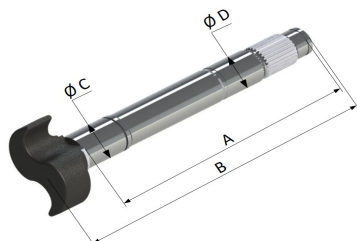

PERFIL CAME "S"

PERFIL CAME "Z"

|  |                            |
|--|----------------------------|
| <b>1007 (Z-LE)</b>                       | <b>EIXO FB. 28 ESTRIAS</b> |
| <b>1008 (S-LD)</b>                       | A = 405,00                 |
| <b>APLICAÇÃO :<br/>ADAPTAÇÃO BOECHAT</b> | B = 461,00                 |
|  | ØC = 38,00 / ØD = 38,00    |
| <b>1313 A 2213</b>                       |                            |

|  |                                    |
|--|------------------------------------|
| <b>1216 (Z-LE)</b>                       | <b>EIXO FB 28 ESTRIAS TRASEIRO</b> |
| <b>1217 (S-LD)</b>                       | A = 390,00                         |
| <b>APLICAÇÃO :<br/>ADAPTAÇÃO BOECHAT</b> | B = 460,00                         |
|  | ØC = 39,00 / ØD = 39,00            |
| <b>1313/1513</b>                         |                                    |

|  |   |
|--|---|
| <b>1413 / COD. MA EX350 (Z-LD)</b>   | <b>EIXO BX 16,5 x 6" LC TR 28 ESTRIAS</b> |
| <b>1414 / COD. MA EX351 (S-LE)</b>   | A = 292,00                                |
| <b>APLICAÇÃO :<br/>ADAPTAÇÃO BOECHAT</b>   | B = 348,00                                |
|  | ØC = 38,00 / ØD = 38,00                   |
| <b>3º Eixo adaptado (linha pesada) "Z" (MBB 1935 e 1938)<br/>Caminhão 1313 até 2213 e 1316</b> |   |

|   |  |
|---|--|
| <b>3517 / COD. MA EX113 (Z-LD)</b>          | <b>EIXO 24 ESTRIAS TUBE 325mm TRASEIRO</b> |
| <b>3518 / COD. MA EX114 (S-LE)</b>          | A = 350,00                                 |
| <b>APLICAÇÃO :<br/>SISTEMA MASTER</b>       | B = 402,00                                 |
|   | ØC = 32,00 / ØD = 32,00                    |
| <b>Caminhões MBB<br/>L e LO 608D e 708E</b> |  |

|   |                                 |
|---|---------------------------------|
| <b>4623 / COD. MA EX219 (Z-LE)</b>  | <b>EIXO 26 ESTRIAS TRASEIRO</b> |
| <b>4624 / COD. MA EX220 (S-LD)</b>  | A = 536,00                      |
| <b>APLICAÇÃO : ORIGINAL MERCEDES-BENZ<br/>3444230436 / 3444230636 (LE) / 3444230536 / 3444230736 (LD)</b> | B = 587,00                      |
|   | ØC = 42,00 / ØD = 42,00         |
| <b>L-1114, 1118, 1214, 1218<br/>OF-1115</b>   |                                 |

|   |                                 |
|---|---------------------------------|
| <b>4625 / COD. MA EX211 (S-LE)</b>  | <b>EIXO 26 ESTRIAS TRASEIRO</b> |
| <b>4626 / COD. MA EX212 (Z-LD)</b>  | A = 415,00                      |
| <b>APLICAÇÃO : ORIGINAL MERCEDES-BENZ<br/>3614232936 / 3614233536 (LE) / 3614232836 / 3614233436 (LD)</b> | B = 466,00                      |
|   | ØC = 42,00 / ØD = 42,00         |
| <b>O-371 / R O-370 / RS O-371 / RS O-370 / R O-370 RSD</b>  |                                 |

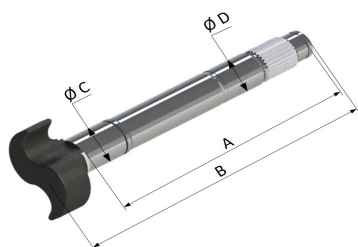

PERFIL CAME "S"



PERFIL CAME "Z"

|  |  |
|--|--|
| <b>3519 / COD. MA EX118 (Z-LE)</b>   | <b>EIXO 24 ESTRIAS TUBE 325MM TRASEIRO</b> |
| <b>3520 / COD. MA EX117 (S-LD)</b>   | A = 355,00                                 |
| <b>APLICAÇÃO :<br/>SISTEMA MASTER (ADAPTAÇÃO)</b>  | B = 409,00                                 |
|  | $\phi C = 32,00 / \phi D = 32,00$          |
| <p>Caminhões:<br/>710 Plus T Desde Dez/01<br/>LN 710, 912 e 914<br/>Ônibus :<br/>LO 610, 712, 812, 814 e 915 T<br/>LO 712 MO (Chile) LO 812 MO (Chile) T Desde Mar/05<br/>LO 712 MO LO 812 MO T Desde Dez/01</p> |  |
| <b>4613 / COD. MA EX207 (S-LE)</b>   | <b>EIXO 26 ESTRIAS DIANTEIRO</b>           |
| <b>4614 / COD. MA EX208 (Z-LD)</b>   | A = 175,00                                 |
| <b>APLICAÇÃO : ORIGINAL MERCEDES-BENZ</b><br>3074210036 / 3054211836 (LE) / 3074210136 / 3054211936 (LD)   | B = 226,00                                 |
|  | $\phi C = 42,00 / \phi D = 42,00$          |
| O-370 / O-371 U / O-371 UP / O-400   |  |

|  |                                   |
|--|-----------------------------------|
| <b>4615 / COD. MA EX201 (S-LE)</b>   | <b>EIXO 26 ESTRIAS DIANTEIRO</b>  |
| <b>4616 / COD. MA EX202 (Z-LD)</b>   | A = 200,00                        |
| <b>APLICAÇÃO : ORIGINAL MERCEDES-BENZ</b><br>6234210136 / 3894210136 (LE) / 6234210236 / 3894210236 (LD)   | B = 254,00                        |
|  | $\phi C = 42,00 / \phi D = 42,00$ |
| <p>LK-1618 / LS-1314 / LK-1520 / OH-1315 / LS-1519 / OH-1314 / L-2216 / OF-1113<br/>LB-2213 / LK-1214 / LK-1418 / OF-1115 / OH-1520 / L-2314 / OH-1420 / LK-1114<br/>L-1218 / OH-1518 / L-1520 / L-1621 / L-1516 / L-1318 / OF-1314 / OH-1625-L<br/>L-1418 / LS-1941 / LS-1932 / LK-1620 / L-2325 / L-1214 / LS-1929 / LB-2325<br/>LK-1514 / LB-2216 / L-1620 / L-1518 / L-1316 / LK-1414 / L-1113 / L-1314<br/>OH-1517 / L-1519 / OH-1419 / L-1614 / LS-1924-A / L-1514 / OH-1316 / OF-1618<br/>L-2214 / LK-2214 / LK-1316 / LK-1314 / L-1513 / LS-1935 / LS-1933 / LK-1113<br/>LK-2325 / L-2013 / OH-1318 / L-1625 / LK-1518 / LK-1614 / L-2225 / OF-1318<br/>LB-2214 / LK-1318 / L-1618 / LK-2213 / LK-1513 / OF-1313 / LP-1113 / LB-2318<br/>LS-1630 / LK-2216 / L-1414 / LS-1520 / LK-1313 / OH-1313 / LS-1930 / LPO-1113<br/>L-1630 / L-1114 / OF-1315 / LS-1313 / LS-1625 / L-2213 / LS-1525 / OH-1635-L<br/>LK-1621 / L-1313 / LK-1516 / OF-1620 / LK-2318 / L-2014 / LS-2635 / L-2318 / LK-1519</p> |                                   |

|   |                                   |
|---|-----------------------------------|
| <b>4617 / COD. MA EX203 (Z-LE)</b>  | <b>EIXO 26 ESTRIAS TRASEIRO</b>   |
| <b>4618 / COD. MA EX204 (S-LD)</b>  | A = 522,00                        |
| <b>APLICAÇÃO : ORIGINAL MERCEDES-BENZ</b><br>3834231936 / 3834230236 (LE) / 3834231836 / 3834230136 (LD)  | B = 576,00                        |
|   | $\phi C = 42,00 / \phi D = 42,00$ |
| <p>LB-2217 / LK-1113 / LK-1313 / L-2217 / LPO-1113 / LK-2220 / OF-1315<br/>L-2216 / L-2213 / OF-1113 / LB-2213 / LB-2216 / LB-2220 / LB-2219 / LK-2219<br/>OF-1318 / LK-2217 / LAK-1313 / LB-2214 / L-2314 / L-1316 / L-1313 / LK-1114<br/>LK-2213 / OF-1313 / L-1314 / L-2214 / LK-2318 / LB-2318 / LK-2214 / L-2014<br/>LA-1313 / LK-1316 / L-2220 / L-2219 / LK-2216 / L-1318 / L-2318 / OF-1114<br/>OF-1314 / LK-1314</p> |                                   |

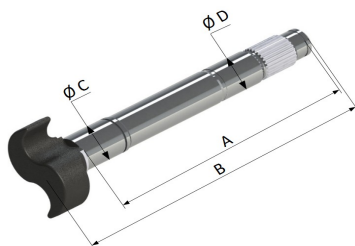

PERFIL CAME "S"



PERFIL CAME "Z"

|   |   |
|---|---|
| <b>4619 / COD. MA EX205 (Z-LE)</b>  | <b>EIXO 26 ESTRIAS TRASEIRO</b>                 |
| <b>4620 / COD. MA EX206 (S-LD)</b>  | A = 544,50                                      |
| <b>APLICAÇÃO : ORIGINAL MERCEDES-BENZ</b><br>3854230336 / 3854230136 (LE) / 3854230436 / 3854230236 (LD)  | B = 599,00                                      |
|   | $\varnothing C = 42,00 / \varnothing D = 42,00$ |
| LK-1113 / L-1418 / LK-1313 / LPO-1113 / OF-1315 / LA-1418 / OF-1113 / LK-1514<br>LK-1518 / LK-1418 / L-1518 / OF-1318 / LAK-1313 / L-1316 / L-1313 / LK-1414 / L-1618<br>LK-1114 / LK-1513 / OF-1313 / L-1314 / L-1614 / LK-1516 / L-1514 / LAK-1418 / LK-1118<br>LA-1313 / LK-1316 / L-1516 / L-1318 / OF-1114 / OF-1314 / L-1414 / LK-1314 / L-1513 |   |

|   |   |
|---|---|
| <b>4621 / COD. MA EX218 (Z-LD)</b>  | <b>EIXO 26 ESTRIAS TRASEIRO</b>                 |
| <b>4622 / COD. MA EX217 (S-LE)</b>  | A = 490,00                                      |
| <b>APLICAÇÃO : ORIGINAL MERCEDES-BENZ</b><br>6234230136 / 3464231136 (LE) / 6234230236 / 3464231236 (LD)                | B = 541,00                                      |
|   | $\varnothing C = 42,00 / \varnothing D = 42,00$ |
| LS-1924-A / OF-1620 / OF-1618 / LS-1935 / LS-1630 / L-2014<br>OF-1721 / LS-1933 / L-2318 / LS-1941 / L-2013 / O-400 UPA |   |

|  |   |
|--|---|
| <b>4625 / COD. MA EX212 (Z-LD)</b>   | <b>EIXO 26 ESTRIAS TRASEIRO</b>                 |
| <b>4626 / COD. MA EX211 (S-LE)</b>   | A = 415,00                                      |
| <b>APLICAÇÃO : ORIGINAL MERCEDES-BENZ</b><br>3614232936 / 3614233536 (LE) / 3614232836 / 3614233436 (LD) | B = 466,00                                      |
|  | $\varnothing C = 42,00 / \varnothing D = 42,00$ |

|  |   |
|--|---|
| <b>4627 / COD. MA EX216 (Z-LD)</b>   | <b>EIXO 26 ESTRIAS TRASEIRO</b>                 |
| <b>4628 / COD. MA EX215 (S-LE)</b>   | A = 463,00                                      |
| <b>APLICAÇÃO : ORIGINAL MERCEDES-BENZ</b><br>3014230136 / 3014230736 (LE) / 3014230236 / 3014230836 (LD) | B = 514,00                                      |
|  | $\varnothing C = 42,00 / \varnothing D = 42,00$ |
| O-371 U / O-371 RSL / O-371 UP / O-371 RSD   |   |

|  |   |
|--|---|
| <b>4629 / COD. MA EX213 (Z-LE)</b>   | <b>EIXO 26 ESTRIAS TRASEIRO</b>                 |
| <b>4630 / COD. MA EX214 (S-LD)</b>   | A = 453,00                                      |
| <b>APLICAÇÃO : ORIGINAL MERCEDES-BENZ</b><br>3054231236 / 3054232036 (LE) / 3054231336 / 3054232136 (LD) | B = 504,00                                      |
|  | $\varnothing C = 42,00 / \varnothing D = 42,00$ |
| L-1516 / L-1414 / L-1620 / L-1518  |   |

|  |   |
|--|---|
| <b>4631 / COD. MA EX210 (Z-LD)</b>   | <b>EIXO 26 ESTRIAS TRASEIRO</b>                 |
| <b>4632 / COD. MA EX209 (S-LE)</b>   | A = 346,00                                      |
| <b>APLICAÇÃO : ORIGINAL MERCEDES-BENZ</b><br>3864217036 (LE) / 3864217136 (LD) | B = 400,00                                      |
|  | $\varnothing C = 42,00 / \varnothing D = 42,00$ |
| L-1721<br>OF-1721/1722   |   |



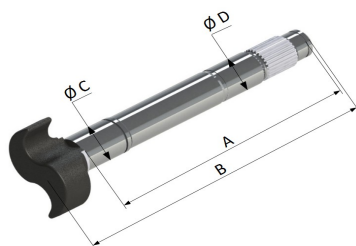

PERFIL CAME "S"



PERFIL CAME "Z"

|   |   |
|---|---|
| <b>4633 (Z-LE)</b>                        | <b>EIXO 26 ESTRIAS TRASEIRO</b>                 |
| <b>4634 (S-LD)</b>                        | A = 614,00                                      |
| <b>APLICAÇÃO : ORIGINAL MERCEDES-BENZ</b> | B = 668,00                                      |
|   | $\varnothing C = 42,00 / \varnothing D = 42,00$ |
| L/LK/LB – 2325                            |   |

|   |   |
|---|---|
| <b>4635 (S-LE)</b>                        | <b>EIXO 26 ESTRIAS DIANTEIRO</b>                |
| <b>4636 (Z-LD)</b>                        | A = 251,00                                      |
| <b>APLICAÇÃO : ORIGINAL MERCEDES-BENZ</b> | B = 305,00                                      |
|   | $\varnothing C = 42,00 / \varnothing D = 42,00$ |
| Caminhões Axor MB 2829 a 2831 Transbordo  |   |

|   |   |
|---|---|
| <b>4637 (Z-LE)</b>                        | <b>EIXO 26 ESTRIAS DIANTEIRO</b>                |
| <b>4638 (S-LD)</b>                        | A = 234,00                                      |
| <b>APLICAÇÃO : ORIGINAL MERCEDES-BENZ</b> | B = 287,00                                      |
|   | $\varnothing C = 42,00 / \varnothing D = 42,00$ |
| Caminhões O-370 RSD/O-400 RSD             |   |

|   |   |
|---|---|
| <b>5313 / COD. MA EX350 (Z-LD)</b>  | <b>EIXO TUBE 28 ESTRIAS DIANTEIRO</b>           |
| <b>5314 / COD. MA EX351 (S-LE)</b>  | A = 279,00                                      |
| <b>APLICAÇÃO : ORIGINAL MERCEDES-BENZ</b>   | B = 335,00                                      |
|   | $\varnothing C = 38,00 / \varnothing D = 38,00$ |
| Caminhão MBB 1313 a 2213 e 1316 (adaptação)<br>3º Eixo Pneumático MBB 1935 e 1938 |   |

|   |   |
|---|---|
| <b>5413 / COD. MA EX349 (Z-LE)</b>                              | <b>EIXO TUBE 28 ESTRIAS TRASEIRO</b>            |
| <b>5414 / COD. MA EX348 (S-LD)</b>                              | A = 474,00                                      |
| <b>APLICAÇÃO : ORIGINAL MERCEDES-BENZ</b>                       | B = 530,00                                      |
|   | $\varnothing C = 38,00 / \varnothing D = 38,00$ |
| <b>3º Eixo Pneumático (1935 e 1938)</b><br>1313 até 2213 e 1316 |   |

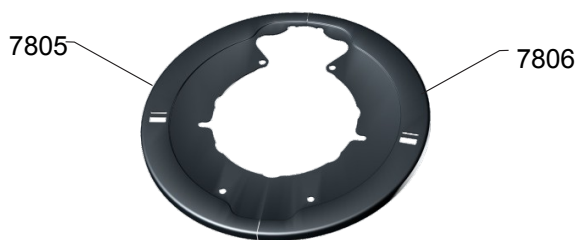

|  |  |
|--|--|
| <b>7805</b> (COD. ORIG.: 3464231220)       | <b>GUARDA PO MB C/ENCAIXE DIANT./TRAS.</b> |
| <b>APLICAÇÃO : CAMINHÕES MERCEDES-BENZ</b> |  |
| OF-1318/1418                               |  |

|  |  |
|--|--|
| <b>7806</b> (COD. ORIG.: 3464231320)       | <b>GUARDA PO MB S/ENCAIXE DIANT./TRAS.</b> |
| <b>APLICAÇÃO : CAMINHÕES MERCEDES-BENZ</b> |  |
| OF-1318/1418                               |  |

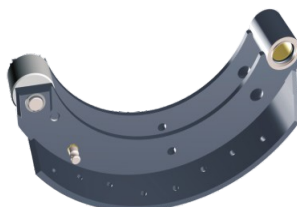

|                                  |  |
|----------------------------------|--|
| <b>0824 /</b> SISTEMA BOECHAT    | <b>SAPATA 304X100 TR (LONA MB/187)</b> |
| <b>APLICAÇÃO : MERCEDES-BENZ</b> |  |
| Caminhões 608/708.....           |  |

|                                  |  |
|----------------------------------|--|
| <b>0914 /</b> SISTEMA BOECHAT    | <b>SAPATA 300X120 TR (LONA MB/193)</b> |
| <b>APLICAÇÃO : MERCEDES-BENZ</b> |  |
| Caminhões 912/914.....           |  |

|  |  |
|--|--|
| <b>5319 /</b> COD. MA : PA276  | <b>SAPATA 16,5 X 6" TR (LONA 4514-G)</b> |
| <b>APLICAÇÃO : MERCEDES-BENZ</b>   |  |
| <b>Adaptações:</b><br>Caminhão 1113 T/E<br>Caminhão 1113 T/D<br>Caminhão 1313 até 2213 e 1316 T/D<br>Caminhão 1313 até 2213 e 1316 T/E<br>Caminhão 1313 até 2213 e 1316 D/E<br>Caminhão 1313 até 2213 e 1316 D/D |  |

|   |   |
|---|---|
| <b>6401 /</b> COD. MA : PA403 (ORIG.: 3024202119)   | <b>SAPATA Ø410X160 TRAS. (LONA MB/184)</b>  |
| <b>APLICAÇÃO : MERCEDES-BENZ 83/... (Original : 3024202119)</b>   |   |
| LK-1618 LS-1935 L-1517 LK-1520<br>LS-1933 OH-1315 LS-1519 OH-1314<br>OH-1721 OH-1318 OF-1721<br>LS-1524 L-1625 LS-2624 LK-1518<br>LK-1614<br>OH-1628 OH-1520<br>L-1924-A LS-1934<br>OH-1420<br>L-1618 LK-1513<br>OH-1518<br>L-1520 LS-1630 L-2635 L-1621<br>L-1516<br>OH-1625-L | LK-1517 L-1319 LS-1520 LK-1313<br>OH-1313 LS-1941 LS-1932 LK-1620<br>LS-1930 L-1630 LS-1929 LS-1625<br>LK-1514 L-1620 LS-1525<br>OH-1635-L<br>L-1518 LK-1621 L-1314<br>OH-1517<br>L-1519<br>OH-1419<br>L-1614<br>LK-1516 LS-1924-AL-1514<br>OF-1620 OH-1316 OF-1618<br>LS-2635 LK-1519 LK-1314 L-1513 |

\* 304 x 100 (Diâmetro do tambor x Largura da sapata)



|   |   |
|---|---|
| <b>6447 /</b> COD. MA : PA403 (Original : 3934202919)   | <b>SAPATA Ø410X160 DIANT. (LONA MB/184)</b>   |
| <b>APLICAÇÃO : MERCEDES-BENZ 93/...</b>   |   |
| LK-1618 LS-1935 L-1517 LK-1520<br>LS-1933 OH-1315 LS-1519 OH-1314<br>OH-1721 OH-1318 OF-1721<br>LS-1524 L-1625 LS-2624 LK-1518<br>LK-1614<br>OH-1628 OH-1520<br>L-1924-A LS-1934<br>OH-1420<br>L-1618 LK-1513<br>OH-1518<br>L-1520 LS-1630 L-2635 L-1621<br>L-1516<br>OH-1625-L   | LK-1517 L-1319 LS-1520 LK-1313<br>OH-1313 LS-1941 LS-1932 LK-1620<br>LS-1930 L-1630 LS-1929 LS-1625<br>LK-1514 L-1620 LS-1525<br>OH-1635-L<br>L-1518 LK-1621 L-1314<br>OH-1517<br>L-1519<br>OH-1419<br>L-1614<br>LK-1516 LS-1924-A L-1514<br>OF-1620 OH-1316 OF-1618<br>LS-2635 LK-1519 LK-1314 L-1513  |
| <b>6448 /</b> COD. MA : PA405 (Original : 6204200519)   | <b>SAPATA Ø410X220 TRAS. (LONA MB/188)</b>  |
| <b>APLICAÇÃO : MERCEDES-BENZ 93/...</b>   |   |
| OH-1636-L OF-1620 OF-1618<br>OH-1721 OF-1722 OF-1721<br>OH-1625-L OH-1628 OH-1635-L   |   |
| <b>6449 /</b> (Original : 3014203919)   | <b>SAPATA Ø410X220 DIANT. (LONA MB/190)</b>   |
| <b>APLICAÇÃO : MERCEDES-BENZ 84/...</b>   |   |
| O 370 / O 371 / O 400   |   |
| <b>6450 /</b> (Original : 3014204119)   | <b>SAPATA Ø410X220 TRAS. (LONA MB/191)</b>  |
| <b>APLICAÇÃO : MERCEDES-BENZ 84/...</b>   |   |
| O 370 / O 371 / O 400   |   |
| <b>6452 /</b> COD. MA : PA404 (Original : 3504200319)   | <b>SAPATA Ø410X180 TRAS. (LONA MB/185)</b>  |
| <b>APLICAÇÃO : MERCEDES-BENZ 95/...</b>   |   |
| OF-1318 / LS-1935 / LS-1933 / LS-2638 / L-1924-A / LS-1934 /<br>OF-1417 / LS-1941 / LS-1932 / LS-1930 / LS-1924-A / LS-1929 / L-2635<br>L-2638 / LS-2038 / LS-2635 / LS-2624 / OF-1418  |   |
| <b>7800 /</b> COD. MA : PA402 (Original : 3454200119)   | <b>SAPATA Ø410X140 D/T (LONA MB/183)</b>  |
| <b>APLICAÇÃO : MERCEDES-BENZ 84/...</b>   |   |
| L-1319 LB-2217 LS-1520<br>L-1418 LK-1313 LK-1313<br>L-2217 OH-1313 LK-2220<br>OF-1315 LS-1313 L-2213<br>LK-1514 LB-2216 LAK-1314<br>LB-2219 LS-1525 L-1518<br>LK-2217 LAK-1313 L-1316<br>LK-1621 L-1313 LK-1414<br>L-1314 OH-1517 L-1519<br>OH-1419 L-1614 LK-1516<br>L-1514 OH-1316 L-2214<br>LK-2214 L-2014 LK-1316<br>L-2219 LA-1317 LAK-1318<br>OF-1114 LK-1519 LK-1314<br>L-1513 | LK-1618 LK-2215 L-1517<br>LS-1314 LK-1520 OH-1315<br>LS-1519 OH-1314 L-2013<br>L-1317 L-2216 LA-1418<br>OF-1113 LB-2213 LS-1524<br>LK-1518 LK-1418 LA-1314<br>LB-2220 LA-1316 LK-1614<br>LK-2219 LA-1318 LB-2215<br>LB-2214 OF-1115 LK-1318<br>LK-1317 OH-1420 L-1618<br>LK-2213 LK-1513 OF-1313<br>LAK-1317 OH-1518 LAK-1316<br>L-1520 LAK-1418 L-1621<br>LA-1313 L-2220 L-1516<br>LK-2216 L-1318 OF-1314<br>L-1414 L-2215 LK-1517 |
| <b>7801 /</b> COD. MA : PA401 (Original : 3454200219)   | <b>SAPATA Ø410X120 D/T (LONA MB/182)</b>  |
| <b>APLICAÇÃO : MERCEDES-BENZ 84/...</b>   |   |
| LA-1318 L-1115 LAK-1313<br>LS-1113 LK-1113 L-1113<br>LK-1114 LS-1114 L-1218<br>LAK-1317 L-1214 LAK-1316<br>L-1114 LAK-1418 LA-1313<br>LK-1214 LA-1317 LAK-1318<br>LA-1314 LAK-1314 LA-1316  |   |

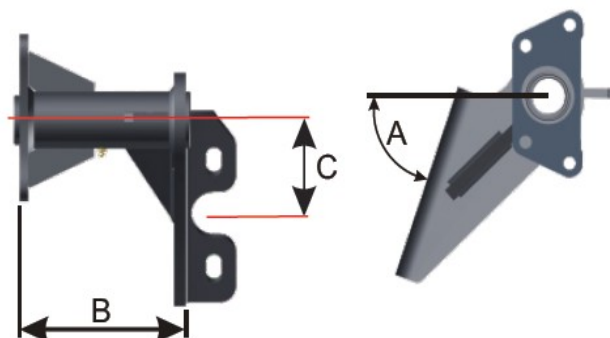

|                                      |                                    |
|--------------------------------------|------------------------------------|
| <b>0204 (LE)</b>                     | <b>SUPORE DA CAMARA TUBE (60°)</b> |
| <b>0205 (LD)</b>                     | B = 317,70                         |
| <b>ADAPTAÇÃO MERCEDES-BENZ</b>       | C = 152,40 (6")                    |
| Caminhão 1113 (lona cônica) desde 90 |                                    |

|  |   |
|--|---|
| <b>1005 (LE)</b>                             | <b>SUPORE DA CAMARA TUBE(CHAPA SOLTA)</b> |
| <b>1006 (LD)</b>                             | B = 285,50                                |
| <b>ADAPTAÇÃO MERCEDES-BENZ</b>               | C = 152,40 (6")                           |
| Mb 1313 à 2213 tração (lona cônica) desde 98 |   |

|   |                                    |
|---|------------------------------------|
| <b>3004 (LD)</b>  | <b>SUPORE DA CAMARA TUBE (60°)</b> |
| <b>3005 (LE)</b>  | B = 293,70                         |
| <b>ADAPTAÇÃO MERCEDES-BENZ</b>                            | C = 152,40 (6")                    |
| Caminhão : 1118 / 1318 / 1518<br>Truck normal (ano todos) |                                    |

|   |                                    |
|---|------------------------------------|
| <b>5305 / COD. MA SU030</b>                   | <b>SUPORE DA CAMARA TUBE (53°)</b> |
| <b>5306 / COD. MA SU029</b>                   | B = 157,20                         |
| <b>TRUCK (FREIO MASTER)</b>                   | C = 152,40 (6")                    |
| 3º Eixo Pneumático MBB 1935 e 1938 (original) |                                    |

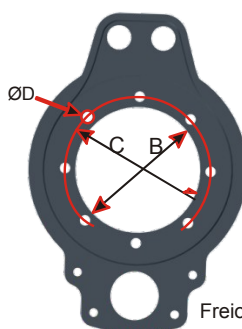

Freio Boechat MB

|  |   |
|--|---|
| <b>0103 (LE/LD)</b>  | <b>SUPOORTE SAPATA LP TRACÇÃO</b>                 |
| APLICAÇÃO : MERCEDES-BENZ  | $\varnothing B = 155,00$                          |
|  | $\varnothing C = 181,00$                          |
|  | $\varnothing D = 12,70 \times 8$                  |
| ADAPTAÇÃO : 1113 LONA PARALELA (TRACÇÃO) ATÉ 84  |   |
| <b>0303 (LE)</b>   | <b>SUPOORTE SAPATA LP TRACÇÃO</b>                 |
| <b>0304 (LD)</b>   | $\varnothing B = 155,00$                          |
| APLICAÇÃO : MERCEDES-BENZ  | $\varnothing C = 181,00$                          |
|  | $\varnothing D = 16,50 \times 4 / 12,70 \times 4$ |
| ADAPTAÇÕES: 1313 / 1513 / 2013<br>1118 / 1318 / 1518<br>1118 / 1318 / 1518<br>LONA PARALELA (TRACÇÃO) ATÉ 84 |   |
| <b>0803 (LE)</b>   | <b>SUPOORTE SAPATA LP TRACÇÃO</b>                 |
| <b>0804 (LD)</b>   | $\varnothing B = 95,20$                           |
| APLICAÇÃO : MERCEDES-BENZ  | $\varnothing C = ----$                            |
|  | $\varnothing D = 14,50 \times 2 / 10,50 \times 4$ |
| CAMINHÃO 608 / 708<br>DE 81 ATÉ 88   |   |
| <b>0903 (LE)</b>   | <b>SUPOORTE SAPATA LP TRACÇÃO</b>                 |
| <b>0904 (LD)</b>   | $\varnothing B = 113,20$                          |
| APLICAÇÃO : MERCEDES-BENZ  | $\varnothing C = ----$                            |
|  | $\varnothing D = 12,50 \times 5 / 15,00 \times 1$ |
| CAMINHÃO 912 / 914<br>DE 88/...  |   |
| <b>1003 / COD. MA AR215 (LE)</b>   | <b>SUPOORTE SAPATA LC TRACÇÃO</b>                 |
| <b>1004 / COD. MA AR216 (LD)</b>   | $\varnothing B = 146,00$                          |
| APLICAÇÃO : MERCEDES-BENZ  | $\varnothing C = 181,00$                          |
|  | $\varnothing D = 16,50 \times 4 / 13,00 \times 4$ |
| ADAPTAÇÕES :<br>CAMINHÃO 1313 ATÉ 2213 E 1316 T / E<br>CAMINHÃO 1513, 1516, 1519 E 2219 T ATÉ 84             |   |
| <b>3003 (LE/LD)</b>  | <b>SUPOORTE SAPATA LC TRUCK</b>                   |
| APLICAÇÃO : MERCEDES-BENZ  | $\varnothing B = 156,00$                          |
|  | $\varnothing C = 190,00$                          |
|  | $\varnothing D = 16,50 \times 7$                  |
| ADAPTAÇÃO : 1118 / 1318 / 1518 (TRUCK GALEGO)  |   |
| <b>3015 (LE/LD)</b>  | <b>SUPOORTE SAPATA LC TRUCK</b>                   |
| APLICAÇÃO : MERCEDES-BENZ  | $\varnothing B = 156,00$                          |
|  | $\varnothing C = 190,00$                          |
|  | $\varnothing D = 14,30 \times 7$                  |

## SISTEMA TUBELESS (SEM TUBO)

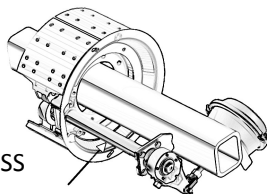

| Ref. BoeChat | COD. MA | Eixo  | Lado | Características   | Aplicação   | Página    |
|--------------|---------|-------|------|---|---|-----------|
| 2351/08      | .....   | TRAS. | ESQ. | <b>16,5" X 8" "Q" TUBELESS LC</b><br>S/ CÂMARA E C/ AJUSTADOR MANUAL                    | <b>CARRETAS NOMA</b><br>(Sistema BoeChat)   | <b>87</b> |
| 2352/08      | .....   |       | DIR. |   |   |           |
| 2551/00      | .....   | TRAS. | ESQ. | <b>16,5" X 8" "Q" TUBELESS LC</b><br>S/ CÂMARA E C/ AJUSTADOR MANUAL                    | CARRETAS (ATÉ 97) RANDON<br>CARRETAS (94/...): FACHINI /<br>SCHIFFER / PASTRE /<br>USICAMP – GALEGO | <b>88</b> |
| 2552/00      | .....   |       | DIR. |   |   |           |
| 2951/11      | .....   | TRAS. | ESQ. | <b>16,5" X 8" "Q" TUBELESS LC</b><br>S/ CÂMARA E S/ AJUSTADOR<br>(com aranha estampada) | SEMIRREBOQUE MM IMPLEMENTOS   | <b>89</b> |
| 2952/11      | .....   |       | DIR. |   |   |           |

## PEÇAS DE REPOSIÇÃO DOS KITS P/ IMPLEMENTOS(CARRETAS) E OUTROS



CÂMARA DE FREIO  
(CUÍÇA)

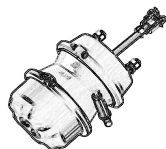

CÂMARA DUPLA  
(SPRING-BRAKE)



AJUSTADOR MANUAL  
(CATRACA)



AJUSTADOR  
AUTOMÁTICO

### AJUSTADORES DE FREIO (CATRACAS / AJUSTADORES AUTOMÁTICOS)

| REFERÊNCIA BOECHAT | REF. MA       | DESCRIÇÃO  | PAGINAS   |
|--------------------|---------------|--|-----------|
| 6022               | .....         | ALAVANCA REG.10 EST.2 FUIROS 50,8mm CHAVE 19 (Carreta em geral_antigas)  | <b>90</b> |
| 6022/01            | AM003         | ALAVANCA REG.10 EST.2 FUIROS 50,8mm CHAVE 14 (Carreta em geral_antigas)  |           |
| 6027               | .....         | ALAVANCA REG. 28 EST.2 FUIROS 50,8mm CHAVE 19 (Carreta em geral_novas)   |           |
| 6027/01            | AM307         | ALAVANCA REG. 28 EST.2 FUIROS CHAVE 14 (Carreta em geral_novas)          |           |
| 6028               | .....         | ALAVANCA REG. 28 EST.RANDON 46mm CHAVE 19 (Carreta e 3º Eixo)            | <b>91</b> |
| 6028/01            | AM316         | ALAVANCA REG. 28 EST.RANDON 46mm CHAVE 14 (Carreta e 3º Eixo)            |           |
| 6029/01            | AM007         | ALAVANCA REG. 10 EST.RANDON 46mm CHAVE 14(Randon Antiga ano 73 a 87)     |           |
| 6030               | .....         | ALAVANCA REG. 10 EST.3 FUIROS 50,8mm CHAVE 19 (Carretas em geral)        |           |
| 6030/01            | AM013         | ALAVANCA REG. 10 EST.3 FUIROS 50,8mm CHAVE 14 (Carretas em geral)        | <b>92</b> |
| 6031/01            | AM307 / AM318 | ALAVANCA REG. 28 EST.3 FUIROS CHAVE 14 (Freio Master)                    |           |
| 6033/01            | AM003 / AM011 | ALAVANCA REG. 10 EST.1 FURO 152,40mm CHAVE 14 ((Randon ( Freios Master)) |           |
| 6074               | .....         | ALAVANCA REG. 28 EST.1 FURO CHAVE 19mm (3º Eixo, Semi-reboque)           |           |
| 6074/01            | AM314         | ALAVANCA REG. 28 EST.1 FURO CHAVE 14mm (3º Eixo, Semi-reboque)           | <b>93</b> |
| 5753               | .....         | AJUSTADOR AUTOMATICO 28E 1F.16,0 ((Trucks e Carretas (Freio Tube))       |           |
| 5755               | .....         | AJUSTADOR AUTOMATICO 28E 1F.16,0 ((Carretas (Freio Tubeless))            |           |
| 5756               | .....         | AJUSTADOR AUTOMATICO 28E 1F.12,7 ((Carretas (Freio Tubeless))            |           |

### CÂMARAS DE FREIO (CUÍÇA / SPRING BRAKE)

| REFERÊNCIA BOECHAT | REF. MA               | DESCRIÇÃO   | PÁGINAS   |
|--------------------|-----------------------|---|-----------|
| 6095               | CS514                 | CÂMARA 30" /DIST.69,9mm/FIX.M16x120/ENT.M16/FORQ.1/2"((Carreta, 3º Eixo e Adaptações (freio tube))          | <b>94</b> |
| 6096               | .....                 | CÂMARA 30"/DIST.190,00mm/FIX.M16x120/ENT.M16/FORQ.5/8"(Carretas Tubeless)                                   |           |
| 6096/00            | CS511                 | CÂMARA 30" /DIST.190,00mm/FIX.M16x120/ENT.M16/FORQ.1/2" ((Carreta e 3º Eixo em geral (freio tubeless))      | <b>95</b> |
| 6119               | CS306 / CS341 / CS329 | CÂMARA 24"/DIST.190,00mm/FIX.M16x120/ENT.M16/FORQ.1/2"(Carretas em geral)                                   |           |
| 6121               | CS534                 | CÂMARA 30" /DIST.69,90mm/FIX.M16x120/ENT.1/4"/FORQ.1/2" ((Carreta e 3º Eixo (freio tube) até 1997)          | <b>96</b> |
| 6127               | CS508                 | CÂMARA 30" /DIST.223,00mm/FIX.M16x120/ENT.1/4"/FORQ.5/8"(Carretas)  |           |
| 6129               | CS604                 | CÂMARA 36" /DIST.69,90mm/FIX.M16x120/ENT.1/4"/FORQ.1/2"(Tração, Truck, Carreta)                             |           |
| 6135               | CS606                 | CÂMARA 36" /DIST.190,00mm/FIX.M16x120/ENT.1/4"/FORQ.1/2"(Tração, Truck, Carreta)                            |           |
| 7700               | .....                 | CÂMARA SB 24x30 /DIST.69,90mm/FIX.M16x120/ENT.1/4"/FORQ.5/8" (Truck em geral)                               |           |
| 7702/01            | .....                 | CÂMARA SB 24x30 /DIST.69,90mm/FIX.M16x120/ENT.M16/FORQ.1/2" (Truck tubeless)                                | <b>97</b> |
| 7900               | .....                 | CÂMARA SB 30x30/DIST.69,90mm/FIX.M16x120/ENT.1/4"/FORQ.5/8" (Carretas)                                      |           |
| 7901               | .....                 | CÂMARA SB 30x30/DIST.69,90mm/FIX.M16x120/ENT.M16/FORQ.5/8"(homologado(Contran)                              |           |
| 7902               | .....                 | CÂMARA SB 30x30/DIST.205,00mm/FIX.M16x120/ENT.M16/FORQ.5/8" ((Carretas Fachini, Pastre. (Cinta Rotacionada) |           |
| 7902/02            | SBS77                 | CÂMARA SB 30x30/DIST.190,00mm/FIX.M16x120/ENT.M16/FORQ.1/2" ((Carreta e 3º Eixo 97/...(haste longa)         |           |

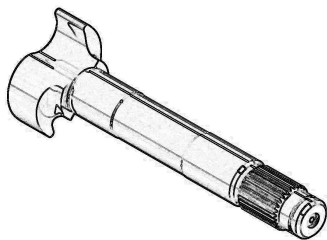

EIXO EXPANSOR "S/Z"



GUARDA-PÓ (TAPA-PÓ)

| EIXOS EXPANSORES Z/S  |               |   |         |    |
|-----------------------|---------------|---|---------|----|
| REF. BOECHAT          | REF. MA       | DESCRIÇÃO   | PÁGINAS |    |
| 1413                  | EX301 / EX350 | EIXO "Z" BX 16,5 X 6" LC TR 28 EST. LD (Carreta e 3º Eixo (curto) até 1991)         | 98      |    |
| 1414                  | EX307 / EX351 | EIXO "S" BX 16,5 X 6" LC TR 28 EST. LE (Carreta e 3º Eixo (curto) até 1991)         |         |    |
| 1506                  | EX348         | EIXO "S" BX 16,5 X 7/8" LC TR 28 EST. LD ((Carreta e 3º Eixo (longo))               |         |    |
| 1507                  | EX349         | EIXO "Z" BX 16,5 X 7/8" LC TR 28 EST. LE ((Carreta e 3º Eixo (longo))               |         |    |
| 2303                  | ---           | EIXO "Z" BX 16,5 X 8" TUBELESS LD 28EST ((CARRETAS ( Freio Tubeless ))              |         |    |
| 2304                  | ---           | EIXO "S" BX 16,5 X 8" TUBELESS LE 28EST ((CARRETAS ( Freio Tubeless ))              |         |    |
| 2321                  | ---           | EIXO "Z" BX 16,5 X 7/8" TUBELESS MEDIO LD 28EST. (Carretas NOMA)                    |         |    |
| 2322                  | ---           | EIXO "S" BX 16,5 X 7/8" TUBELESS MEDIO LE 28EST. (Carretas NOMA)                    |         |    |
| 2507                  | EX343         | EIXO "S" MA 16,5 X 8" TUBELESS STD. LD 28EST. ((Carreta e 3º Eixo (longo))          |         |    |
| 2506                  | EX342         | EIXO "Z" MA 16,5 X 8" TUBELESS STD. LE 28EST. ((Carreta e 3º Eixo (longo))          |         |    |
| 2519                  | EX338         | EIXO "Z" MA 16,5 X 8" TUBELESS LONGO LE 28EST. ((Carreta em geral (Extralongo))     |         |    |
| 2520                  | EX339         | EIXO "S" MA 16,5 X 8" TUBELESS LONGO LD 28EST. ((Carreta em geral (Extralongo))     |         |    |
| 2529                  | ---           | EIXO "Z" GUERRA 576 MM LE 28EST. (Carreta GUERRA)                                   |         | 99 |
| 2530                  | ---           | EIXO "S" GUERRA 576 MM LD 28EST. (Carreta GUERRA)                                   |         |    |
| 4506                  | EX342         | EIXO "Z" 16,5 x 8" Q-PLUS TUBELESS LD 28EST.((Carreta e 3º Eixo(longo))             |         |    |
| 4507                  | EX343         | EIXO "S" 16,5 x 8" Q-PLUS TUBELESS LE 28EST.((Carreta e 3º Eixo (longo))            |         |    |
| 4508                  | EX338         | EIXO "Z" 16,5 x 8" Q-PLUS TUBELESS LONGO LD 28EST. (3º Eixo Scania, Volvo, e Zurlo) |         |    |
| 4509                  | EX339         | EIXO "S" 16,5 x 8" Q-PLUS TUBELESS LONGO LE 28EST. (3º Eixo Scania, Volvo, e Zurlo) |         |    |
| 5313                  | EX350         | EIXO "Z" MA 6" TUBE 28 EST.CURTO LD(Carreta Randon Adaptação até Dez/87)            |         |    |
| 5314                  | EX351         | EIXO "S" MA 6" TUBE 28 EST.CURTO LE(Carreta Randon Adaptação até Dez/87)            |         |    |
| 5413                  | EX349         | EIXO "Z" MA 7/8" TUBE 28 EST.STD.LE ((3º Eixo Adaptação(linha pesada))              |         |    |
| 5414                  | EX348         | EIXO "S" MA 7/8" TUBE 28 EST.STD.LD ((3º Eixo Adaptação(linha pesada))              |         |    |
| GUARDA – PÓ (TAPA-PÓ) |               |   |         |    |
| REF. BOECHAT          | REF. MA       | DESCRIÇÃO   | PÁGINAS |    |
| 1610                  | ---           | GUARDA PO RASO FC/7/8" BX C/ BORDA (Caminhão Truck)                                 | 100     |    |
| 1614                  | ---           | GUARDA PO FUNDO 8" BX S/ BORDA (Carretas)   |         |    |
| 1615                  | ---           | GUARDA PO FUNDO 8" BX C/ BORDA ((Carreta (Freio 16"X8" Tubeless até 2010))          |         |    |
| 2509                  | TP227         | GUARDA PO FUNDO 8" MA TUBELESS S/BORDA(Carreta e 3º Eixo em geral)                  | 101     |    |
| 5040                  | TP236/237     | GUARDA PÓ 16,5"X8" MA TUBELESS S/ BORDA (Carreta e 3º Eixo Randon)                  |         |    |
| 5339                  | ---           | GUARDA PÓ 16,5"X8" MA TUBELESS S/ BORDA (Carretas até 2010)                         |         |    |
| 5510                  | TP226         | GUARDA PÓ 16,5"X8" MA TUBE S/ BORDA (Zurlo/Randon/Suspensys/Pastre/Guerra)          |         |    |

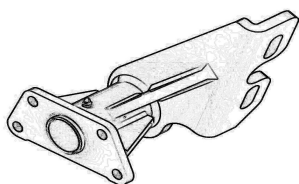

SUPORE DA  
CÂMARA TUBE  
(CANHÃO)

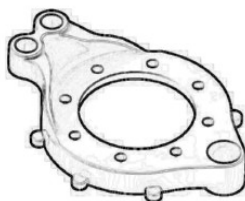

SUPORE DE  
SAPATAS (ARANHA)

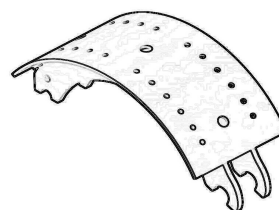

SAPATA DE FREIO  
(PATIM)

**SAPATAS DE FREIO (PATINS)**

| REFERÊNCIA BOECHAT | REF. MA | DESCRIÇÃO   | PÁGINAS |
|--------------------|---------|---|---------|
| 1441               | PA281   | SAPATA FREIO BX 16,5X7 LC TR S/ ROLETE (Carreta e 3º Eixo (troca rápida)      | 102     |
| 1442               | PA280   | SAPATA FREIO BX 16,5X8 LC TR S/ ROLETE (Carreta e 3º Eixo (troca rápida)      |         |
| 4505               | PA279   | SAPATA FREIO 16,5X8 Q-PLUS MA((Carreta e 3º Eixo desde 1998 (freio tubeless)) |         |
| 5319               | PA276   | SAPATA FREIO 16,5X6 MA S/ROLETE (Implementos Randon - 3º Eixo Linha Leve)     | 103     |
| 5419               | PA284   | SAPATA FREIO 16,5X7 MA S/ROLETE (Implementos Randon - Semi-reboque)           |         |
| 5519               | PA283   | SAPATA FREIO 16,5X8 MA S/ROLETE (Implementos Randon - 3º Eixo Linha Pesada)   |         |

**SUPORES DAS CÂMARAS (CANHÃO)**

| REFERÊNCIA BOECHAT | REF. MA       | DESCRIÇÃO   | PÁGINAS |
|--------------------|---------------|---|---------|
| 1604               | SU250         | SUP.CAMARA 16,5x7/8" LC TR LE..(16 NEG.) (Carreta e 3º Eixo ("S" longo) Randon e Zurlo) | 104     |
| 1605               | SU251         | SUP.CAMARA 16,5x7/8" LC TR LD..(16 NEG.) (Carreta e 3º Eixo ("S" longo) Randon e Zurlo) |         |
| 5305               | SU030         | SUP.CAMARA 6" SM LE...(53 NEG.) ((Carreta e 3º Eixo ("S" curto))                        |         |
| 5306               | SU029         | SUP.CAMARA 6" SM LD...(53 NEG.) ((Carreta e 3º Eixo ("S" curto))                        |         |
| 5505               | SU067         | SUP.CAMARA 7/8" SM LE.(53 NEG.) ((Carreta e 3º Eixo ("S" longo))                        |         |
| 5506               | SU068         | SUP.CAMARA 7/8" SM LD.(53 NEG.) ((Carreta e 3º Eixo ("S" longo))                        |         |
| 5507               | -----         | SUP.CAMARA 7/8" SM LE.(60 NEG.) ((Truck / Carretas Tube (Ano todos))                    |         |
| 5508               | -----         | SUP.CAMARA 7/8" SM LD.(60 NEG.) ((Truck / Carretas Tube (Ano todos))                    |         |
| 2320               | SU905 / CO024 | SUPORE CAMARA TUBELESS MA (Carretas em geral)   |         |

**SUPORES DE SAPATAS (ARANHA)**

| REFERÊNCIA BOECHAT | REF. MA       | DESCRIÇÃO  | PÁGINAS |
|--------------------|---------------|--|---------|
| 1603               | -----         | SUPORE SAPATA BX 7/8"LC.S/L.8mm (Carreta / Truck )                                       | 105     |
| 1607               | AR253         | SUPORE SAPATA BX 7/8"LC. S/L.10mm ((Carreta Gotti, Guerra e Recrusul (freio tube))       |         |
| 1608               | -----         | SUPORE SAPATA BX 7/8"LC.S/L.M-8X16,5 (Carreta, Facchini até 96)                          |         |
| 1621               | AR252         | SUPORE SAPATA BX 7/8"LC.S/L.M10X16,5 ((Carreta Antonini, Facchini e Guerra (freio tube)) |         |
| 2503               | AR204         | SUPORE SAPATA MA 8" TUBELESS S/L ((Carreta e 3º Eixo pesado (freio tubeless))            |         |
| 5503               | AR243 / AR283 | SUPORE SAPATA MA 7/8" TUBE S/L ((Carreta e 3º Eixo Randon e Zurlo (freio tube))          |         |



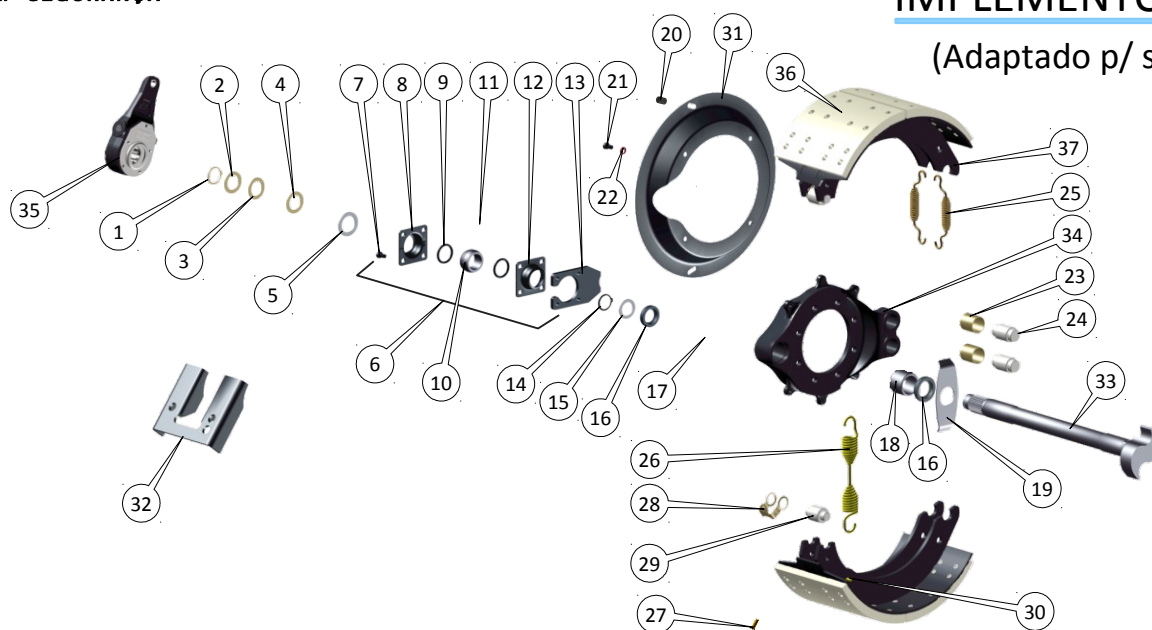

| Peças de reposição |   |        | KITS TRAS. S/ CÂMARA E C/ AJUST. MANUAL |            |            |            |
|--------------------|---|--------|---|------------|------------|------------|
|                    |   |        | 2351/08                                 | ....       | 2352/08    | ....       |
|                    |   |        | REFERÊNCIA DOS ITENS                    |            |            |            |
| Item               | Descrição                                 | Quant. | LE                                      | COD. MA LE | LD         | COD. MA LD |
| 1                  | Anel elástico do eixo expansor            | 1      | *1809                                   | AN005      | *1809      | AN005      |
| 2                  | Arruela espaçadora grossa                 | N/A    | ....                                    | AL015      | ....       | AL015      |
| 3                  | Arruela espaçadora fina                   | N/A    | ....                                    | AL012      | ....       | AL012      |
| 4                  | Arruela externa de ajuste da alavanca     | 1      | *1428                                   | AL003      | *1428      | AL003      |
| 5                  | Arruela interna de ajuste da alavanca     | 1      | *0110                                   | AL004      | *0110      | AL004      |
| 6                  | Conj. Mancal                              | 1      | 2319/01                                 | .....      | 2319/01    | .....      |
| 7                  | Parafuso do mancal                        | 4      | *1616                                   | .....      | *1616      | .....      |
| 8                  | Tampa do mancal s/ grax.                  | 1      | *2313                                   | CO021      | *2313      | CO021      |
| 9                  | Anel o'ring do mancal                     | 2      | *2307                                   | AN002      | *2307      | AN002      |
| 10                 | Bucha do mancal                           | 1      | *2306                                   | BC012      | *2306      | BC012      |
| 11                 | Graxeira reta da tampa do mancal          | 1      | *2311                                   | CO020      | *2311      | CO020      |
| 12                 | Tampa do mancal c/ grax.                  | 1      | *2308                                   | CO022      | *2308      | CO022      |
| 13                 | Suporte do mancal                         | 1      | *2309/2310                              | .....      | *2309/2310 | .....      |
| 14                 | Anel elástico trava do suporte de sapatas | 1      | *0115                                   | .....      | *0115      | .....      |
| 15                 | Arruela trava do suporte de sapatas       | 1      | *0110                                   | .....      | *0110      | .....      |
| 16                 | Retentor suporte de sapatas               | 1      | *0109                                   | .....      | *0109      | .....      |
| 17                 | Graxeira suporte de sapatas               | 1      | 2311                                    | .....      | 2311       | .....      |
| 18                 | Bucha do suporte de sapatas               | 1      | *1410                                   | .....      | *1410      | .....      |
| 19                 | Arruela de encosto do eixo                | 1      | *1412                                   | .....      | *1412      | .....      |
| 20                 | Tampão do guarda-pó                       | N/A    | ....                                    | CO017      | ....       | CO017      |
| 21                 | Parafuso do guarda-pó                     | 4      | *1616                                   | PF005      | *1616      | PF005      |
| 22                 | Arruela de pressão do guarda-pó           | 4      | *1617                                   | AL021      | *1617      | AL021      |
| 23                 | Bucha dos olhais do suporte de sapatas    | 2      | *1415                                   | .....      | *1415      | .....      |
| 24                 | Pino de ancoragem da sapata               | 2      | *1436                                   | .....      | *1436      | .....      |
| 25                 | Mola de fixação das sapatas               | 2      | *1425                                   | MO002      | *1425      | MO002      |
| 26                 | Mola de retorno das sapatas               | 1      | *1426                                   | MO004      | *1426      | MO004      |
| 27                 | Rebite                                    | ....   | *1420                                   | RE003      | *1420      | RE003      |
| 28                 | Trava do rolete da sapata                 | 2      | *5310                                   | CO018      | *5310      | CO018      |
| 29                 | Rolete das sapatas                        | 2      | *1422                                   | RO001      | *1422      | RO001      |
| 30                 | Pino engate mola retorno                  | 2      | *1435                                   | PI006      | *1435      | PI006      |
| 31                 | Guarda-pó                                 | 1      | 5339                                    | .....      | 5339       | .....      |
| 32                 | Suporte da câmara                         | N/A    | 2320                                    | SU905/908  | 2320       | SU905/908  |
| 33                 | Eixo expansor                             | 1      | 2322                                    | .....      | 2321       | .....      |
| 34                 | Suporte das sapatas(Aranha)               | 1      | 1602/01                                 | .....      | 1602/01    | .....      |
| 35                 | Ajustador manual (Catraca)                | 1      | 6034/05                                 | .....      | 6034/05    | .....      |
| 36                 | Lona de freio                             | 0,5    | CA/32                                   | CA/32      | CA/32      | CA/32      |
| 37                 | Sapata de freio (Patim)                   | 2      | 1442                                    | .....      | 1442       | .....      |

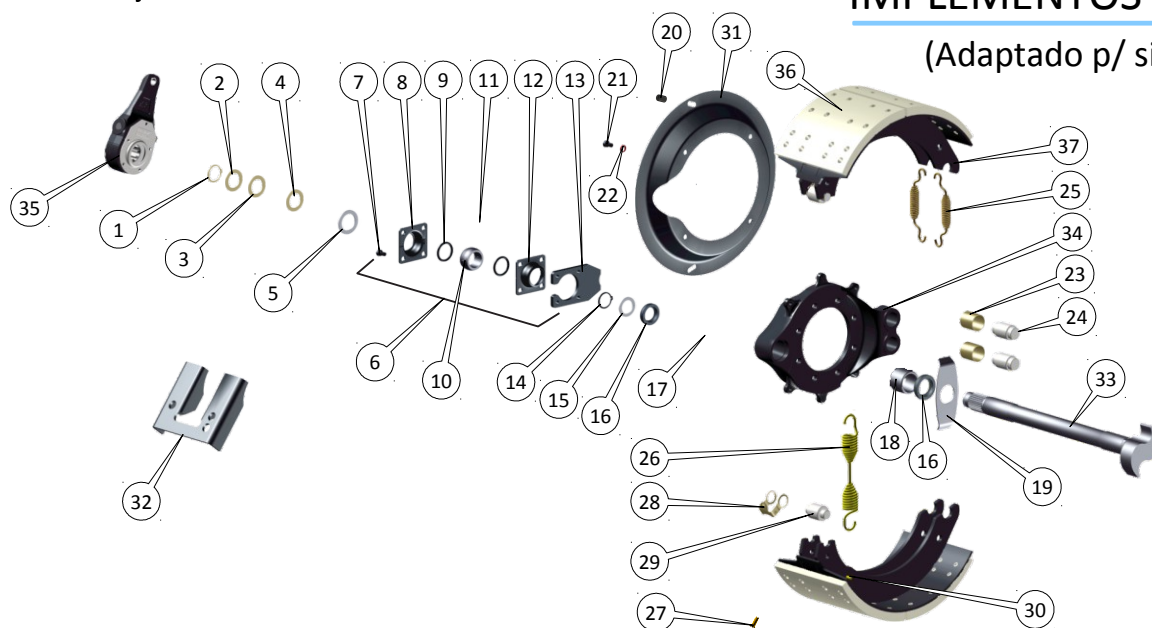

### Peças de reposição

KITS TRAS. S/ CÂMARA E C/ AJUST. MANUAL

2551/00    ....    2552/00    ....

REFERÊNCIA DOS ITENS

| Item | Descrição                                 | Quant. | REFERÊNCIA DOS ITENS |            |            |            |
|------|---|--------|----------------------|------------|------------|------------|
|      |   |        | LE                   | COD. MA LE | LD         | COD. MA LD |
| 1    | Anel elástico do eixo expansor            | 1      | *1809                | AN005      | *1809      | AN005      |
| 2    | Arruela espaçadora grossa                 | N/A    | ....                 | AL015      | ....       | AL015      |
| 3    | Arruela espaçadora fina                   | N/A    | ....                 | AL012      | ....       | AL012      |
| 4    | Arruela externa de ajuste da alavanca     | 1      | *1428                | AL003      | *1428      | AL003      |
| 5    | Arruela interna de ajuste da alavanca     | 1      | *0110                | AL004      | *0110      | AL004      |
| 6    | Conj. Mancal                              | 1      | 2319                 | SU505      | 2319       | SU505      |
| 7    | Parafuso do mancal                        | 4      | *0128                | PF001      | *0128      | PF001      |
| 8    | Tampa do mancal s/ grax.                  | 1      | *2313                | CO021      | *2313      | CO021      |
| 9    | Anel o`ring do mancal                     | 2      | *2307                | AN002      | *2307      | AN002      |
| 10   | Bucha do mancal                           | 1      | *2306                | BC012      | *2306      | BC012      |
| 11   | Graxeira reta da tampa do mancal          | 1      | *2311                | CO020      | *2311      | CO020      |
| 12   | Tampa do mancal c/ grax.                  | 1      | *2308                | CO022      | *2308      | CO022      |
| 13   | Suporte do mancal                         | 1      | *2309/2310           | SU910      | *2309/2310 | SU910      |
| 14   | Anel elástico trava do suporte de sapatas | 1      | *2512                | AN008      | *2512      | AN008      |
| 15   | Arruela trava do suporte de sapatas       | 1      | *2508                | AL006      | *2508      | AL006      |
| 16   | Retentor suporte de sapatas               | 1      | *2511                | CO014      | *2511      | CO014      |
| 17   | Graxeira suporte de sapatas               | 1      | 2311                 | CO011      | 2311       | CO011      |
| 18   | Bucha do suporte de sapatas               | 1      | *2504                | BC007      | *2504      | BC007      |
| 19   | Arruela de encosto do eixo                | 1      | *2510                | AL009      | *2510      | AL009      |
| 20   | Tampão do guarda-pó                       | N/A    | ....                 | CO017      | ....       | CO017      |
| 21   | Parafuso do guarda-pó                     | 4      | *1616                | PF005      | *1616      | PF005      |
| 22   | Arruela de pressão do guarda-pó           | 4      | *1617                | AL021      | *1617      | AL021      |
| 23   | Bucha dos olhais do suporte de sapatas    | 2      | *2505                | BC003      | *2505      | BC003      |
| 24   | Pino de ancoragem da sapata               | 2      | *5516                | PI010      | *5516      | PI010      |
| 25   | Mola de fixação das sapatas               | 2      | *1425                | MO002      | *1425      | MO002      |
| 26   | Mola de retorno das sapatas               | 1      | *1426                | MO004      | *1426      | MO004      |
| 27   | Rebite                                    | ....   | *1420                | RE003      | *1420      | RE003      |
| 28   | Trava do rolete da sapata                 | 2      | *5310                | CO018      | *5310      | CO018      |
| 29   | Rolete das sapatas                        | 2      | *1422                | RO001      | *1422      | RO001      |
| 30   | Pino engate mola retorno                  | 2      | *1435                | PI006      | *1435      | PI006      |
| 31   | Guarda-pó                                 | 1      | 2509                 | TP227      | 2509       | TP227      |
| 32   | Suporte da câmara                         | 1      | 2320                 | SU905/908  | 2320       | SU905/908  |
| 33   | Eixo expansor                             | 1      | 2506                 | EX342      | 2507       | EX343      |
| 34   | Suporte das sapatas (Aranha)              | 1      | 2503                 | AR204      | 2503       | AR204      |
| 35   | Ajustador manual (Catraca)                | 1      | 6034/01              | AM323      | 6034/01    | AM323      |
| 36   | Lona de freio                             | 0,5    | CA/32                | CA/32      | CA/32      | CA/32      |
| 37   | Sapata de freio (Patim)                   | 2      | 5519                 | PA283      | 5519       | PA283      |

N/A: Não aplicável

\* Peças vendidas somente nos kits reparo ou sob consulta

# KITS DE FREIO (SEMIRREBOQUE MM IMPLEMENTOS)

(Com aranha estampada)

(Adaptado p/ sistema ABS)

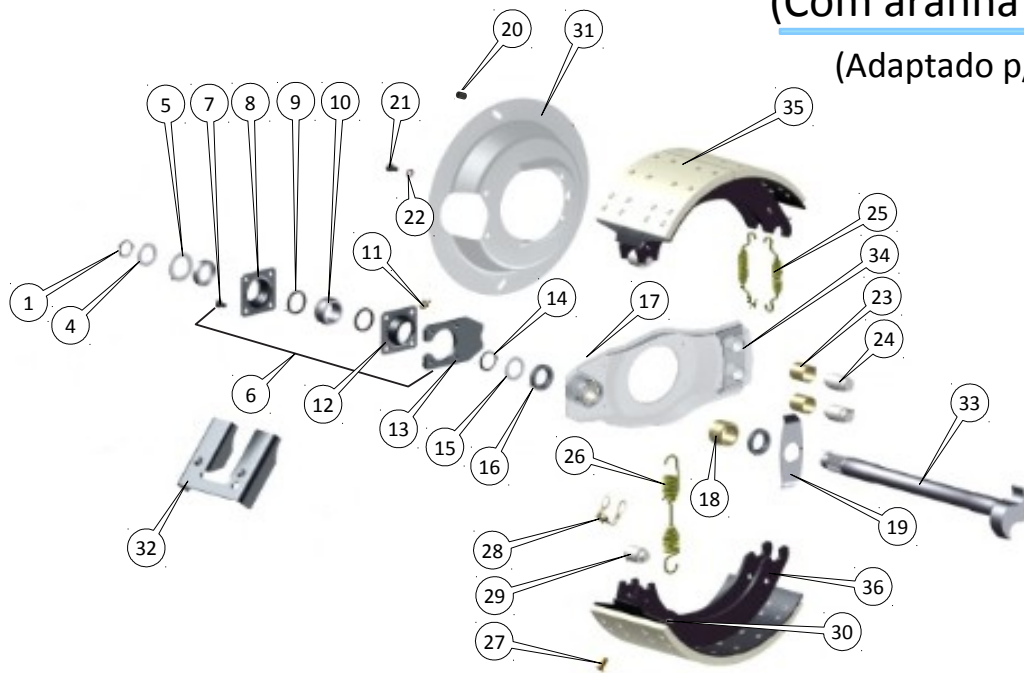

| Peças de reposição   |   |        | KITS TRAS. S/ CÂMARA E S/ AJUSTADOR |            |            |            |
|----------------------|---|--------|-------------------------------------|------------|------------|------------|
|                      |   |        | 2951/11                             | .....      | 2952/11    | .....      |
| REFERÊNCIA DOS ITENS |   |        |                                     |            |            |            |
| Item                 | Descrição                                 | Quant. | LE                                  | COD. MA LE | LD         | COD. MA LD |
| 1                    | Anel elástico do eixo expansor            | 1      | *1809                               | AN005      | *1809      | AN005      |
| 2                    | Arruela espaçadora grossa                 | N/A    | ....                                | AL015      | ....       | AL015      |
| 3                    | Arruela espaçadora fina                   | N/A    | ....                                | AL012      | ....       | AL012      |
| 4                    | Arruela externa de ajuste da alavanca     | 1      | *1428                               | AL003      | *1428      | AL003      |
| 5                    | Arruela interna de ajuste da alavanca     | 1      | *0110                               | AL004      | *0110      | AL004      |
| 6                    | Conj. Mancal                              | 1      | 2319                                | SU505      | 2319       | SU505      |
| 7                    | Parafuso do mancal                        | 4      | *1616                               | PF001      | *1616      | PF001      |
| 8                    | Tampa do mancal s/ grax.                  | 1      | *2313                               | CO021      | *2313      | CO021      |
| 9                    | Anel o`ring do mancal                     | 2      | *2307                               | AN002      | *2307      | AN002      |
| 10                   | Bucha do mancal                           | 1      | *2306                               | BC012      | *2306      | BC012      |
| 11                   | Graxeira reta da tampa do mancal          | 1      | *2311                               | CO020      | *2311      | CO020      |
| 12                   | Tampa do mancal c/ grax.                  | 1      | *2308                               | CO022      | *2308      | CO022      |
| 13                   | Suporte do mancal                         | 1      | *2309/2310                          | SU906      | *2309/2310 | SU906      |
| 14                   | Anel elástico trava do suporte de sapatas | 1      | *2512                               | AN008      | *2512      | AN008      |
| 15                   | Arruela trava do suporte de sapatas       | 1      | *2508                               | AL006      | *2508      | AL006      |
| 16                   | Retentor suporte de sapatas               | 2      | *2511                               | CO014      | *2511      | CO014      |
| 17                   | Graxeira suporte de sapatas               | 1      | 2311                                | CO011      | 2311       | CO011      |
| 18                   | Bucha do suporte de sapatas               | 1      | *2504                               | BC007      | *2504      | BC007      |
| 19                   | Arruela de encosto do eixo                | 1      | *2510                               | AL009      | *2510      | AL009      |
| 20                   | Tampão do guarda-pó                       | N/A    | ....                                | CO017      | ....       | CO017      |
| 21                   | Parafuso do guarda-pó                     | 4      | *1616                               | PF005      | *1616      | PF005      |
| 22                   | Arruela de pressão do guarda-pó           | 4      | *1617                               | AL021      | *1617      | AL021      |
| 23                   | Bucha dos olhais do suporte de sapatas    | 2      | *2505                               | BC003      | *2505      | BC003      |
| 24                   | Pino de ancoragem da sapata               | 2      | *5516                               | PI010      | *5516      | PI010      |
| 25                   | Mola de fixação das sapatas               | 2      | *1425                               | MO002      | *1425      | MO002      |
| 26                   | Mola de retorno das sapatas               | 1      | *1426                               | MO004      | *1426      | MO004      |
| 27                   | Rebite                                    | ....   | *1420                               | RE003      | *1420      | RE003      |
| 28                   | Trava do rolete da sapata                 | 2      | *5310                               | CO018      | *5310      | CO018      |
| 29                   | Rolete das sapatas                        | 2      | *1422                               | RO001      | *1422      | RO001      |
| 30                   | Pino engate mola retorno                  | 2      | *1435                               | PI006      | *1435      | PI006      |
| 31                   | Guarda-pó                                 | 1      | ....                                | ....       | ....       | ....       |
| 32                   | Suporte da câmara                         | 1      | 2320                                | SU905/908  | 2320       | SU905/908  |
| 33                   | Eixo expansor                             | 1      | 2540                                | ....       | 2539       | ....       |
| 34                   | Suporte das sapatas (Aranha)              | 1      | 5030                                | ....       | 5030       | ....       |
| 35                   | Lona de freio                             | 0,5    | CA/32                               | CA/32      | CA/32      | CA/32      |
| 36                   | Sapata de freio (Patim)                   | 2      | 5519                                | PA283      | 5519       | PA283      |

N/A: Não aplicável

\* Peças vendidas somente nos kits reparo ou sob consulta

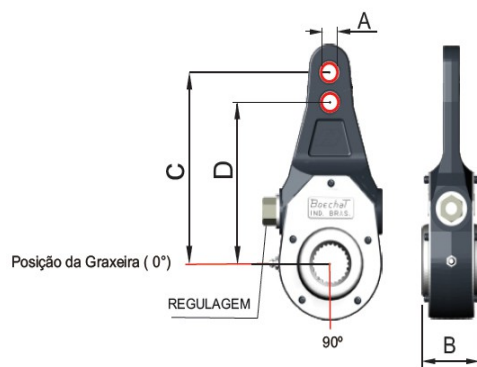

|   |   |
|---|---|
| <b>6022</b>   | <b>AJUSTADOR MANUAL DE FREIO 6"/7"<br/>GRAX. 0° (CATRACA)</b> |
| CHAVE : 19,00mm<br>Nº ESTRIAS : 10<br>QUANT. FUROS : 02 | $\varnothing A = 16,00$                                       |
|   | B = 50,80   |
|   | C = 177,80/ D = 152,40  |
| CARRETAS ANTIGAS EM GERAL                               |   |

|   |   |
|---|---|
| <b>6022/01 /</b> COD. MA AM003                          | <b>AJUSTADOR MANUAL DE FREIO 6"/7"<br/>GRAX. 0° (CATRACA)</b> |
| CHAVE : 14,00mm<br>Nº ESTRIAS : 10<br>QUANT. FUROS : 02 | $\varnothing A = 16,00$                                       |
|   | B = 50,80   |
|   | C = 177,80/ D = 152,40  |
| CARRETAS ANTIGAS EM GERAL                               |   |

|   |   |
|---|---|
| <b>6027</b>   | <b>AJUSTADOR MANUAL DE FREIO 6"/7"<br/>GRAX. 0° (CATRACA)</b> |
| CHAVE : 19,00mm<br>Nº ESTRIAS : 28<br>QUANT. FUROS : 02 | $\varnothing A = 16,00$                                       |
|   | B = 50,80   |
|   | C = 177,80/ D = 152,40  |
| CARRETAS NOVA EM GERAL                                  |   |

|   |   |
|---|---|
| <b>6027/01 /</b> COD. MA AM307                          | <b>AJUSTADOR MANUAL DE FREIO 6"/7"<br/>GRAX. 0° (CATRACA)</b> |
| CHAVE : 14,00mm<br>Nº ESTRIAS : 28<br>QUANT. FUROS : 02 | $\varnothing A = 16,00$                                       |
|   | B = 50,80   |
|   | C = 177,80/ D = 152,40  |
| CARRETAS NOVA EM GERAL                                  |   |

|   |   |
|---|---|
| <b>6028</b>   | <b>AJUSTADOR MANUAL DE FREIO 6"/7"<br/>GRAX. 0° (CATRACA)</b> |
| CHAVE : 19,00mm<br>Nº ESTRIAS : 28<br>QUANT. FUROS : 02 | $\varnothing A = 12,70$                                       |
|   | B = 46,00   |
|   | C = 177,80/ D = 152,40  |
| CARRETA E 3º EIXO                                       |   |

|   |   |
|---|---|
| <b>6028/01 /</b> COD. MA AM316                          | <b>AJUSTADOR MANUAL DE FREIO 6"/7"<br/>GRAX. 0° (CATRACA)</b> |
| CHAVE : 14,00mm<br>Nº ESTRIAS : 28<br>QUANT. FUROS : 02 | $\varnothing A = 12,70$                                       |
|   | B = 46,00   |
|   | C = 177,80/ D = 152,40  |
| CARRETA E 3º EIXO                                       |   |

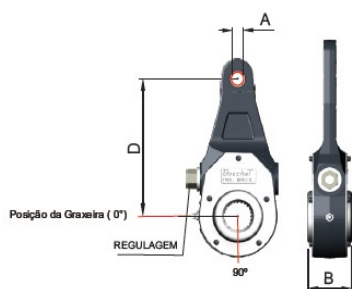

**FIG. 01**

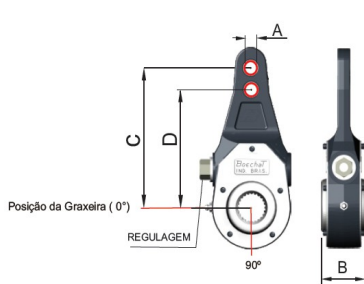
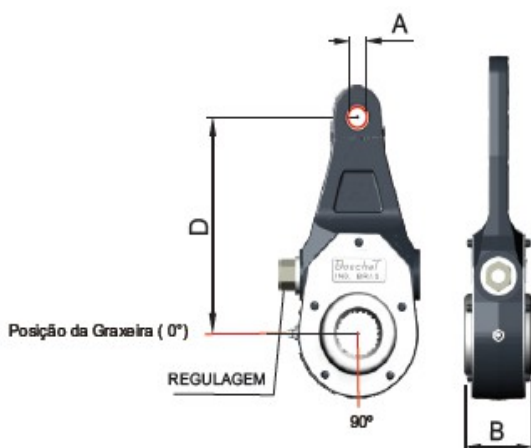

**FIG. 02**



**FIG. 03**

|   |  |
|---|--|
| <b>6029/01</b> COD. MA AM007 ( <b>FIG. 02</b> )         | <b>AJUSTADOR MANUAL DE FREIO 6"/7"</b><br><b>GRAX. 0º (CATRACA)</b>        |
| CHAVE : 14,00mm<br>Nº ESTRIAS : 10<br>QUANT. FUROS : 02 | $\varnothing A = 12,70$<br>B = 46,00<br>C = 177,80/ D=152,40               |
| RANDON ANTIGA ANO 73 A 87                               |  |
| <b>6030</b> ( <b>FIG. 03</b> )                          | <b>AJUSTADOR MANUAL DE FREIO 5"/6"/7"</b><br><b>GRAX. 0º (CATRACA)</b>     |
| CHAVE : 19,00mm<br>Nº ESTRIAS : 10<br>QUANT. FUROS : 03 | $\varnothing A = 12,70$<br>B = 50,80<br>C = 177,80 /D = 152,40 /E = 127,00 |
| CARRETAS EM GERAL                                       |  |
| <b>6030/01 /</b> COD. MA AM013 ( <b>FIG. 03</b> )       | <b>AJUSTADOR MANUAL DE FREIO 5"/6"/7"</b><br><b>GRAX. 0º (CATRACA)</b>     |
| CHAVE : 14,00mm<br>Nº ESTRIAS : 10<br>QUANT. FUROS : 03 | $\varnothing A = 12,70$<br>B = 50,80<br>C = 177,80 /D = 152,40 /E = 127,00 |
| CARRETAS EM GERAL                                       |  |
| <b>6031/01 /</b> COD. MA AM307/318 ( <b>FIG. 03</b> )   | <b>AJUSTADOR MANUAL DE FREIO 5"/6"/7"</b><br><b>GRAX. 0º (CATRACA)</b>     |
| CHAVE : 14,00mm<br>Nº ESTRIAS : 28<br>QUANT. FUROS : 03 | $\varnothing A = 12,70$<br>B = 50,80<br>C = 177,80 /D = 152,40 /E = 127,00 |
| CARRETAS ANTIGAS EM GERAL                               |  |
| <b>6033/01</b> COD. MA AM003/011 ( <b>FIG. 01</b> )     | <b>AJUSTADOR MANUAL DE FREIO 6"</b><br><b>GRAX. 0º (CATRACA)</b>           |
| CHAVE : 14,00mm<br>Nº ESTRIAS : 10<br>QUANT. FUROS : 01 | $\varnothing A = 12,70$<br>B = 50,80<br>D = 127,00                         |



| <b>6074 /</b> COD. MA AM322   | <b>AJUSTADOR MANUAL DE FREIO 6" GRAX. 0°</b>   |
|---|--|
| <b>CHAVE : 19,00mm</b><br><b>Nº ESTRIAS : 28</b><br><b>QUANT. FUROS : 01</b>  | $\varnothing A = 12,70$  |
|   | <b>B = 50,80</b>   |
|   | <b>D = 152,40</b>  |
| Suspensão Bogie Canaveira<br>Suspensão Estampada De 1995 até 1997<br>Suspensão Pneumática De 1998 até 2000<br>Suspensão Pneumática De 1988 até 1997<br>Suspensão Pneumática Single De 1991 até 1994<br>Suspensão Standard De 1991 até 1994<br>Carrega Tudo "S" De 1991 até 1998<br><br><b>Implementos Outros :</b><br>Semi-reboque Antonini De 1994 até 1997<br>Semi-reboque Facchini De 1995 até 1997<br>Semi-reboque Facchini De 1992 até 1994<br>Semi-reboque Gotti De 1992 até 2001<br>Semi-reboque Krone De 2000 até 2003<br>Semi-reboque Schiffer De 1999 até 2003<br>Semi-reboque Carrega Tudo 3º Eixo Linha Pesada Desde 1996 | Implementos Guerra - Semi-reboque De 2000 até 2001<br>Implementos Pastre - Semi-reboque De 1996 até 2003<br>Implementos Guerra - Semi-reboque De 1994 até 1998<br>Implementos Pastre - Semi-reboque Desde 1996<br>Implementos Guerra - Semi-reboque De 1992 até 2004<br>Implementos Guerra - Semi-reboque De 1992 até 2003<br>Implementos Rodotic - Semi-reboque Desde 2006<br>Implementos Guerra - Semi-reboque De 1992 até 1999<br>Implementos Guerra - Semi-reboque De 2000 até 2001<br>Implementos Recrusul - Semi-reboque Desde 1996<br>Implementos Randon - Semi-reboque De 2002 até 2003<br>Implementos Randon - Semi-reboque De 2000 até 2003<br>Implementos Randon - Semi-reboque De 1995 até 1997<br>Implementos E. R. Rodrigues - Semi-reboque Desde 1998<br>Implementos Pastre - Semi-reboque De 1996 até 2003<br>Implementos Pastre - Semi-reboque De 2000 até 2004<br>Implementos Randon - Semi-reboque Desde 2004 |

| <b>6074/01 /</b> COD. MA AM322  | <b>AJUSTADOR MANUAL DE FREIO 6" GRAX. 0°</b>   |
|---|--|
| <b>CHAVE : 14,00mm</b><br><b>Nº ESTRIAS : 28</b><br><b>QUANT. FUROS : 01</b>  | $\varnothing A = 12,70$  |
|   | <b>B = 50,80</b>   |
|   | <b>D = 152,40</b>  |
| Suspensão Bogie Canaveira<br>Suspensão Estampada De 1995 até 1997<br>Suspensão Pneumática De 1998 até 2000<br>Suspensão Pneumática De 1988 até 1997<br>Suspensão Pneumática Single De 1991 até 1994<br>Suspensão Standard De 1991 até 1994<br>Carrega Tudo "S" De 1991 até 1998<br><br><b>Implementos Outros :</b><br>Semi-reboque Antonini De 1994 até 1997<br>Semi-reboque Facchini De 1995 até 1997<br>Semi-reboque Facchini De 1992 até 1994<br>Semi-reboque Gotti De 1992 até 2001<br>Semi-reboque Krone De 2000 até 2003<br>Semi-reboque Schiffer De 1999 até 2003<br>Semi-reboque Carrega Tudo 3º Eixo Linha Pesada Desde 1996 | Implementos Guerra - Semi-reboque De 2000 até 2001<br>Implementos Pastre - Semi-reboque De 1996 até 2003<br>Implementos Guerra - Semi-reboque De 1994 até 1998<br>Implementos Pastre - Semi-reboque Desde 1996<br>Implementos Guerra - Semi-reboque De 1992 até 2004<br>Implementos Guerra - Semi-reboque De 1992 até 2003<br>Implementos Rodotic - Semi-reboque Desde 2006<br>Implementos Guerra - Semi-reboque De 1992 até 1999<br>Implementos Guerra - Semi-reboque De 2000 até 2001<br>Implementos Recrusul - Semi-reboque Desde 1996<br>Implementos Randon - Semi-reboque De 2002 até 2003<br>Implementos Randon - Semi-reboque De 2000 até 2003<br>Implementos Randon - Semi-reboque De 1995 até 1997<br>Implementos E. R. Rodrigues - Semi-reboque Desde 1998<br>Implementos Pastre - Semi-reboque De 1996 até 2003<br>Implementos Pastre - Semi-reboque De 2000 até 2004<br>Implementos Randon - Semi-reboque Desde 2004 |

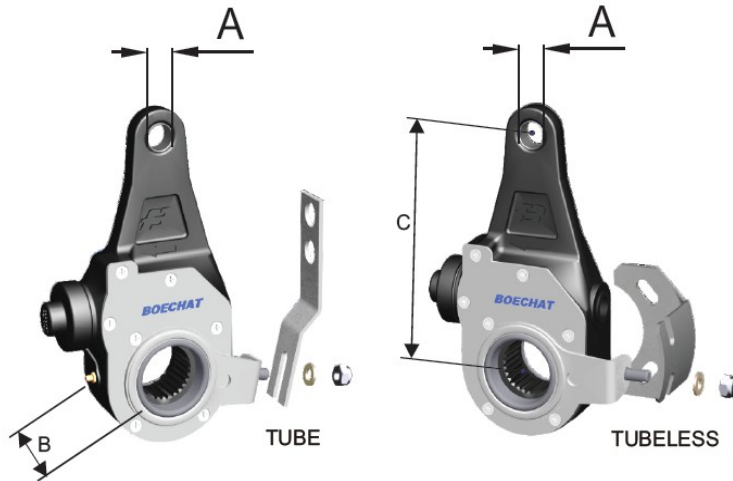

**FIG. 01**

**FIG. 02**

|   |  |
|---|--|
| <b>5753 (LE/LD) Fig. 01</b>                             | <b>AJUSTADOR AUTOM. DE FREIO 6"</b><br><b>TUBE TRASEIRO GRAX. 0º</b>     |
| CHAVE : 14,00mm<br>Nº ESTRIAS : 28<br>QUANT. FUROS : 01 | $\varnothing A = 12,70$  |
|   | B = 50,80  |
|   | D = 152,40   |
| <b>CARRETAS (Sistema Master)</b>                        |  |
| <b>5755 (LE/LD) Fig. 02</b>                             | <b>AJUSTADOR AUTOM. DE FREIO 6"</b><br><b>TUBELESS TRASEIRO GRAX. 0º</b> |
| CHAVE : 14,00mm<br>Nº ESTRIAS : 28<br>QUANT. FUROS : 01 | $\varnothing A = 16,20$  |
|   | B = 50,80  |
|   | D = 152,40   |
| <b>CARRETAS NOMA (Sistema Boechat)</b>                  |  |
| <b>5756 (LE/LD) Fig. 02</b>                             | <b>AJUSTADOR AUTOM. DE FREIO 6"</b><br><b>TUBELESS TRASEIRO GRAX. 0º</b> |
| CHAVE : 14,00mm<br>Nº ESTRIAS : 28<br>QUANT. FUROS : 01 | $\varnothing A = 12,70$  |
|   | B = 50,80  |
|   | D = 152,40   |
| <b>CARRETAS (Sistema Master)</b>                        |  |

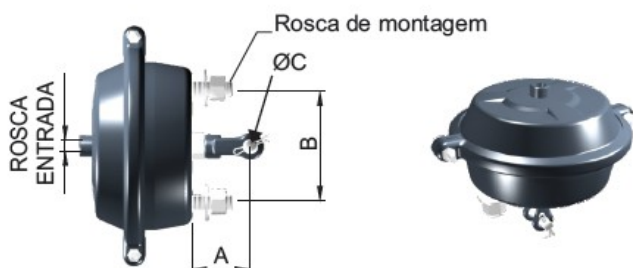

| 6095 / COD. MA CS514  | CÂMARA SIMPLES 30" 3º EIXO HC (CUÍCA)   |
|---|---|
| <b>ROSCA ENTRADA DE AR : M16</b><br><b>ROSCA DE MONTAGEM : M16</b><br><b>TIPO DE FORQUILHA : Manual</b><br><b>APLICAÇÃO : IMPLEMENTOS</b>   | <p>A = 69,90</p> <p>B = 120,00</p> <p>ØC = 1/2"</p>   |
| <b>Implementos Guerra :</b><br>3º Eixo "S" De 1994 até 2002<br>3º Eixos Zurlo - 3º Eixo "S" Desde 1994<br>3º Eixos Zurlo - 3º Eixo "Z" Desde 2001<br>3º Eixos Zurlo - 3º Eixo "S" Desde 1994<br>3º Eixos Zurlo - 3º Eixo "Z" Desde 1994<br>3º Eixos Zurlo - 3º Eixo "Z" Desde 1994<br>3º Eixo "Z" De 1994 até 2002<br>3º Eixos Zurlo - 3º Eixo "S" Desde 2001<br><b>Implementos Randon :</b><br>3º Eixo Linha Leve "S" De 1988 até 2000<br>3º Eixo Linha Leve "Z" De 1988 até 2000<br>3º Eixo Linha Pesada "Z" De 1988 até 1990<br>3º Eixo Linha Pesada "S" De 1988 até 1990<br>Carrega Tudo "S" De 1991 até 1998<br>Carrega Tudo "Z" De 1991 até 1998<br>Suspensão Pneumática "S" De 1988 até 1997<br>Suspensão Pneumática "S" De 1998 até 2000<br>Suspensão Pneumática "Z" De 1988 até 1997 | Suspensão Pneumática "Z" De 1998 até 2000<br>Suspensão Pneumática Single "S" De 1991 até 1994<br>Suspensão Pneumática Single "Z" De 1991 até 1994<br>Suspensão Standard "Z" De 1991 até 1994<br>Suspensão Standard "S" De 1991 até 1994<br><b>Implementos Guerra :</b><br>Semi-reboque "Z" De 1992 até 1999<br>Semi-reboque "S" De 1992 até 1999<br>Semi-reboque "S" De 2000 até 2001<br>Semi-reboque "S" De 1992 até 2004<br>Semi-reboque "Z" De 1992 até 2004<br>Semi-reboque "Z" De 2000 até 2001<br>Semi-reboque "S" De 1992 até 2003<br>Semi-reboque "Z" De 1992 até 2003<br><b>Implementos Pastre :</b><br>Semi-reboque "S" De 1996 até 2003<br>Semi-reboque "S" De 2000 até 2004<br>Semi-reboque "Z" De 2000 até 2004<br>Semi-reboque "Z" De 1996 até 2003 |

| 6096 / COD. MA CS511   | CÂMARA SIMPLES 30" 3º EIXO HL (CUÍCA)   |
|--|---|
| <b>ROSCA ENTRADA DE AR : M16</b><br><b>ROSCA DE MONTAGEM : M16</b><br><b>TIPO DE FORQUILHA : Manual</b><br><b>APLICAÇÃO : IMPLEMENTOS</b>  | <p>A = 190,00</p> <p>B = 120,00</p> <p>ØC = 5/8"</p>  |
| <b>3º Eixos Zurlo :</b><br>3º Eixo "Z" De 1999 até 2007<br>3º Eixo "S" De 1999 até 2007<br><b>Implementos E. R. Rodrigues :</b><br>Semi-reboque "Z" Desde 1998<br>Semi-reboque "S" Desde 1998<br>Semi-reboque "S" Desde 1998<br>Semi-reboque "Z" Desde 1998<br><b>Implementos Outros :</b><br>Semi-reboque Facchini "S" De 1995 até 1997<br>Semi-reboque Facchini "Z" De 1995 até 1997<br>Semi-reboque Krone "S" De 2000 até 2003<br>Semi-reboque Krone "Z" De 2000 até 2003<br>Semi-reboque Schiffer "S" De 1999 até 2003<br>Semi-reboque Schiffer "Z" De 1999 até 2003<br>Semi-reboque Facchini "S" De 1995 até 1997 | Semi-reboque Facchini "Z" De 1995 até 1997<br>Semi-reboque Krone "Z" De 2000 até 2003<br>Semi-reboque Krone "S" De 2000 até 2003<br>Semi-reboque Schiffer "S" De 1999 até 2003<br>Semi-reboque Schiffer "Z" De 1999 até 2003<br><b>3º Eixos Zurlo :</b><br>3º Eixo "Z" De 1999 até 2007<br>3º Eixo "S" De 1999 até 2007<br><b>Implementos Randon :</b><br>Semi-reboque "S" De 2000 até 2003<br>Semi-reboque "S" De 1995 até 1997<br>Semi-reboque "S" Desde 2004<br>Semi-reboque "Z" De 1995 até 1997<br>Semi-reboque "Z" De 2000 até 2003<br>Semi-reboque "Z" De 2002 até 2003<br>Semi-reboque "S" De 2002 até 2003<br>Semi-reboque Carrega Tudo 3º Eixo "S" Desde 1996<br>Semi-reboque Carrega Tudo 3º Eixo "Z" Desde 1996<br>Suspensão Bogie Canavieira SusP. Est."Z" De 1995 até 1997<br>Semi-reboque "Z" Desde 2004 |



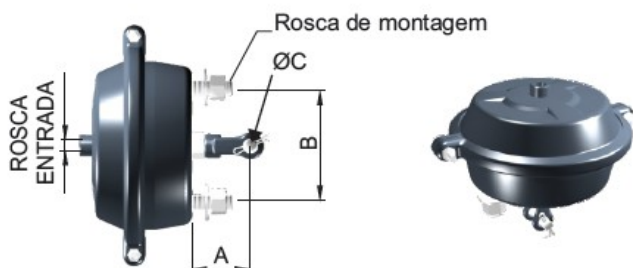

| <b>6096/00 / COD. MA CS511</b>   | <b>CÂMARA SIMPLES 30" 3º EIXO HL (CUÍCA)</b>  |
|--|---|
| <p><b>ROSCA ENTRADA DE AR : M16</b><br/><b>ROSCA DE MONTAGEM : M16</b><br/><b>TIPO DE FORQUILHA : Manual</b></p> <p><b>APLICAÇÃO : IMPLEMENTOS</b></p>   | <p>A = 190,00</p> <p>B = 120,00</p> <p>ØC = 1/2"</p>  |
| <p><b>3º Eixos Zurlo :</b><br/>3º Eixo "Z" De 1999 até 2007<br/>3º Eixo "S" De 1999 até 2007<br/><b>Implementos E. R. Rodrigues :</b><br/>Semi-reboque "Z" Desde 1998<br/>Semi-reboque "S" Desde 1998<br/>Semi-reboque "S" Desde 1998<br/>Semi-reboque "Z" Desde 1998<br/><b>Implementos Outros :</b><br/>Semi-reboque Facchini "S" De 1995 até 1997<br/>Semi-reboque Facchini "Z" De 1995 até 1997<br/>Semi-reboque Krone "S" De 2000 até 2003<br/>Semi-reboque Krone "Z" De 2000 até 2003<br/>Semi-reboque Schiffer "S" De 1999 até 2003<br/>Semi-reboque Schiffer "Z" De 1999 até 2003<br/>Semi-reboque Facchini "S" De 1995 até 1997</p> | <p>Semi-reboque Facchini "Z" De 1995 até 1997<br/>Semi-reboque Krone "Z" De 2000 até 2003<br/>Semi-reboque Krone "S" De 2000 até 2003<br/>Semi-reboque Schiffer "S" De 1999 até 2003<br/>Semi-reboque Schiffer "Z" De 1999 até 2003<br/><b>3º Eixos Zurlo :</b><br/>3º Eixo "Z" De 1999 até 2007<br/>3º Eixo "S" De 1999 até 2007<br/><b>Implementos Randon :</b><br/>Semi-reboque "S" De 2000 até 2003<br/>Semi-reboque "S" De 1995 até 1997<br/>Semi-reboque "S" Desde 2004<br/>Semi-reboque "Z" De 1995 até 1997<br/>Semi-reboque "Z" De 2000 até 2003<br/>Semi-reboque "Z" De 2002 até 2003<br/>Semi-reboque "S" De 2002 até 2003<br/>Semi-reboque Carrega Tudo 3º Eixo "S" Desde 1996<br/>Semi-reboque Carrega Tudo 3º Eixo "Z" Desde 1996<br/>Suspensão Bogie Canavieira SusP. Est."Z" De 1995 até 1997<br/>Semi-reboque "Z" Desde 2004</p> |

| <b>6119 / COD. MA CS306/341/329</b>  | <b>CÂMARA SIMPLES 24" HL (CUÍCA)</b>                 |
|--|--|
| <p><b>ROSCA ENTRADA DE AR : M16</b><br/><b>ROSCA DE MONTAGEM : M16</b><br/><b>TIPO DE FORQUILHA : Manual</b></p> <p><b>APLICAÇÃO : IMPLEMENTOS</b></p>   | <p>A = 190,00</p> <p>B = 120,00</p> <p>ØC = 1/2"</p> |
| <p><b>Implementos Guerra :</b><br/>Semi-reboque "S" Desde 2002<br/>Semi-reboque "Z" Desde 2002<br/><b>Implementos Randon :</b><br/>Suspensão Bogie Canavieira<br/>Suspensão Estampada "S" De 1995 até 1997<br/>Suspensão Bogie Canavieira<br/>Suspensão Estampada "Z" De 1995 até 1997</p> |  |

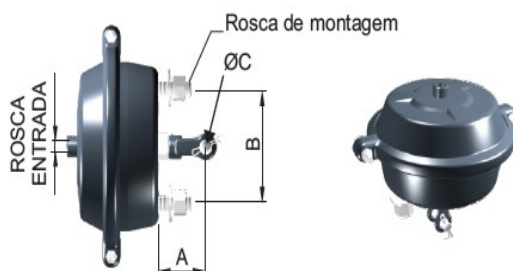

| 6121 / COD. MA CS534   | CÂMARA SIMPLES 30" HC (CUÍCA)  |
|--|--|
| <b>ROSCA ENTRADA DE AR : 1/4" NPT</b><br><b>ROSCA DE MONTAGEM : M16</b><br><b>TIPO DE FORQUILHA : Manual</b><br><b>APLICAÇÃO : IMPLEMENTOS</b>   | A = 69,90<br>B = 120,00<br>$\varnothing C = 1/2"$  |
| <b>3º Eixos Zurlo :</b><br>3º Eixo "Z" Desde 1994<br>3º Eixo "S" Desde 1994<br><b>Implementos Randon :</b><br>3º EixoLinha Leve"S" De 1988 até2000<br>3º EixoLinha Leve"Z" De 1988 até2000<br>3º Eixo Linha Pesada "S" De 1988 até 1990<br>3º Eixo Linha Pesada "Z" De 1988 até 1990<br>Carrega Tudo "S" De 1991 até 1998<br>Carrega Tudo "Z" De 1991 até 1998<br>Suspensão Pneumática "Z" De 1988 até 1997<br>Suspensão Pneumática "S" De 1998 até 2000<br>Suspensão Pneumática "Z" De 1998 até 2000<br>Suspensão Pneumática "S" De 1988 até 1997<br>Suspensão Pneumática Single "S" De 1991 até 1994<br>Suspensão Pneumática Single "Z" De 1991 até 1994<br>Suspensão Standard "S" De 1991 até 1994<br>Suspensão Standard "Z" De 1991 até 1994<br>Suspensão Pneumática "Z" De 1998 até 2000<br>Suspensão Pneumática "S" De 1988 até 1997 | Suspensão Pneumática "Z" De 1988 até 1997<br>Suspensão Pneumática "S" De 1998 até 2000<br>Suspensão Pneumática Single "Z" De 1991 até 1994<br>Suspensão Pneumática Single "S" De 1991 até 1994<br>Suspensão Standard "S" De 1991 até 1994<br>Suspensão Standard "Z" De 1991 até 1994<br>3º Eixo Linha Leve "S" De 1988 até 2000<br>3º Eixo Linha Leve "Z" De 1988 até 2000<br>3º Eixo Linha Pesada "S" De 1988 até 1990<br>3º Eixo Linha Pesada "Z" De 1988 até 1990<br>Carrega Tudo "Z" De 1991 até 1998<br>Carrega Tudo "S" De 1991 até 1998<br><b>3º Eixos Zurlo :</b><br>3º Eixo "S" Desde 1994<br>3º Eixo "Z" Desde 1994<br><b>Implementos Pastre :</b><br>Semi-reboque "S" De 1996 até 2003<br>Semi-reboque "Z" De 1996 até 2003<br>Semi-reboque "S" De 1996 até 2003<br>Semi-reboque "Z" De 1996 até 2003 |
| 6127 / COD. MA CS508   | CÂMARA SIMPLES 30" HL (CUÍCA)  |
| <b>ROSCA ENTRADA DE AR : 1/4" NPT</b><br><b>ROSCA DE MONTAGEM : M16</b><br><b>TIPO DE FORQUILHA : Manual</b>   | A = 223,00<br>B = 120,00<br>$\varnothing C = 5/8"$   |
| Carreta haste longa  |  |
| 6129 / COD. MA CS604   | CÂMARA SIMPLES 36" HC (CUÍCA)  |
| <b>ROSCA ENTRADA DE AR : 1/4" NPT</b><br><b>ROSCA DE MONTAGEM : M16</b><br><b>TIPO DE FORQUILHA : Manual</b>   | A = 69,90<br>B = 120,00<br>$\varnothing C = 1/2"$  |
| Semirreboque Antonini De 1994 até 1997<br>Semirreboque Facchini De 1992 até 1994<br>Carreta e 3º Eixo  |  |
| 6135 / COD. MA CS606   | CÂMARA SIMPLES 36" HL (CUÍCA)  |
| <b>ROSCA ENTRADA DE AR : 1/4"</b><br><b>ROSCA DE MONTAGEM : M16</b><br><b>TIPO DE FORQUILHA : Manual</b>   | A = 190,00<br>B = 120,00<br>$\varnothing C = 1/2"$   |
| Semirreboque Pastre Desde 1996<br>Semirreboque Facchini De 1995 até 1997<br>Carreta e 3º Eixo  |  |

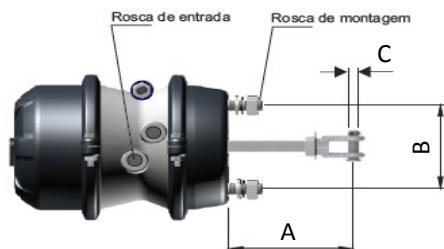

|  |  |
|--|--|
| <b>7700 /</b> COD. MA SB313                              | <b>CÂMARA DUPLA 24X30 HC TUBE HC (SB)</b>    |
| ROSCA ENTRADA DE AR : 1/4" NPT                           | A = 69,90                                    |
| ROSCA DE MONTAGEM : M16                                  | B = 120,00                                   |
| TIPO DE FORQUILHA : Manual                               | ØC = 5/8"                                    |
| 3º EIXO  |  |
| <b>7702/01</b>   | <b>CÂMARA DUPLA 24X30 TUBELESS HL (SB)</b>   |
| ROSCA ENTRADA DE AR : M16                                | A = 213,00                                   |
| ROSCA DE MONTAGEM : M16                                  | B = 120,00                                   |
| TIPO DE FORQUILHA : Manual                               | ØC = 1/2"                                    |
| 3º EIXO  |  |
| <b>7900 (LE/LD) /</b> COD. MA SB555                      | <b>CÂMARA DUPLA 30"X30" TUBE HC (SB)</b>     |
| ROSCA ENTRADA DE AR : 1/4" NPT                           | A = 69,90                                    |
| ROSCA DE MONTAGEM : M16                                  | B = 120,00                                   |
| TIPO DE FORQUILHA : Manual                               | ØC = 5/8"                                    |
| CARRETAS ATÉ 96<br>OBS.: PARA FREIO HOMOLOGADO (CONTRAN) |  |
| <b>7901 (LE/LD)</b>                                      | <b>CÂMARA DUPLA 30"X30" TUBE HC (SB)</b>     |
| ROSCA ENTRADA DE AR : M16                                | A = 69,90                                    |
| ROSCA DE MONTAGEM : M16                                  | B = 120,00                                   |
| TIPO DE FORQUILHA : Manual                               | ØC = 5/8"                                    |
| CARRETAS<br>OBS.: PARA FREIO HOMOLOGADO (CONTRAN)        |  |
| <b>7902</b>  | <b>CÂMARA DUPLA 30"X30" TUBELESS HL (SB)</b> |
| ROSCA ENTRADA DE AR : M16                                | A = 213,00                                   |
| ROSCA DE MONTAGEM : M16                                  | B = 120,00                                   |
| TIPO DE FORQUILHA : Manual                               | ØC = 5/8"                                    |
| CARRETAS NOMA  |  |
| <b>7902/02 /</b> COD. MA SB519/537/577/580               | <b>CÂMARA DUPLA 30"X30" TUBELESS HL (SB)</b> |
| ROSCA ENTRADA DE AR : M16                                | A = 213,00                                   |
| ROSCA DE MONTAGEM : M16                                  | B = 120,00                                   |
| TIPO DE FORQUILHA : Manual                               | ØC = 1/2"                                    |
| CARRETAS E 3º EIXO RANDON DESDE 1997                     |  |

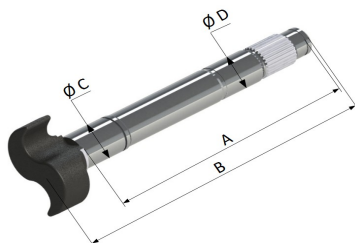

PERFIL CAME "S"

PERFIL CAME "Z"

|   |   |
|---|---|
| <b>1413 / COD. MA EX301 (Z-LD)</b>  | <b>EIXO 28 ESTRIAS TRUCK</b>  |
| <b>1414 / COD. MA EX307 (S-LE)</b>  | A = 292,00  |
| <b>FREIO TUBE 16,5" "Q"</b>   | B = 348,00  |
|   | ØC = 38,00 / ØD = 38,00   |
| <p>3º Eixos Zurlo :<br/>3º Eixo "S" Desde 1994<br/>Implementos Randon :<br/>3º Eixo Linha Leve "S" De 1988 até 2000<br/>3º Eixo Linha Pesada "S" De 1988 até 1990</p> | <p>3º Eixos Suspensys :<br/>3º Eixo Single (Ônibus) "S" Desde 1998<br/>Implementos Pastre :<br/>Semi-reboque "S" De 1996 até 2003</p> |

|  |   |
|--|---|
| <b>1506 / COD. MA EX348 (S-LD)</b>   | <b>EIXO 28 ESTRIAS TRASEIRO</b>   |
| <b>1507 / COD. MA EX349 (Z-LE)</b>   | A = 473,00  |
| <b>FREIO TUBE 16,5" "Q"</b>  | B = 529,00  |
|  | ØC = 38,00 / ØD = 38,00   |
| <p>3º Eixos Zurlo :<br/>3º Eixo "S" Desde 2001<br/>3º Eixo "S" Desde 1994<br/>3º Eixos Zurlo - 3º Eixo "S" Desde 1994<br/>Implementos Guerra :<br/>Semi-reboque "S" De 1992 até 2004<br/>Implementos Pastre - Semi-reboque "S" De 2000 até 2004<br/>Semi-reboque "S" De 1992 até 1999<br/>Implementos Recrusul :<br/>Semi-reboque "S" Desde 1996</p> | <p>Implementos Outros :<br/>Semi-reboque Antonini "S" De 1994 até 1997<br/>Semi-reboque Facchini "S" De 1992 até 1994<br/>Semi-reboque Gotti "S" De 1992 até 2001<br/>Implementos Randon :<br/>Suspensão Pneumática "S" De 1988 até 1997<br/>Suspensão Pneumática "S" De 1998 até 2000<br/>Suspensão Pneumática Single "S" De 1991 até 1994<br/>Suspensão Standard "S" De 1991 até 1994</p> |

|                                 |                         |
|---------------------------------|-------------------------|
| <b>2303(Z-LD)</b>               | <b>EIXO 28 ESTRIAS</b>  |
| <b>2304(S-LE)</b>               | A = 473,00              |
| <b>FREIO TUBELESS 16,5" "Q"</b> | B = 529,00              |
|                                 | ØC = 38,00 / ØD = 38,00 |
| <b>RANDON – CARREGA TUDO</b>    |                         |

|                                 |                         |
|---------------------------------|-------------------------|
| <b>2321(Z-LD)</b>               | <b>EIXO 28 ESTRIAS</b>  |
| <b>2322(S-LE)</b>               | A = 544,00              |
| <b>FREIO TUBELESS 16,5" "Q"</b> | B = 600,00              |
|                                 | ØC = 38,00 / ØD = 38,00 |
| <b>CARRETAS NOMA</b>            |                         |

|  |                         |
|--|-------------------------|
| <b>2507 / COD. MA EX343 (S-LD)</b>           | <b>EIXO 28 ESTRIAS</b>  |
| <b>2506 / COD. MA EX342 (Z-LE)</b>           | A = 474,00              |
| <b>FREIO TUBELESS 16,5" "Q"</b>              | B = 529,00              |
|  | ØC = 41,10 / ØD = 38,00 |
| <b>APLICAÇÃO : CARRETA E 3º EIXO (LONGO)</b> |                         |

|  |                         |
|--|-------------------------|
| <b>2519 / COD. MA EX338 (Z-LE)</b>                                     | <b>EIXO 28 ESTRIAS</b>  |
| <b>2520 / COD. MA EX339 (S-LD)</b>                                     | A = 551,50              |
| <b>FREIO TUBELESS 16,5" "Q"</b>  | B = 606,50              |
|  | ØC = 41,10 / ØD = 38,00 |
| <b>CARRETA EM GERAL<br/>3º EIXO SCANIA, VOLVO E ZURLO (EXTRALONGO)</b> |                         |

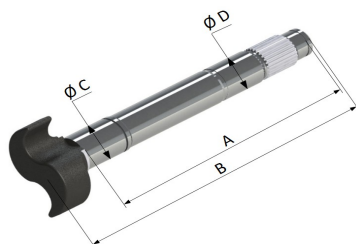

PERFIL CAME "S"



PERFIL CAME "Z"

|                          |                         |
|--------------------------|-------------------------|
| <b>2529 (Z-LE)</b>       | <b>EIXO 28 ESTRIAS</b>  |
| <b>2530 (S-LD)</b>       | A = 523,00              |
| Freio Tubeless 16,5" "Q" | B = 576,00              |
|                          | ØC = 38,00 / ØD = 38,00 |
| CARRETAS GUERRA          |                         |

|                                    |                         |
|------------------------------------|-------------------------|
| <b>4506 / COD. MA EX342 (Z-LD)</b> | <b>EIXO 28 ESTRIAS</b>  |
| <b>4507 / COD. MA EX343 (S-LE)</b> | A = 473,00              |
| Freio Tubeless 16,5" "Q" Plus      | B = 529,00              |
|                                    | ØC = 41,00 / ØD = 38,00 |
| CARRETA E 3º EIXO (LONGO)          |                         |

|  |                         |
|--|-------------------------|
| <b>4508 / COD. MA EX338 (Z-LD)</b>                             | <b>EIXO 28 ESTRIAS</b>  |
| <b>4509 / COD. MA EX339 (S-LE)</b>                             | A = 552,00              |
| Freio Tubeless 16,5" "Q" Plus                                  | B = 608,00              |
|  | ØC = 41,00 / ØD = 38,00 |
| CARRETA EM GERAL<br>3º EIXO SCANIA, VOLVO E ZURLO (EXTRALONGO) |                         |

|   |                                   |
|---|-----------------------------------|
| <b>5313 / COD. MA EX350 (Z-LD)</b>                    | <b>EIXO TUBE 28 ESTRIAS TRUCK</b> |
| <b>5314 / COD. MA EX351 (S-LE)</b>                    | A = 279,00                        |
| APLICAÇÃO : Tube 16,5" "Q"<br>CAMINHÕES MERCEDES-BENZ | B = 335,00                        |
|   | ØC = 38,00 / ØD = 38,00           |
| CARRETA RANDON ATÉ DEZ/87 (ADAPTAÇÃO)                 |                                   |

|   |                                      |
|---|--------------------------------------|
| <b>5413 / COD. MA EX349 (Z-LE)</b>                    | <b>EIXO TUBE 28 ESTRIAS TRASEIRO</b> |
| <b>5414 / COD. MA EX348 (S-LD)</b>                    | A = 474,00                           |
| APLICAÇÃO : Tube 16,5" "Q"<br>CAMINHÕES MERCEDES-BENZ | B = 530,00                           |
|   | ØC = 38,00 / ØD = 38,00              |
| CARRETA RANDON ATÉ DEZ/87 (ADAPTAÇÃO)                 |                                      |

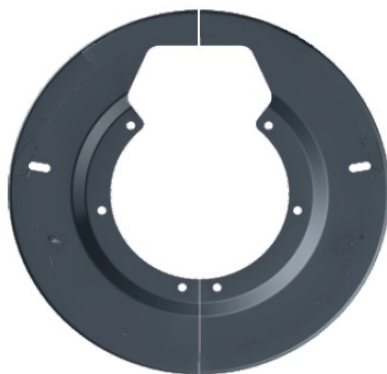

|  |                                   |
|--|-----------------------------------|
| <b>1610</b>  | <b>GUARDA PÓ RASO 16,5" X 8"</b>  |
| <p>Modelo : Tube c/ borda<br/>                 Tipo : Inteiro (1 peça)</p>     |                                   |
| <p>APLICAÇÃO : CARRETAS</p>  |                                   |
| <b>1614</b>  | <b>GUARDA PÓ FUNDO 16,5" X 8"</b> |
| <p>Modelo : Tube s/ borda<br/>                 Tipo : Inteiro (1 peça)</p>     |                                   |
| <p>APLICAÇÃO : CARRETAS</p>  |                                   |
| <b>1615</b>  | <b>GUARDA PÓ FUNDO 16,5" X 8"</b> |
| <p>Modelo : Tubeless c/ borda<br/>                 Tipo : Inteiro (1 peça)</p> |                                   |
| <p>APLICAÇÃO : CARRETAS</p>  |                                   |

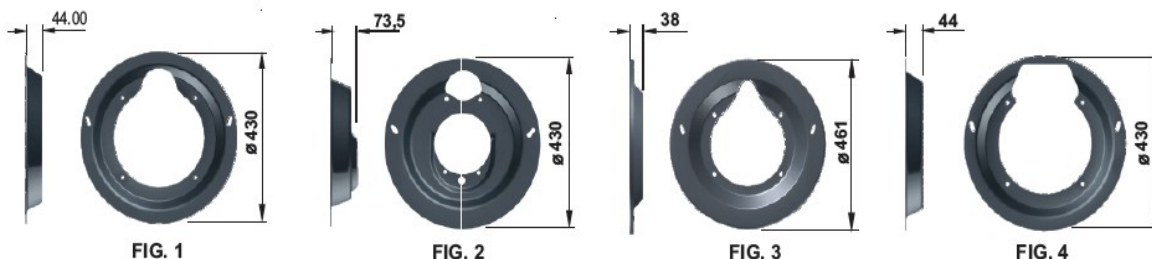

| 2509 / COD. MA TP227 (FIG. 01)  | GUARDA PÓ FUNDO 16,5" X 8" MA  |
|---|--|
| <b>Modelo : Tubeless S/ Borda</b><br><b>Tipo : Inteiro (1 Peça)</b>   |  |
| <p><b>Aplicação : 3º Eixos Zurlo :</b><br/>           3º Eixo "Z" De 1999 até 2007<br/>           3º Eixo "S" De 1999 até 2007<br/>           3º Eixos M&amp;M - 3º Eixo "S" Todos<br/>           3º Eixos M&amp;M - 3º Eixo "Z" Todos</p> <p><b>Implementos Randon :</b><br/>           Semi-reboque "Z" De 1995 até 1997<br/>           Semi-reboque "S" De 1995 até 1997<br/>           Semi-reboque "Z" De 2002 até 2003<br/>           Semi-reboque "S" De 2002 até 2003<br/>           Semi-reboque "S" De 2000 até 2003<br/>           Semi-reboque "Z" De 2000 até 2003<br/>           Semi-reboque Carrega Tudo<br/>           3º Eixo Linha Pesada "S" Desde 1996<br/>           Semi-reboque Carrega Tudo<br/>           3º Eixo Linha Pesada "Z" Desde 1996<br/>           Suspensão Bogie Canavieira<br/>           Suspensão Estampada "S" De 1995 até 1997<br/>           Suspensão Bogie Canavieira<br/>           Suspensão Estampada "Z" De 1995 até 1997</p> | <p><b>Implementos Librelato :</b><br/>           Semi-reboque Desde 2003<br/>           Semi-reboque Desde 2003</p> <p><b>Implementos Pastre :</b><br/>           Semi-reboque "Z" Desde 1996<br/>           Semi-reboque "S" Desde 1996<br/>           Implementos E. R. Rodrigues :<br/>           Semi-reboque "Z" Desde 1998<br/>           Semi-reboque "S" Desde 1998</p> <p><b>Implementos Outros :</b><br/>           Semi-reboque Facchini "Z" De 1995 até 1997<br/>           Semi-reboque Facchini "S" De 1995 até 1997<br/>           Semi-reboque Krone "Z" De 2000 até 2003<br/>           Semi-reboque Krone "S" De 2000 até 2003<br/>           Semi-reboque Schiffer "Z" De 1999 até 2003<br/>           Semi-reboque Schiffer "S" De 1999 até 2003</p> |
| 5040 / COD. MA TP236/237 (FIG. 02)  | GUARDA PÓ 16,5"X 8" MA P/ ARANHA ESTAMPADA   |
| <b>MODELO : TUBELESS S/ BORDA</b><br><b>TIPO : BI-PARTIDO</b>   |  |
| <p><b>Implementos Randon :</b><br/>           3º Eixo Linha Pesada "Z" De 1988 até 1990<br/>           3º Eixo Linha Pesada "S" De 1988 até 1990<br/>           Carrega Tudo "Z" De 1991 até 1998<br/>           Carrega Tudo "S" De 1991 até 1998<br/>           Suspensão Pneumática "S" De 1988 até 1997<br/>           Suspensão Pneumática "S" De 1998 até 2000<br/>           Suspensão Pneumática "Z" De 1998 até 2000<br/>           Suspensão Pneumática "Z" De 1988 até 1997<br/>           Suspensão Standard "S" De 1991 até 1994<br/>           Suspensão Standard "Z" De 1991 até 1994</p>  | <p><b>Eixos Suspensys :</b><br/>           3º Eixo Pneumático (MBB 1935 e 1938) "S" Desde 1998<br/>           3º Eixo Pneumático (MBB 1935 e 1938) "Z" Desde 1998</p> <p><b>Implementos Pastre :</b><br/>           Semi-reboque "Z" De 1996 até 2003<br/>           Semi-reboque "S" De 2000 até 2004<br/>           Semi-reboque "Z" De 2000 até 2004<br/>           Semi-reboque "S" De 1996 até 2003</p> <p><b>Implementos Guerra :</b><br/>           Semi-reboque "Z" De 1992 até 2004<br/>           Semi-reboque "S" De 1992 até 2004</p>  |
| 5339 (FIG. 03)  | GUARDA PÓ 16,5"X 8" (ORIGINAL BOECHAT)   |
| <b>Modelo : Tubeless s/ borda</b><br><b>Tipo : Inteiro (1 peça)</b>   |  |
| <b>CARRETA NOMA (FREIO 16"X8" TUBELESS)</b>   |  |
| 5510 / COD. MA TP226 (FIG. 04)  | GUARDA PÓ 16,5"X 8" MA   |
| <b>Modelo : Tube s/ borda</b><br><b>Tipo : Inteiro (1 peça)</b>   |  |
| <p><b>Eixos Zurlo :</b><br/>           3º Eixo "Z" Desde 1994<br/>           3º Eixo "S" Desde 1994</p> <p><b>Implementos Randon :</b><br/>           Suspensão Pneumática "S" De 1988 até 1997<br/>           Suspensão Pneumática "S" De 1998 até 2000<br/>           Suspensão Pneumática "Z" De 1998 até 2000<br/>           Suspensão Pneumática "Z" De 1988 até 1997<br/>           Suspensão Standard "S" De 1991 até 1994<br/>           Suspensão Standard "Z" De 1991 até 1994<br/>           Carrega Tudo "Z" De 1991 até 1998<br/>           Carrega Tudo "S" De 1991 até 1998<br/>           3º Eixo Linha Pesada "Z" De 1988 até 1990<br/>           3º Eixo Linha Pesada "S" De 1988 até 1990</p>  | <p><b>Eixos Suspensys :</b><br/>           3º Eixo Pneumático (MBB 1935 e 1938) "S" Desde 1998<br/>           3º Eixo Pneumático (MBB 1935 e 1938) "Z" Desde 1998</p> <p><b>Implementos Pastre :</b><br/>           Semi-reboque "S" De 2000 até 2004<br/>           Semi-reboque "Z" De 2000 até 2004<br/>           Semi-reboque "S" De 1996 até 2003<br/>           Semi-reboque "Z" De 1996 até 2003</p> <p><b>Implementos Guerra :</b><br/>           Semi-reboque "Z" De 1992 até 2004<br/>           Semi-reboque "S" De 1992 até 2004</p>  |



|   |   |
|---|---|
| <b>1441 /</b> COD. MA PA281   | <b>SAPATA 16,5"X 7" "Q" BX TR (LONA 4515-G)</b><br>(Sem rolete e trava)   |
| <b>APLICAÇÃO : IMPLEMENTOS</b>  |   |
| CARRETA E 3º EIXO TROCA RÁPIDA  |   |
| <b>1442 /</b> COD. MA PA280   | <b>SAPATA 16,5"X 8" "Q" BX TR (LONA CA/32)</b><br>(Sem rolete e trava)  |
| <b>APLICAÇÃO : IMPLEMENTOS</b>  |   |
| CARRETA E 3º EIXO TROCA RÁPIDA  |   |
| <b>4505 /</b> COD. MA PA279   | <b>SAPATA 16,5"X 8" MA Q-PLUS (LONA CA/33)</b><br>(Sem rolete e trava)  |
| <b>APLICAÇÃO : IMPLEMENTOS</b>  |   |
| <p><b>Implementos Guerra :</b><br/>           3º Eixo "S" Desde 1999<br/>           3º Eixos M&amp;M - 3º Eixo "S" Todos<br/>           3º Eixos M&amp;M - 3º Eixo "Z" Todos<br/>           Semi-reboque "Z" Desde 1999<br/>           Semi-reboque "S" Desde 1999<br/>           3º Eixo "Z" Desde 1999<br/>           3º Eixos Suspensys - 3º Eixo Pneumático (MBB 1935 e 1938) "S" Desde 1998<br/>           3º Eixos Suspensys - 3º Eixo Pneumático (MBB 1935 e 1938) "Z" Desde 1998</p> <p><b>Implementos Librelato :</b><br/>           Semi-reboque Desde 2003</p> <p><b>Implementos Randon :</b><br/>           Semi-reboque "S" Desde 2004<br/>           Semi-reboque Carrega Tudo<br/>           3º Eixo Linha Pesada "Z" Desde 1996<br/>           Semi-reboque Carrega Tudo<br/>           3º Eixo Linha Pesada "S" Desde 1996<br/>           Suspensão Pneumática "S" De 1998 até 2000<br/>           Suspensão Pneumática "Z" De 1998 até 2000<br/>           Semi-reboque "Z" Desde 2004</p> <p><b>Implementos Rodotic :</b><br/>           Semi-reboque Desde 2006</p> | <p><b>Adaptações Outras :</b><br/>           3º Eixo Volvo adaptado (linha pesada) "S"<br/>           Adaptações Mercedes-Benz :<br/>           3º Eixo adaptado (linha pesada) "S"<br/>           Adaptações Mercedes-Benz :<br/>           3º Eixo adaptado (linha pesada) "Z"<br/>           Adaptações Mercedes-Benz ;<br/>           Caminhão 1938 T / D<br/>           Adaptações Mercedes-Benz :<br/>           Caminhão 1938 T / E<br/>           3º Eixos Suspensys - Scania (Todos 6x2 com susp. mecânica)<br/>           MBB (Opcional 6x2)<br/>           3º / D Desde Out/04<br/>           3º Eixos Suspensys - Scania (Todos 6x2 com susp. mecânica)<br/>           MBB (Opcional 6x2)<br/>           3º / E Desde Out/04<br/>           3º Eixo Volvo adaptado (linha pesada) "Z"</p> |





|  |  |
|--|--|
| <b>5319 /</b> COD. MA PA276  | <b>SAPATA 16,5"X 6" MA (LONA 4514-G)<br/>(Sem rolete e trava)</b>  |
| <b>IMPLEMENTOS:</b>  |  |
| <p><b>3º Eixos Zurlo :</b><br/>3º Eixo "S" Desde 1994<br/>3º Eixo "Z" Desde 1994</p> <p><b>Implementos Randon :</b><br/>3º Eixo Linha Leve "Z" De 1988 até 2000<br/>3º Eixo Linha Leve "S" De 1988 até 2000</p>  | <p><b>3º Eixos Suspensys :</b><br/>3º Eixo Single (Ônibus) "Z" Desde 1998<br/>3º Eixo Single (Ônibus) "S" Desde 1998</p> <p><b>Implementos Guerra :</b><br/>Semi-reboque "S" De 1992 até 2003<br/>Semi-reboque "Z" De 1992 até 2003</p>  |
| <b>5419 /</b> COD. MA PA284  | <b>SAPATA 16,5"X 7" MA (LONA 4515-G)<br/>(Sem rolete e trava)</b>  |
| <b>IMPLEMENTOS:</b>  |  |
| <p><b>3º Eixos Zurlo :</b><br/>3º Eixo "S" Desde 2001<br/>3º Eixo "Z" Desde 2001</p> <p><b>Implementos Guerra :</b><br/>Semi-reboque "S" De 1992 até 1999<br/>Semi-reboque "Z" De 1992 até 1999</p>  | <p><b>Implementos Randon :</b><br/>Semi-reboque "Z" De 1995 até 1997<br/>Semi-reboque "S" De 1995 até 1997<br/>Suspensão Pneumática Single "Z"<br/>De 1991 até 1994<br/>Suspensão Pneumática Single "S"<br/>De 1991 até 1994</p> <p><b>Implementos Pastre :</b><br/>Semi-reboque "Z" De 1996 até 2003<br/>Semi-reboque "S" De 1996 até 2003</p>  |
| <b>5519 /</b> COD. MA PA283  | <b>SAPATA 16,5"X 8" MA (LONA CA/32)<br/>(Sem rolete e trava)</b>   |
| <b>IMPLEMENTOS:</b>  |  |
| <p><b>3º Eixos Zurlo :</b><br/>3º Eixo "Z" Desde 1994<br/>3º Eixo "S" De 1999 até 2007<br/>3º Eixo "Z" De 1999 até 2007<br/>3º Eixo "S" Desde 1994</p> <p><b>Implementos Randon :</b><br/>3º Eixo Linha Pesada "Z" De 1988 até 1990<br/>3º Eixo Linha Pesada "S" De 1988 até 1990<br/>Carrega Tudo "Z" De 1991 até 1998<br/>Carrega Tudo "S" De 1991 até 1998<br/>Suspensão Bogie Canaveira<br/>Suspensão Estampada "S" De 1995 até 1997<br/>Suspensão Bogie Canaveira<br/>Suspensão Estampada "Z" De 1995 até 1997<br/>Suspensão Pneumática "Z" De 1988 até 1997<br/>Suspensão Pneumática "S" De 1988 até 1997<br/>Suspensão Standard "S" De 1991 até 1994<br/>Suspensão Standard "Z" De 1991 até 1994<br/>Semi-reboque "Z" De 2002 até 2003<br/>Semi-reboque "S" De 2002 até 2003</p> <p><b>Implementos Pastre :</b><br/>Semi-reboque "Z" De 2000 até 2004<br/>Semi-reboque "S" De 2000 até 2004</p> <p><b>Implementos E. R. Rodrigues :</b><br/>Semi-reboque "Z" Desde 1998<br/>Semi-reboque "S" Desde 1998</p> | <p><b>Implementos Recrusul :</b><br/>Semi-reboque "S" Desde 1996<br/>Semi-reboque "Z" Desde 1996</p> <p><b>Implementos Guerra :</b><br/>Semi-reboque "Z" De 1992 até 2004</p> <p><b>Implementos Pastre :</b><br/>Semi-reboque "Z" Desde 1996<br/>Semi-reboque "S" De 1992 até 2004</p> <p><b>Implementos Pastre :</b><br/>Semi-reboque "S" Desde 1996</p> <p><b>Implementos Outros :</b><br/>Semi-reboque Antonini "Z" De 1994 até 1997<br/>Semi-reboque Antonini "S" De 1994 até 1997<br/>Semi-reboque Facchini "Z" De 1995 até 1997<br/>Semi-reboque Facchini "S" De 1995 até 1997<br/>Semi-reboque Facchini "Z" De 1992 até 1994<br/>Semi-reboque Facchini "S" De 1992 até 1994<br/>Semi-reboque Gotti "Z" De 1992 até 2001<br/>Semi-reboque Gotti "S" De 1992 até 2001<br/>Semi-reboque Krone "S" De 2000 até 2003<br/>Semi-reboque Krone "Z" De 2000 até 2003<br/>Semi-reboque Schiffer "Z" De 1999 até 2003<br/>Semi-reboque Schiffer "S" De 1999 até 2003</p> |

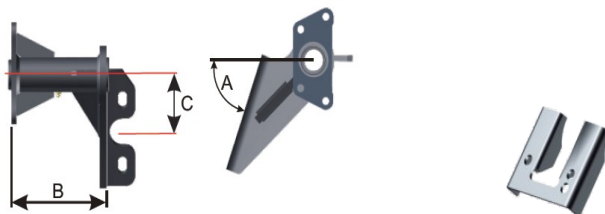

SUPOORTE DA CÂMARA TUBE

SUPOORTE DA CÂMARA TUBELESS

|   |                                 |
|---|---------------------------------|
| <b>1604 / COD. MA SU250 (LE)</b>                    | <b>SUPOORTE DA CAMARA (16°)</b> |
| <b>1605 / COD. MA SU251 (LD)</b>                    | B = 351,70                      |
| <b>APLICAÇÃO : FREIO TUBE BX</b>                    | C = 152,40 (6")                 |
| <b>Carreta e 3º Eixo ("S" longo) Randon e Zurlo</b> |                                 |

|  |                                 |
|--|---------------------------------|
| <b>5305 / COD. MA SU030 (LE)</b>   | <b>SUPOORTE DA CAMARA (53°)</b> |
| <b>5306 / COD. MA SU029 (LD)</b>   | B = 157,90                      |
| <b>APLICAÇÃO : FREIO TUBE MA</b>   | C = 152,40 (6")                 |
| <p><b>3º Eixos Zurlo :</b><br/>3º Eixo "Z" Desde 1994<br/><b>Implementos Randon :</b><br/>3º Eixo Linha Leve "Z" De 1988 até 2000<br/>3º Eixo Linha Pesada "Z" De 1988 até 1990<br/><b>3º Eixos Suspensys :</b><br/>3º Eixo Pneumático (MBB 1935 e 1938) "Z" Desde 1998<br/>3º Eixo Single (Ônibus) "Z" Desde 1998<br/><b>Implementos Pastre :</b><br/>Semi-reboque "Z" De 1996 até 2003</p> |                                 |

|   |                                 |
|---|---------------------------------|
| <b>5505 / COD. MA SU067 (LE)</b>  | <b>SUPOORTE DA CAMARA (53°)</b> |
| <b>5506 / COD. MA SU068 (LD)</b>  | B = 362,60                      |
| <b>APLICAÇÃO : FREIO TUBE MA</b>  | C = 152,40 (6")                 |
| <p><b>3º Eixos Zurlo :</b><br/>3º Eixo "S" Desde 1994<br/><b>Implementos Recrusul :</b><br/>Semi-reboque "S" Desde 1996<br/><b>Implementos Outros :</b><br/>Semi-reboque Antonini "S" De 1994 até 1997<br/>Semi-reboque Facchini "S" De 1992 até 1994</p> |                                 |

|  |                                 |
|--|---------------------------------|
| <b>5507 (LE)</b>                         | <b>SUPOORTE DA CAMARA (60°)</b> |
| <b>5508 (LD)</b>                         | B = 352,70                      |
| <b>APLICAÇÃO : FREIO TUBE MA</b>         | C = 152,40 (6")                 |
| <b>Truck / Carretas Tube (Ano todos)</b> |                                 |

|                                      |                           |
|--------------------------------------|---------------------------|
| <b>2320 / COD. MA SU905 / CO024</b>  | <b>SUPOORTE DA CAMARA</b> |
| <b>APLICAÇÃO : FREIO TUBELESS MA</b> | B = ....                  |
|                                      | C = ....                  |
|                                      | D = ....                  |
| <b>Carretas</b>                      |                           |

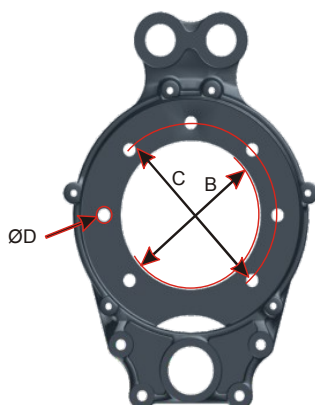

|   |   |
|---|---|
| <b>1603 (LE/LD)</b>   | <b>SUPORE DE SAPATAS BX TUBE 16,5" X 7"/8" LC</b> |
| APLICAÇÃO : IMPLEMENTOS<br>(FIX. TAPA-PÓ) ROSCA M8  | ØB = 146,00                                       |
|   | ØC = 181,00                                       |
|   | ØD = 13,20 x 7                                    |
| CARRETA / TRUCK   |   |
| <b>1607 / COD. MA AR253 (LE/LD)</b>   | <b>SUPORE DE SAPATAS BX TUBE 16,5" X 7"/8" LC</b> |
| APLICAÇÃO : IMPLEMENTOS<br>(FIX. TAPA-PÓ) ROSCA M10   | ØB = 146,00                                       |
|   | ØC = 181,00                                       |
|   | ØD = 13,20 x 7                                    |
| CARRETA GOTTI, GUERRA E RECRUSUL (FREIO TUBE)<br>3º EIXO ZURLO<br>CARRETA / TRUCK ADAPTAÇÃO (FREIO BENDIX)                |   |
| <b>1608 (LE/LD)</b>   | <b>SUPORE DE SAPATAS BX TUBE 16,5" X 7"/8" LC</b> |
| APLICAÇÃO : IMPLEMENTOS<br>(FIX. TAPA-PÓ) ROSCA M8  | ØB = 146,00                                       |
|   | ØC = 181,00                                       |
|   | ØD = 16,50 x 7                                    |
| CARRETA, FACCHINI ATÉ 96  |   |
| <b>1621 / COD. MA AR252 (LE/LD)</b>   | <b>SUPORE DE SAPATAS BX TUBE 16,5" X 7"/8" LC</b> |
| APLICAÇÃO : IMPLEMENTOS<br>(FIX. TAPA-PÓ) ROSCA M10   | ØB = 146,00                                       |
|   | ØC = 181,00                                       |
|   | ØD = 16,50 x 7                                    |
| CARRETA ANTONINI, FACCHINI E GUERRA (FREIO TUBE)  |   |
| <b>2503 / COD. MA AR204 (LE/LD)</b>   | <b>SUPORE SAPATA MA 16,5" X 8" LC TUBELESS</b>    |
| APLICAÇÃO : IMPLEMENTOS<br>(FIX. TAPA-PÓ) ROSCA M10   | ØB = 171,50                                       |
|   | ØC = 209,00                                       |
|   | ØD = 16,50 x 8                                    |
| CARRETA E 3º EIXO PESADO (FREIO TUBELESS)<br>3º EIXO VOLVO NH12 E FH12  |   |
| <b>5503 / COD. MA AR271/283 (LE/LD)</b>   | <b>SUPORE SAPATA MA 16,5" X 7"/8" TUBE LC</b>     |
| APLICAÇÃO : IMPLEMENTOS<br>(FIX. TAPA-PÓ) ROSCA M10   | ØB = 171,50                                       |
|   | ØC = 209,00                                       |
|   | ØD = 16,50 x 8                                    |
| CARRETA E 3º EIXO (FREIO TUBE)<br>CARRETA, 3º EIXO E CARREGA TUDO (RANDON)<br>CARRETA E 3º EIXO RANDON E ZURLO (FREIO TUB |   |

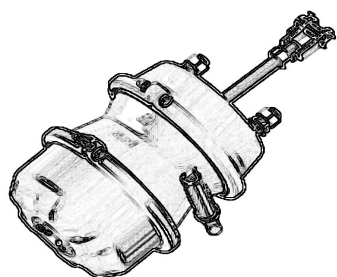

**CÂMARA DUPLA  
(SPRING-BRAKE)**



**AJUSTADOR MANUAL  
(CATRACA)**

**AJUSTADORES DE FREIO (CATRACAS)**

| REFERÊNCIA BOECHAT | REF. MA             | DESCRIÇÃO   | PÁGINAS |
|--------------------|---------------------|---|---------|
| 6000/01            | AM004/AM006 / AM014 | ALAV. REG.10E.SC-TR/VV-DT LE/LD CHAVE 14 ((N-NL-10/N-NL-12 (CARRETA))     | 107     |
| 6001/01            | AM017               | ALAV. REG. 10 E.VOLVO-TRAS.LE CHAVE 14 ((SCANIA 112/113 (CARRETA))        |         |
| 6002/01            | AM016               | ALAV. REG. 10 E.VOLVO-TRAS.LD CHAVE 14 ((SCANIA 112/113 (CARRETA))        |         |
| 6003/01            | AM025               | ALAV. REG. 10 E.SCAN.DIANT.LE CHAVE 14 ((SCANIA 112/113 (CARRETA))        |         |
| 6004/01            | AM024               | ALAV. REG. 10 E.SCAN.DIANT.LD CHAVE 14 ((SCANIA 112/113 (CARRETA))        |         |
| 6005/01            | AM015               | ALAVANCA REG.10 E.SCAN.TRAS. LE/LD CHAVE 14 ((SCANIA/VOLVO (CARRETA))     | 108     |
| 6006/01            | AM022               | ALAVANCA REG.10 E.SCAN.TRAS.LD CHAVE 14 ((N/NL10/12 (292.50mm) (CARRETA)) |         |
| 6007/01            | AM023               | ALAVANCA REG.10 E.SCAN.TRAS.LE CHAVE 14 ((N/NL10/12 (292.50mm) (CARRETA)) |         |

**CÂMARAS DE FREIO (CUÍCA / SPRING BRAKE)**

| REFERÊNCIA BOECHAT | REF. MA | DESCRIÇÃO   | PÁGINAS |
|--------------------|---------|---|---------|
| 7701/01            | ....    | CÂMARA SB 24x30/DIST.69,90mm/FIX.M16x120/ENT.M16/FORQ.1/2" (SCANIA/VOLVO) | 109     |
| 7903               | ....    | CÂMARA SB 30x30 /DIST.69,90mm/FIX.M16x120/ENT.M16/FORQ.5/8"(SCANIA/VOLVO) |         |

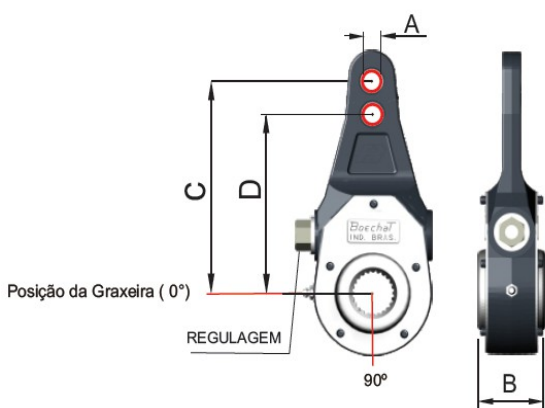

Fig. 01

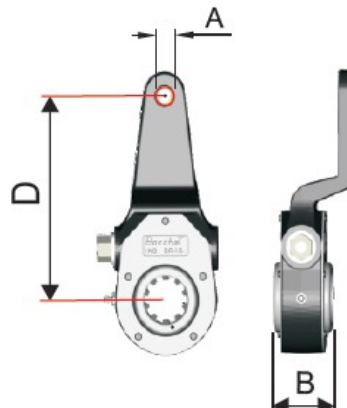

Fig. 02

|   |  |
|---|--|
| <b>6000/01</b> COD. MA AM004/ORIG. 6883359/218684 (LE/LD) | <b>AJUSTADOR MANUAL DE FREIO 6" GRAX. 0º DIANT./TRAS. (FIG.01)</b> |
| CHAVE : 14,00mm   | $\varnothing A = 16,00$  |
| Nº ESTRIAS : 10   | B = 50,80  |
| QUANT. FUROS : 01   | D = 152,40/177,80  |
| CAMINHÕES VOLVO N-12 / N-10 / NL-12 / NL-10               |  |

|   |  |
|---|--|
| <b>6001/01 /</b> COD. MA AM017 / ORIG. 6883362 (LE) | <b>AJUSTADOR MANUAL DE FREIO 6,5" GRAX. 0º TRASEIRA (FIG.02)</b> |
| CHAVE : 14,00mm                                     | $\varnothing A = 12,70$  |
| Nº ESTRIAS : 10                                     | B = 50,80  |
| QUANT. FUROS : 01                                   | D = 165,10   |
| CAMINHÕES VOLVO N-12 / N-10 / NL-12 / NL-10         |  |

|   |  |
|---|--|
| <b>6002/01 /</b> COD. MA AM016 / ORIG. 6883363 (LD) | <b>AJUSTADOR MANUAL DE FREIO 6,5" GRAX. 0º TRASEIRA (FIG.02)</b> |
| CHAVE : 14,00mm                                     | $\varnothing A = 12,70$  |
| Nº ESTRIAS : 10                                     | B = 50,80  |
| QUANT. FUROS : 01                                   | D = 165,10   |
| CAMINHÕES VOLVO N-12 / N-10 / NL-12 / NL-10         |  |

|  |   |
|--|---|
| <b>6003/01 /</b> COD. MA AM025 / ORIG. 276517 (LE) | <b>AJUSTADOR MANUAL DE FREIO 6,5" GRAX. 0º DIANTEIRA (FIG.02)</b> |
| CHAVE : 14,00mm                                    | $\varnothing A = 12,70$   |
| Nº ESTRIAS : 10                                    | B = 50,80   |
| QUANT. FUROS : 01                                  | D = 165,10  |
| CAMINHÕES SCANIA SC 112/113 / K 112/113            |   |

|  |   |
|--|---|
| <b>6004/01 /</b> COD. MA AM024 / ORIG. 276518 (LD) | <b>AJUSTADOR MANUAL DE FREIO 6,5" GRAX. 0º DIANTEIRA (FIG.02)</b> |
| CHAVE : 14,00mm                                    | $\varnothing A = 12,70$   |
| Nº ESTRIAS : 10                                    | B = 50,80   |
| QUANT. FUROS : 01                                  | D = 165,10  |
| CAMINHÕES SCANIA SC 112/113 / K 112/113            |   |

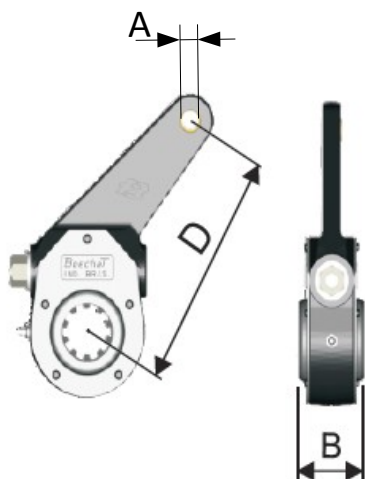

Fig. 01

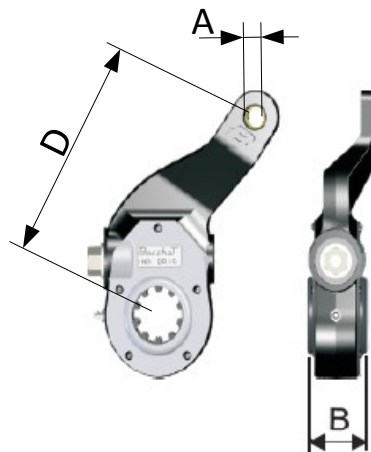
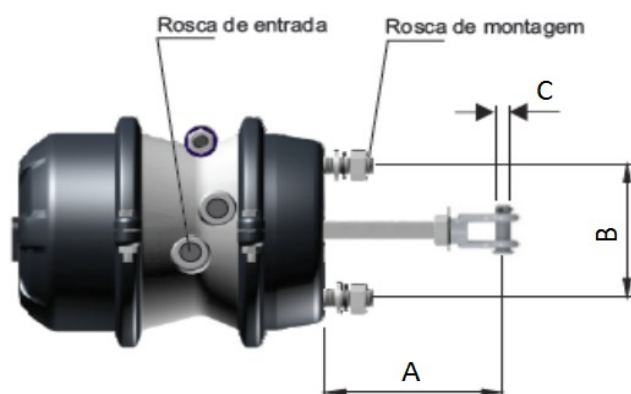

Fig. 02

|  |   |
|--|---|
| <b>6005/01 /</b> COD. MA AM015/ ORIG. 278734 <b>(LE/LD)</b>  | <b>AJUSTADOR MANUAL DE FREIO 6,5" GRAX. 0º TRASEIRA (FIG. 01)</b> |
| CHAVE : 14,00mm<br>Nº ESTRIAS : 10<br>QUANT. FUROS : 01      | $\varnothing A = 16,00$   |
|  | B = 50,80   |
|  | D = 165,10  |
| T-114 / K-113 / R-114 / P-94 / T-124 / P-114 / K-112 / T-142 |   |

|   |   |
|---|---|
| <b>6006/01 /</b> COD. MA AM022/ORIG. 278736 <b>(LD)</b>   | <b>AJUSTADOR MANUAL DE FREIO 6,5" GRAX. 0º TRASEIRA (FIG. 02)</b> |
| CHAVE : 14,00mm<br>Nº ESTRIAS : 10<br>QUANT. FUROS : 01   | $\varnothing A = 16,00$   |
|   | B = 50,80   |
|   | D = 165,10  |
| R-94 / T-114 / R-114 / P-94 / R-124 / T-124 / P-124 / P-114 / T-94<br>Caminhão Scania - Série 4 (164) |   |

|   |   |
|---|---|
| <b>6007/01 /</b> COD. MA AM023/ORIG. 278735 <b>(LE)</b>   | <b>AJUSTADOR MANUAL DE FREIO 6,5" GRAX. 0º TRASEIRA (FIG. 02)</b> |
| CHAVE : 14,00mm<br>Nº ESTRIAS : 10<br>QUANT. FUROS : 01   | $\varnothing A = 16,00$   |
|   | B = 50,80   |
|   | D = 165,10  |
| R-94 / T-114 / R-114 / P-94 / R-124 / T-124 / P-124 / P-114 / T-94<br>Caminhão Scania - Série 4 (164) |   |



| 7701/01  | CÂMARA DUPLA 24"X30" HC (SB) |
|--|------------------------------|
| ROSCA ENTRADA DE AR : M16<br>ROSCA DE MONTAGEM : M16<br>TIPO DE FORQUILHA : Manual | A = 69,90                    |
|  | B = 120,00                   |
|  | ØC = 1/2"                    |
| TRAÇÃO SCANIA / VOLVO (MOLA Ø14,5)   |                              |

| 7903   | CÂMARA DUPLA 30"X30" HC (SB) |
|--|------------------------------|
| ROSCA ENTRADA DE AR : M16<br>ROSCA DE MONTAGEM : M16<br>TIPO DE FORQUILHA : Manual | A = 69,90                    |
|  | B = 120,00                   |
|  | ØC = 5/8"                    |
| TRAÇÃO SCANIA / VOLVO (MOLA Ø14,5)   |                              |

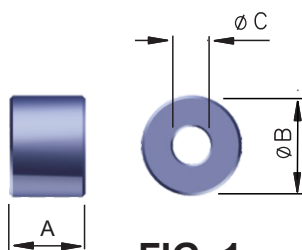

**FIG. 1**

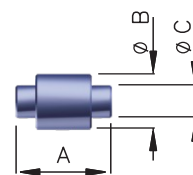

**FIG. 2**

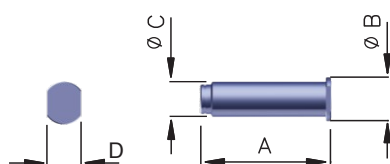

**FIG. 3**

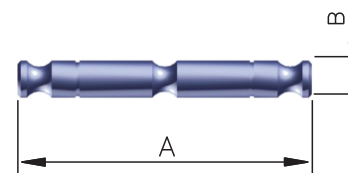

**FIG. 4**

| CÓDIGO BOECHAT | FIG. | DESCRIÇÃO                           | DIMENSÕES (mm) |       |    |      | APLICAÇÃO             |
|----------------|------|-------------------------------------|----------------|-------|----|------|-----------------------|
|                |      |                                     | A              | ØB    | ØC | D    |                       |
| <b>3011</b>    | 1    | Rolete da Sapata MB (Original)      | 39             | 52,3  | 20 | -    | MB 1118 / 1318 / 1518 |
| <b>1422</b>    | 2    | Rolete da Sapata                    | 56             | 28.50 | 19 | -    | Bendix / Master       |
| <b>3012</b>    | 3    | Pino do Rolete da Sapata (Original) | 76             | 25,4  | 20 | 20,1 | MB 1118 / 1318 / 1518 |
| <b>3021</b>    | 4    | Pino de engate da mola (Original)   | 95             | 12    | -  | -    | MB Todos              |



## CÂMARA DE SERVIÇO

### SPRING BRAKE (REPARO/COMPONENTES)

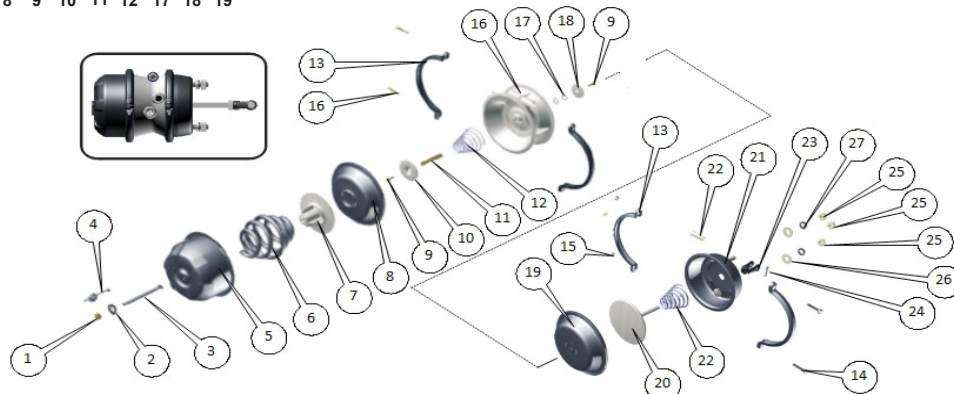

| Item | Quant. | 16"x24"            | 20"x30" | 24"x30" | 30"x30" | DESCRIÇÃO  |   |
|------|--------|--------------------|---------|---------|---------|--|---|
| 1    | 1      | 7950               | 7950    | 7950    | 7950    | PORCA DE DESAPLICAÇÃO                            |   |
| 2    | 1      | 7951               | 7951    | 7951    | 7951    | ARRUELA DE DESAPLICAÇÃO                          |   |
| 3    | 1      | 7614               | 7952    | 7952    | 7952    | PARAFUSO DE DESAPLICAÇÃO                         |   |
| 4    | 1      | ....               | 7942    | 7942    | 7942    | TAMPA DE VEDAÇÃO ANTIGA ATÉ 2003                 |   |
|      |        | 7953               | 7953    | 7953    | 7953    | TAMPA DE VEDAÇÃO NOVA 2004/...                   |   |
| 5    | 1      | 7616               | 7945    | 7945    | 7945    | TAMPA DA CÂMARA                                  |   |
|      |        | ....               | 7955    | 7955    | 7955    | MOLA BICÔNICA (DIÂM. ARAME 13.70)                |   |
| 6    | 1      | ....               | 7997    | 7997    | 7997    | MOLA BICÔNICA (DIÂM. ARAME 14.50)                |   |
|      |        | 7931               | 7931    | 7931    | ....    | MOLA BICÔNICA (DIÂM. ARAME 12.70)                |   |
|      |        | ....               | ....    | ....    | ....    | ....   |   |
| 7    | 1      | 7615               | 7943    | 7943    | 7943    | ARRUELA DE ASSENTO DA MOLA                       |   |
| 8    | 1      | 7613               | 7941    | 7941    | 7941    | DIAFRAGMA COM ANEL (EMERGÊNCIA)                  |   |
| 9    | 2      | 7317               | 7317    | 7317    | 7317    | PARAFUSO CABEÇA PLANA                            |   |
| 10   | 1      | 7316               | 7316    | 7316    | 7316    | ARRUELA LISA SUPERIOR DA HASTE                   |   |
| 11   | 1      | ....               | 7312    | 7312    | 7312    | HASTE DE EMERGÊNCIA ANTIGA (ALT. 85mm), ATÉ 2003 |   |
|      |        | 7313               | ....    | 7313    | 7313    | HASTE DE EMERGÊNCIA NOVA (ALT. 77mm), 2004/...   |   |
| 12   | 2      | 6147/6190          | 6147    | 6107    | 6107    | MOLA CÔNICA (EMERGÊNCIA / SERVIÇOS)              |   |
| 13   | 2      | 6192               | 7929    | 6103    | 6124    | 6124   | CINTA DE FIXAÇÃO DE SERVIÇO                                       |
|      |        | 6103SPA            | 6124    | 6124    | 6124    | 6124   | CINTA DE FIXAÇÃO DE EMERGÊNCIA                                    |
| 14   | 4      | 6118SPA            | 6118    | 6118    | 6118    | PARAFUSO DA CINTA DE FIXAÇÃO                     |   |
| 15   | 4      | 6105SPA            | 6105    | 6105    | 6105    | PORCA DA CINTA DE FIXAÇÃO                        |   |
| 16   | 1      | ....               | 7930    | 7710    | 7310    | CORPO DA CÂMARA ( ROSCA 1/4" NPT )               |   |
|      |        | 7612               | 7925    | 7155    | 7109    | CORPO DA CÂMARA ( ROSCA M16 X 1,5mm)             |   |
|      |        | ....               | ....    | 7715    | 7325    | CORPO DA CÂMARA ( ROSCA 3/8" NPT )               |   |
| 17   | 2      | 7311               | 7311    | 7311    | 7311    | ANEL O'RING                                      |   |
| 18   | 1      | 7962               | 7962    | 7962    | 7962    | ARRUELA LISA INFERIOR DA HASTE                   |   |
| 19   | 1      | 6191               | 7932    | 6102    | 6123    | 6123   | DIAFRAGMA SEM ANEL (SERVIÇO)                                      |
|      |        | 7618               | 7934    | 6106    | 6125    | 6125   | HASTE DE SERVIÇO (CURTA - COMUM)                                  |
|      |        | 7618/01            | ....    | 7713    | 7935    | 7935   | HASTE DE SERVIÇO (LONGA - TUBELESS)                               |
|      |        | ....               | 7933    | ....    | 7105    | 7105   | HASTE DE SERVIÇO (LONGA MB - ROSQUEADA)                           |
|      |        | ....               | ....    | ....    | 7106    | 7106   | HASTE DE SERVIÇO (LONGA MB - 1618)                                |
|      |        | ....               | ....    | 7156    | ....    | ....   | HASTE DE SERVIÇO (LONGA MB - OF)                                  |
|      |        | ....               | ....    | 7717    | 7921    | 7921   | HASTE DE SERVIÇO LONGA TUBELESS 245 mm VW/FORD                    |
|      |        | ....               | ....    | 7718    | ....    | ....   | HASTE DE SERVIÇO LONGA TUBELESS 254 MM VW/FORD                    |
| 21   | 1      | 7617               | ....    | ....    | ....    | ....   | TAMPA SEM PRESSÃO FIXAÇÃO 76,20mm VW/FORD                         |
|      |        | ....               | ....    | 7716    | 7922    | 7922   | TAMPA SEM PRESSÃO FIXAÇÃO ROSCA 5/8" 120mm VW/FORD                |
|      |        | ....               | ....    | 7938    | ....    | ....   | TAMPA SEM PRESSÃO (MB - OF) 108mm                                 |
|      |        | ....               | 7926    | ....    | 7939    | 7939   | TAMPA SEM PRESSÃO (MB - 1214) 100mm                               |
|      |        | ....               | 7927    | ....    | 7940    | 7940   | TAMPA SEM PRESSÃO (MB - 1418) 108mm                               |
|      |        | ....               | 7928    | 7712    | 7944    | 7944   | TAMPA SEM PRESSÃO (MB - 1618 / COMUM) 120mm                       |
| 22   | 1      | CONFORME APLICAÇÃO |         |         |         | PINO DA FORQUILHA                                |   |
| 23   | 1      | CONFORME APLICAÇÃO |         |         |         | FORQUILHA  |   |
| 24   | 1      | 0120               | 0120    | 0120    | 0120    | CONTRAPINO DO PINO DA FORQUILHA                  |   |
| 25   | 3      | 6111               | 6111    | 6111    | 6111    | PORCA DE AJUSTE E FIXAÇÃO                        |   |
| 26   | 2      | 6109               | 6109    | 6109    | 6109    | ARRUELA LISA                                     |   |
| 27   | 2      | 6110               | 6110    | 6110    | 6110    | ARRUELA DE PRESSÃO                               |   |
| 28   | 1      | ....               | 7967    | 7967    | 7967    | REPARO DE DESAPLICAÇÃO                           |   |
| 29   | 1      | 6117               | 6117    | 6117    | 6117    | 6117   | FORQUILHA COMPLETA Ø5/8" X M16                                    |
|      |        | 6186               | 6186    | 6186    | 6186    | 6186   | FORQUILHA COMPLETA (MB-TRAÇÃO) Ø14 X M16                          |
|      |        | 6187               | 6187    | 6187    | 6187    | 6187   | FORQUILHA COMPLETA Ø1/2" X M16                                    |
| 30   | 1      | ....               | ....    | ....    | 7999    | KIT REPARO SERVIÇO/EMERGÊNCIA SB-5               |   |
| 31   | 1      | ....               | 6084    | 6101    | 6122    | 6122   | TAMPA COM PRESSÃO 1/4" NPT (USADAS NAS CUIÇAS DE 20"/24"/30")     |
|      |        | 6078               | 6085    | 6098    | 6099    | 6099   | TAMPA COM PRESSÃO M16 x 1,5mm (USADAS NAS CUIÇAS 16"/20"/24"/30") |



| KIT EMBUCHAMENTO P/ REPARO NOS FREIOS |             |             |                     |        |  |
|---------------------------------------|-------------|-------------|---------------------|--------|--|
| Ref. Boechat                          | Ref. Master | Componentes | Descrição           | Quant. | Aplicação  |
| 9006                                  | KCFM236     | 2511        | Retentor de graxa   | 2      | Carreta Randon e 3º eixo<br>(Freio 16,5" Tubeless) |
|                                       |             | 2512        | Anel elástico       | 1      |  |
|                                       |             | 2504        | Bucha do eixo (S/Z) | 1      |  |
|                                       |             | ----        | Graxeira            | 1      |  |

| KIT ANCORAGEM DAS SAPATAS 15" / 15,5" / 16,5" |             |             |                    |        |   |
|---|-------------|-------------|--------------------|--------|---|
| Ref. Boechat                                  | Ref. Master | Componentes | Descrição          | Quant. | Aplicação                                     |
| 9007  | KCFM21      | 2505        | Bucha de ancoragem | 2      | Todos os kits de freio<br>15" / 15,5" / 16,5" |
|   |             | 5516        | Pino de ancoragem  | 2      |   |

| KIT FIXAÇÃO DOS EIXOS 28 ESTRIAS |             |             |                 |        |   |
|----------------------------------|-------------|-------------|-----------------|--------|---|
| Ref. Boechat                     | Ref. Master | Componentes | Descrição       | Quant. | Aplicação   |
| 9008                             | KCFM22      | 1809        | Anel elástico   | 1      | Caminhão e Ônibus 11 a 40 ton.<br>Carreta e 3º eixo<br>(Freios 15" e 16,5" Tube e Tubeless) |
|                                  |             | 1808        | Arruela grossa  | 1      |   |
|                                  |             | 1429        | Arruela fina    | 1      |   |
|                                  |             | 1428        | Arruela externa | 1      |   |
|                                  |             | 110         | Arruela interna | 1      |   |

| KIT MOLAS DAS SAPATAS |             |             |                 |        |   |
|-----------------------|-------------|-------------|-----------------|--------|---|
| Ref. Boechat          | Ref. Master | Componentes | Descrição       | Quant. | Aplicação   |
| 9009                  | KCFM232     | 1426        | Mola de retorno | 1      | Caminhão Volvo FH e Nh12 (3º eixo)<br>Caminhão Internacional (T)<br>Carretas e 3º eixo<br>(Freio 16,5" Q-Plus)<br>MB 1113 / 1313 a 2213 (Boechat)<br>VW 15"x6" e 15"x7" |
|                       |             | 1425        | Mola de fixação | 2      |   |



Tel.: (22) 3826-9200  
VENDAS: (22) 3826-9210  
reposicao@boechat.com.br  
montadora@boechat.com.br  
www.boechat.com.br

**SAC** SERVIÇO DE ATENDIMENTO AO CLIENTE

**0800 707 2305**

e-mail: assistec@boechat.com.br

**FÁBRICA BOECHAT LTDA**

Av. Franklin Roosevelt - 350 e 378  
Bairro Presidente Costa e Silva - Itaperuna-RJ  
CEP 28.300-000 - CP 121274